

第91回全日本大学総合卓球選手権大会(個人の部) PHOTOトピックス
2025.10.21-24 大浜だいしんアリーナ(堺市立大浜体育館)



開会のあいさつ 中村守孝 日本学生卓球連盟会長



歓迎のことば 高島規郎 関西学生卓球連盟会長



祝 辞 永藤英樹 堺市長



国歌独唱 高野久美子さん



大会役員



競技役員



選手役員集合



選手宣誓 西坂優也(龍谷大学)岡 るる(神戸松蔭大学)



MD 第1位 濱田一輝・徳田幹太(早稲田大学)



WD 第1位 藤田知子・伊藤詩菜(愛知工業大学)



MD 第2位 谷垣佑真・坂井雄飛(愛知工業大学)



WD 第2位 鶴岡美菜・山本真愛(神戸松蔭大学)



MD 第3位 岡野俊介・梅村友樹(朝日大学)



WD 第3位 青井さくら・牧野里菜(筑波大学)



MD 第4位 前川祐輝・丹羽 良(駒沢大学)



WD 第4位 森田真綾・伊東みらい(芦屋大学)



MS 第1位 濱田一輝(早稲田大学)



WS 第1位 面田采巳(愛知工業大学)





MS 第2位 前出陸杜(中央大学)



WS 第2位 兼吉優花(中央大学)



MS 第3位 伊藤礼博(日本大学)



WS 第3位 藤田知子(愛知工業大学)



MS 第4位 萩原啓至(愛知工業大学)



WS 第4位 吉松寿莉(中央大学)



最優秀新人賞 坂井雄飛(愛知工業大学)



最優秀新人賞 兼吉優花(中央大学)

第91回全日本大学総合卓球選手権大会(個人の部)

男子ダブルス

女子ダブルス

●準々決勝

谷垣 佑真 坂井 雄飛	3	11 - 4 11 - 5 10 - 12 11 - 8	1	佐藤 遼太 長谷川李博	
愛知工業大学		-		中京学院大学	
前川 祐輝 丹羽 良	3	13 - 11 11 - 9 6 - 11 8 - 11	2	前出 陸杜 小野 泰和	
駒澤大学		11 - 7		中央大学	
岡野 俊介 梅村 友樹	3	11 - 9 8 - 11 12 - 10 5 - 11	2	鈴木 颯 萩原 啓至	
朝日大学		11 - 8		愛知工業大学	
濱田 一輝 徳田 幹太	3	11 - 7 8 - 11 11 - 6 11 - 7	1	田原 翔太 三浦 裕大	
早稲田大学		-		筑波大学	

●準々決勝

藤田 知子 伊藤 詩菜	3	8 - 11 13 - 11 11 - 7 9 - 11	2	川畑明日香 吉岡 桜子	
愛知工業大学		11 - 6		中央大学	
青井さくら 牧野 里菜	3	9 - 11 11 - 5 11 - 8 11 - 5	1	鈴木 碧衣 福田 雅子	
筑波大学		-		専修大学	
鶴岡 美菜 山本 真愛	3	11 - 9 9 - 11 6 - 11 11 - 9	2	枝廣 愛 兼吉 優花	
神戸松蔭大学		12 - 10		中央大学	
伊東みらい 森田 真綾	3	10 - 12 11 - 8 5 - 11 11 - 6	2	永野 萌衣 坂崎 愛華	
芦屋大学		11 - 9		愛知工業大学	

●準決勝

谷垣 佑真 坂井 雄飛	3	11 - 8 11 - 4 11 - 6	0	前川 祐輝 丹羽 良	
愛知工業大学				駒澤大学	
濱田 一輝 徳田 幹太	3	11 - 6 11 - 7 8 - 11 11 - 8	1	岡野 俊介 梅村 友樹	
早稲田大学				朝日大学	

●準決勝

藤田 知子 伊藤 詩菜	3	8 - 11 7 - 11 11 - 9 11 - 9	2	青井さくら 牧野 里菜	
愛知工業大学		14 - 12		筑波大学	
鶴岡 美菜 山本 真愛	3	11 - 7 10 - 12 11 - 9 11 - 9	1	伊東みらい 森田 真綾	
神戸松蔭大学				芦屋大学	

●決勝

濱田 一輝 徳田 幹太	3	11 - 3 11 - 9 11 - 7	0	谷垣 佑真 坂井 雄飛	
早稲田大学		-		愛知工業大学	

●決勝

藤田 知子 伊藤 詩菜	3	11 - 3 11 - 7 10 - 12 11 - 5	1	鶴岡 美菜 山本 真愛	
愛知工業大学		-		神戸松蔭大学	

第91回全日本大学総合卓球選手権大会(個人の部)

男子ダブルス・上位トーナメント

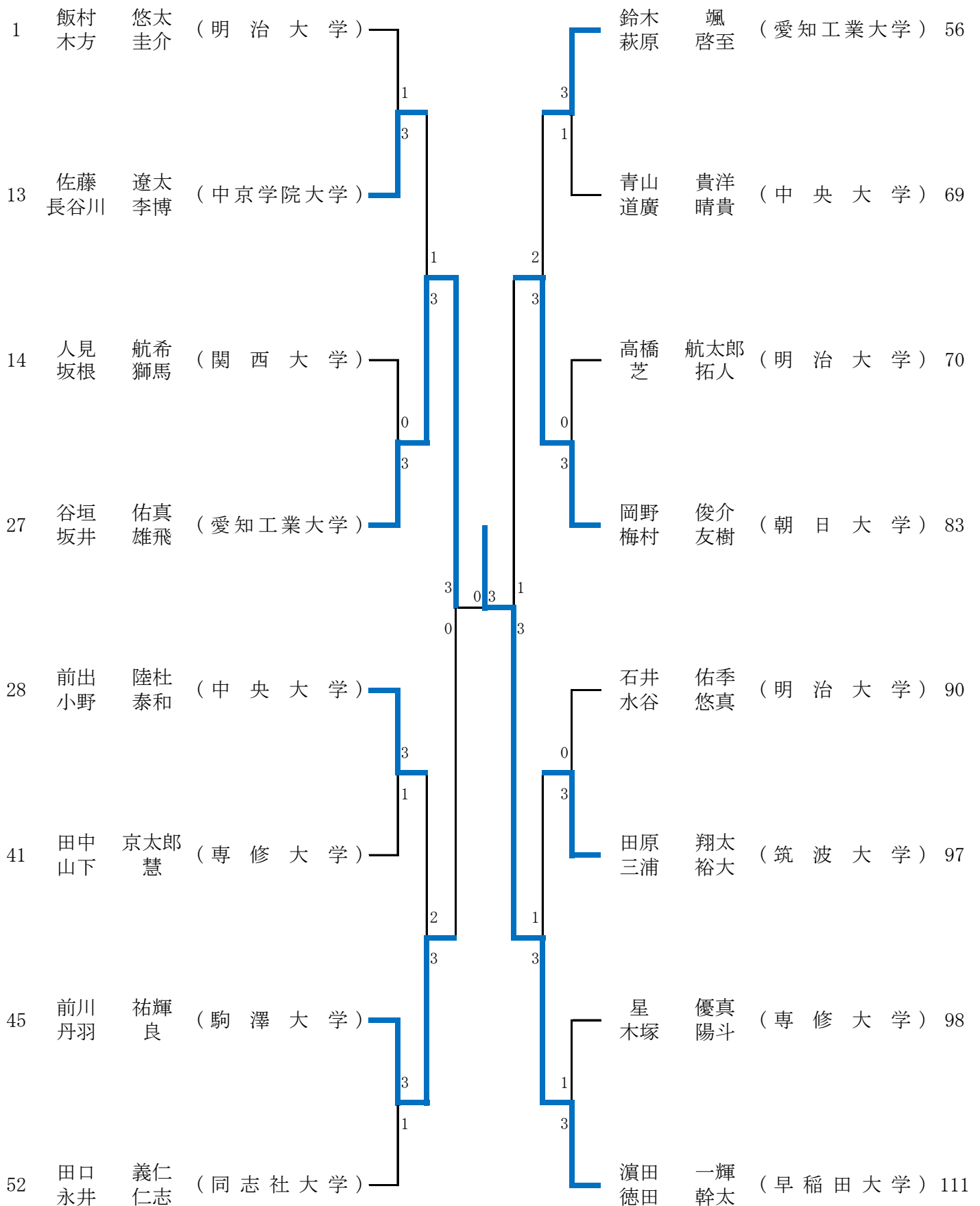

第91回全日本大学総合卓球選手権大会(個人の部)

男子シングルス

女子シングルス

●準々決勝

前出 陸杜	4	11 - 5 9 - 11 11 - 13 11 - 1 11 - 2 11 - 3	2	加山 雅基	
中央大学				日本大学	
伊藤 礼博	4	13 - 11 9 - 11 3 - 11 10 - 12 11 - 9 11 - 8 11 - 8	3	谷垣 佑真	
日本大学				愛知工業大学	
濱田 一輝	4	11 - 13 12 - 10 7 - 11 11 - 8 11 - 7 11 - 8	2	鈴木 笙	
早稲田大学				筑波大学	
萩原 啓至	4	10 - 12 6 - 11 8 - 11 12 - 10 11 - 8 11 - 7 11 - 7	3	岡野 俊介	
愛知工業大学				朝日大学	

●準々決勝

藤田 知子	4	13 - 11 7 - 11 11 - 8 11 - 7 8 - 11 11 - 5	2	山本 真愛	
愛知工業大学				神戸松蔭大学	
兼吉 優花	4	11 - 7 11 - 6 11 - 1 11 - 5	0	首藤 成美	
中央大学				専修大学	
面田 采巳	4	11 - 5 7 - 11 6 - 11 11 - 7 11 - 5 11 - 6	2	横田 心	
愛知工業大学				日本体育大学	
吉松 寿莉	4	11 - 8 11 - 7 4 - 11 7 - 11 16 - 14 11 - 8	2	枝廣 愛	
中央大学				中央大学	

●準決勝

前出 陸杜	4	11 - 6 11 - 8 11 - 8 11 - 5	0	伊藤 礼博	
中央大学				日本大学	
濱田 一輝	4	11 - 6 11 - 9 11 - 8 11 - 3	0	萩原 啓至	
早稲田大学				愛知工業大学	

●準決勝

兼吉 優花	4	11 - 7 10 - 12 11 - 5 8 - 11 11 - 8 8 - 11 11 - 6	3	藤田 知子	
中央大学				愛知工業大学	
面田 采巳	4	11 - 3 11 - 9 11 - 7 11 - 9	0	吉松 寿莉	
愛知工業大学				中央大学	

●決勝

濱田 一輝	4	11 - 8 11 - 4 11 - 1 11 - 7	0	前出 陸杜	
早稲田大学				中央大学	

●決勝

面田 采巳	4	11 - 9 11 - 8 8 - 11 11 - 6 10 - 12 12 - 10	2	兼吉 優花	
愛知工業大学				中央大学	

第91回全日本大学総合卓球選手権大会(個人の部)

男子シングルス・上位トーナメント

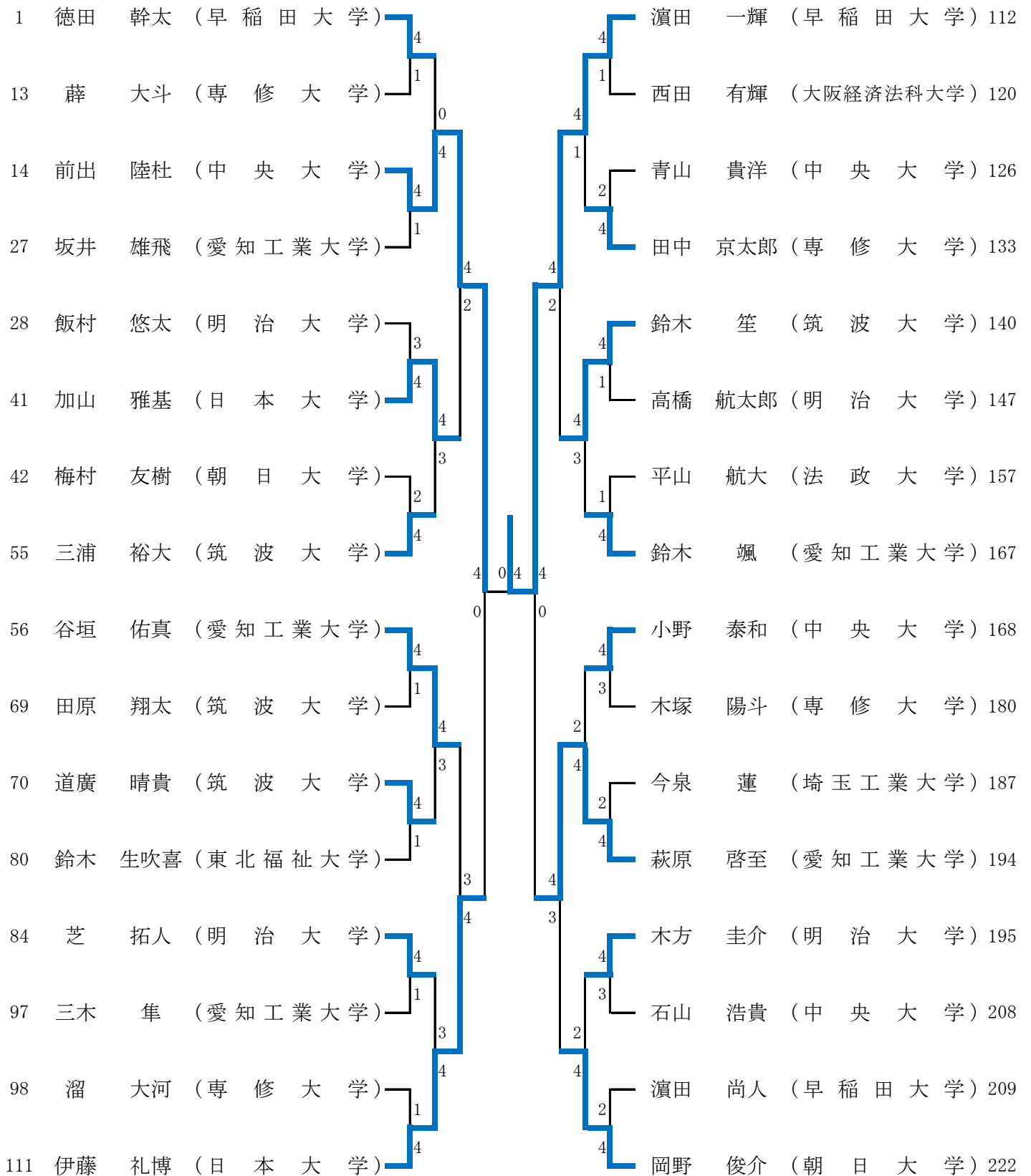

第91回全日本大学総合卓球選手権大会(個人の部)

女子シングルス・上位トーナメント

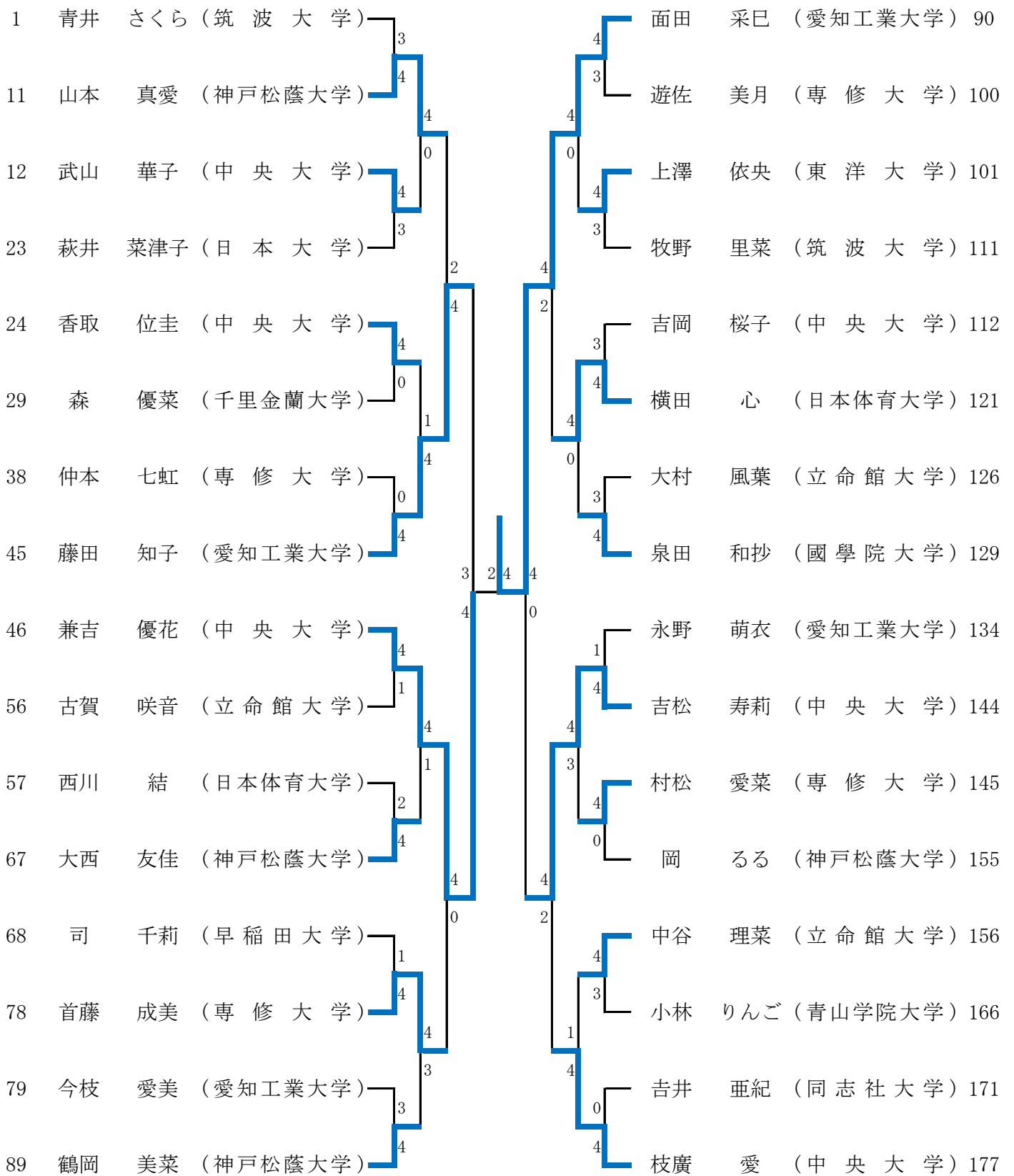

第91回全日本大学総合卓球選手権大会(個人の部) ランキング

男子シングルス	女子シングルス
1位 濱田 一輝 (早稲田大学・4)	1位 面田 采巳 (愛知工業大学・3)
2位 前出 陸杜 (中央大学・3)	2位 兼吉 優花 (中央大学・1)
3位 伊藤 礼博 (日本大学・4)	3位 藤田 知子 (愛知工業大学・2)
4位 萩原 啓至 (愛知工業大学・2)	4位 吉松 寿莉 (中央大学・3)
5位 谷垣 佑真 (愛知工業大学・4)	5位 枝廣 愛 (中央大学・4)
6位 岡野 俊介 (朝日大学・4)	6位 山本 真愛 (神戸松蔭大学・1)
7位 鈴木 笙 (筑波大学・4)	7位 横田 心 (日本体育大学・4)
8位 加山 雅基 (日本大学・2)	8位 首藤 成美 (専修大学・2)
9位 三浦 裕大 (筑波大学・4)	9位 村松 愛菜 (専修大学・2)
10位 鈴木 颯 (愛知工業大学・3)	10位 鶴岡 美菜 (神戸松蔭大学・4)
11位 芝 拓人 (明治大学・2)	11位 大西 友佳 (神戸松蔭大学・4)
12位 木方 圭介 (明治大学・2)	12位 中谷 理菜 (立命館大学・3)
13位 小野 泰和 (中央大学・1)	13位 香取 位圭 (中央大学・4)
14位 道廣 晴貴 (中央大学・3)	14位 上澤 依央 (東洋大学・3)
15位 田中京太郎 (専修大学・3)	15位 武山 華子 (中央大学・3)
16位 徳田 幹太 (早稲田大学・3)	16位 泉田 和抄 (國學院大学・4)

男子ダブルス	女子ダブルス
1位 濱田 一輝 (早稲田大学・4) 徳田 幹太 (早稲田大学・3)	1位 藤田 知子 (愛知工業大学・2) 伊藤 詩菜 (愛知工業大学・1)
2位 谷垣 佑真 (愛知工業大学・4) 坂井 雄飛 (愛知工業大学・1)	2位 鶴岡 美菜 (神戸松蔭大学・4) 山本 真愛 (神戸松蔭大学・1)
3位 岡野 俊介 (朝日大学・4) 梅村 友樹 (朝日大学・3)	3位 青井 さくら (筑波大学・3) 牧野 里菜 (筑波大学・2)
4位 前川 祐輝 (駒澤大学・4) 丹羽 良 (駒澤大学・3)	4位 伊東 みらい (芦屋大学・4) 森田 真綾 (芦屋大学・4)
5位 鈴木 颯 (愛知工業大学・3) 萩原 啓至 (愛知工業大学・2)	5位 枝廣 愛 (中央大学・4) 兼吉 優花 (中央大学・1)
6位 前出 陸杜 (中央大学・3) 小野 泰和 (中央大学・1)	6位 永野 萌衣 (愛知工業大学・4) 坂崎 愛華 (愛知工業大学・2)
7位 田原 翔太 (筑波大学・4) 三浦 裕大 (筑波大学・4)	7位 川畑 明日香 (中央大学・4) 吉岡 桜子 (中央大学・4)
8位 佐藤 遼太 (中京学院大学・2) 長谷川 李博 (中京学院大学・1)	8位 鈴木 碧衣 (専修大学・3) 福田 雅子 (専修大学・3)

● 最優秀新人選手賞

男子 坂井 雄飛 (愛知工業大学)

女子 兼吉 優花 (中央大学)

男子ダブルス No.1

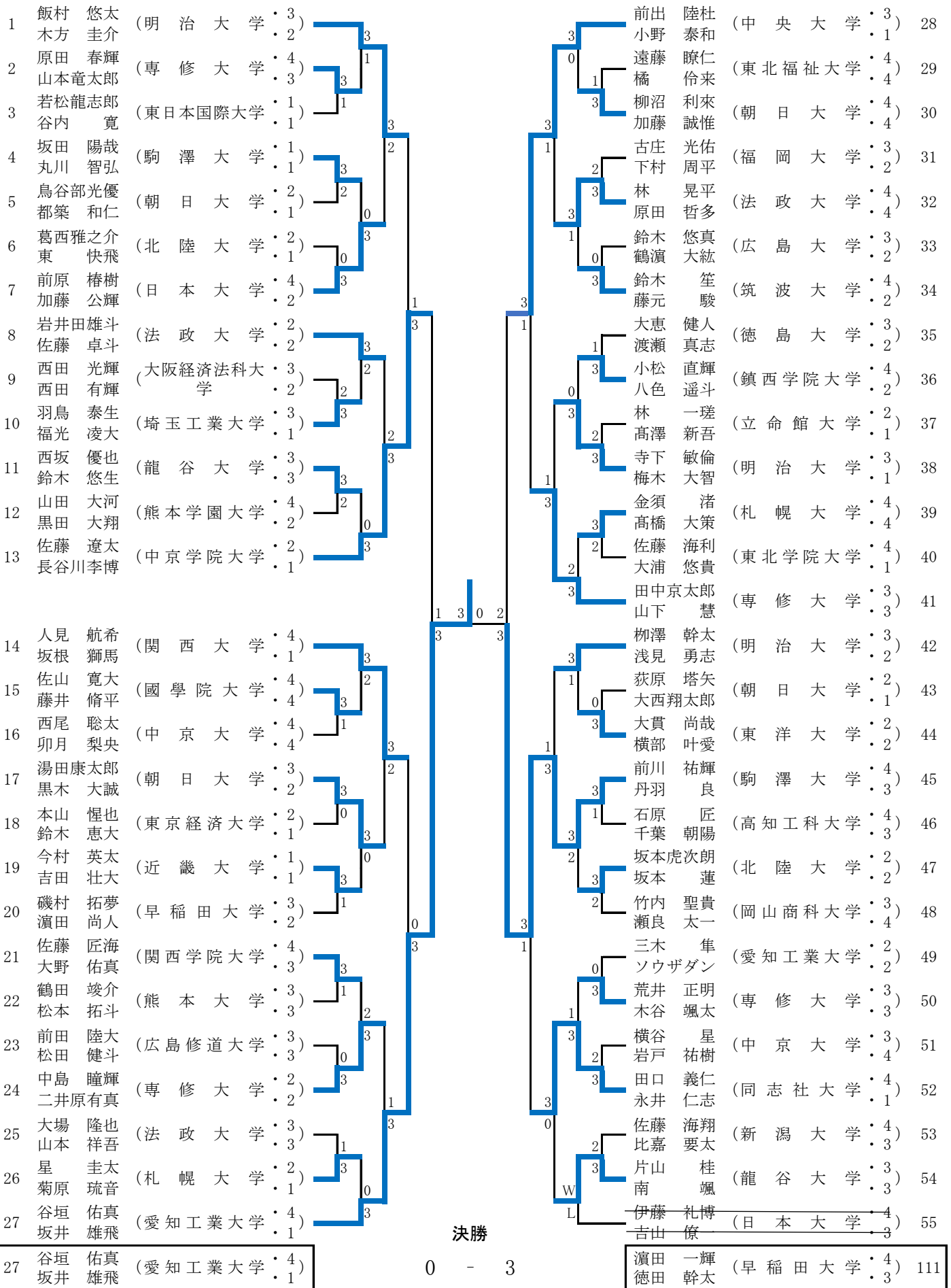

1 飯村 悠太 (明治大学 : 3)
木方 圭介 (明治大学 : 2)

2 原田 春輝 (専修大学 : 4)
山本竜太郎 (専修大学 : 3)

3 若松龍志郎 (東日本国際大学 : 1)
谷内 寛 (東日本国際大学 : 1)

4 坂田 陽哉 (駒澤大学 : 1)
丸川 智弘 (駒澤大学 : 1)

5 鳥谷部光優 (朝日大学 : 2)
都築 和仁 (朝日大学 : 1)

6 葛西雅之介 (北陸大学 : 2)
東 快飛 (北陸大学 : 1)

7 前原 椿樹 (日本大学 : 4)
加藤 公輝 (日本大学 : 2)

8 岩井田雄斗 (法政大学 : 2)
佐藤 卓斗 (法政大学 : 2)

9 西田 光輝 (大阪経済法科大学 : 3)
西田 有輝 (大阪経済法科大学 : 2)

10 羽鳥 泰生 (埼玉工業大学 : 3)
福光 凌大 (埼玉工業大学 : 1)

11 西坂 優也 (龍谷大学 : 3)
鈴木 悠生 (龍谷大学 : 3)

12 山田 大河 (熊本学園大学 : 4)
黒田 大翔 (熊本学園大学 : 2)

13 佐藤 遼太 (中京学院大学 : 2)
長谷川 李博 (中京学院大学 : 1)

14 人見 航希 (関西大学 : 4)
坂根 獅馬 (関西大学 : 1)

15 佐山 寛大 (國學院大学 : 4)
藤井 脩平 (國學院大学 : 4)

16 西尾 聡太 (中京大学 : 4)
卯月 梨央 (中京大学 : 4)

17 湯田康太郎 (朝日大学 : 3)
黒木 大誠 (朝日大学 : 2)

18 本山 惺也 (東京経済大学 : 2)
鈴木 恵大 (東京経済大学 : 1)

19 今村 英太 (近畿大学 : 1)
吉田 壮大 (近畿大学 : 1)

20 磯村 拓夢 (早稲田大学 : 3)
濱田 尚人 (早稲田大学 : 2)

21 佐藤 匠海 (関西学院大学 : 4)
大野 佑真 (関西学院大学 : 3)

22 鶴田 竣介 (熊本大学 : 3)
松本 拓斗 (熊本大学 : 3)

23 前田 陸大 (広島修道大学 : 3)
松田 健斗 (広島修道大学 : 3)

24 中島 瞳輝 (専修大学 : 2)
二井原有真 (専修大学 : 2)

25 大場 隆也 (法政大学 : 3)
山本 祥吾 (法政大学 : 3)

26 星 圭太 (札幌大学 : 2)
菊原 琉音 (札幌大学 : 1)

27 谷垣 佑真 (愛知工業大学 : 4)
坂井 雄飛 (愛知工業大学 : 1)

前出 陸杜 (中央大学 : 3)
小野 泰和 (中央大学 : 1)

29 遠藤 瞭仁 (東北福祉大学 : 4)
橘 伶来 (東北福祉大学 : 4)

30 柳沼 利來 (朝日大学 : 4)
加藤 誠惟 (朝日大学 : 4)

31 古庄 光佑 (福岡大学 : 3)
下村 周平 (福岡大学 : 2)

32 林 晃平 (法政大学 : 4)
原田 哲多 (法政大学 : 4)

33 鈴木 悠真 (広島大学 : 3)
鶴濱 大紘 (広島大学 : 2)

34 鈴木 笙 (筑波大学 : 4)
藤元 駿 (筑波大学 : 2)

35 大恵 健人 (徳島大学 : 3)
渡瀬 真志 (徳島大学 : 2)

36 小松 直輝 (鎮西学院大学 : 4)
八色 遥斗 (鎮西学院大学 : 2)

37 林 一瑤 (立命館大学 : 2)
高澤 新吾 (立命館大学 : 1)

38 寺下 敏倫 (明治大学 : 3)
梅木 大智 (明治大学 : 1)

39 金須 渚 (札幌大学 : 4)
高橋 大策 (札幌大学 : 4)

40 佐藤 海利 (東北学院大学 : 4)
大浦 悠貴 (東北学院大学 : 1)

41 田中京太郎 (専修大学 : 3)
山下 慧 (専修大学 : 3)

42 柳澤 幹太 (明治大学 : 3)
浅見 勇志 (明治大学 : 2)

43 荻原 塔矢 (朝日大学 : 2)
大西翔太郎 (朝日大学 : 1)

44 大貫 尚哉 (東洋大学 : 2)
横部 叶愛 (東洋大学 : 2)

45 前川 祐輝 (駒澤大学 : 4)
丹羽 良 (駒澤大学 : 3)

46 石原 匠 (高知工科大学 : 4)
千葉 朝陽 (高知工科大学 : 3)

47 坂本虎次朗 (北陸大学 : 2)
坂本 蓮 (北陸大学 : 2)

48 竹内 聖貴 (岡山商科大学 : 3)
瀬良 太一 (岡山商科大学 : 4)

49 三木 隼 (愛知工業大学 : 2)
ソウザダン (愛知工業大学 : 2)

50 荒井 正明 (専修大学 : 3)
木谷 颯太 (専修大学 : 3)

51 横谷 星 (中京大学 : 3)
岩戸 祐樹 (中京大学 : 4)

52 田口 義仁 (同志社大学 : 4)
永井 仁志 (同志社大学 : 1)

53 佐藤 海翔 (新潟大学 : 4)
比嘉 要太 (新潟大学 : 3)

54 片山 桂 (龍谷大学 : 3)
南 颯 (龍谷大学 : 3)

55 伊藤 礼博 (日本大学 : 4)
吉山 僚 (日本大学 : 3)

男子ダブルス No.2

56	鈴木 颯 萩原 啓至	(愛知工業大学 : 3) (早稲田大学 : 2)		加藤 渉 管 琉乃介	(駒澤大学 : 4) (駒澤大学 : 3)	84
57	舟山 真弘 櫻井 大地	(早稲田大学 : 3) (早稲田大学 : 2)		佐藤 颯太 和田 侑斗	(八戸工業大学 : 2) (八戸工業大学 : 2)	85
58	吉田 雄飛 端野 天斗	(近畿大学 : 4) (近畿大学 : 3)		中川 泰雅 塚崎 大地	(同志社大学 : 4) (同志社大学 : 2)	86
59	鹿俣 葵 和泉 亮汰	(東北学院大学 : 2) (東北学院大学 : 1)		佐々木 洸輔 豊田 敦之	(近畿大学工学部 : 3) (近畿大学工学部 : 2)	87
60	吉田 遥斗 棚橋 祐成	(朝日大学 : 1) (朝日大学 : 1)		辻 悠太 村田 遼夏	(北陸大学 : 3) (北陸大学 : 3)	88
61	隅谷 傳時郎 宮城 青空	(同志社大学 : 4) (同志社大学 : 3)		肥田 木 真 櫻岡 和	(福岡大学 : 3) (福岡大学 : 1)	89
62	芝原 巧 野中 琉雅	(福岡大学 : 2) (福岡大学 : 1)		石井 佑季 水谷 悠真	(明治大学 : 1) (明治大学 : 1)	90
63	久保 賢輔 薛 大斗	(専修大学 : 1) (専修大学 : 1)		今泉 蓮 玉井 嵩大	(埼玉工業大学 : 4) (埼玉工業大学 : 3)	91
64	工藤 大全 齋藤 健	(北陸大学 : 3) (北陸大学 : 2)		斉藤 秀太 分島 圭麒	(関西学院大学 : 3) (関西学院大学 : 2)	92
65	林 颯成 長谷川 隼大	(中京大学 : 4) (中京大学 : 2)		東 政利 伊佐 和真	(朝日大学 : 3) (朝日大学 : 2)	93
66	竹本 伊織 有明 真希	(岡山商科大学 : 2) (岡山商科大学 : 2)		松井 海聖 太田 虎徹	(札幌国際大学 : 4) (札幌国際大学 : 2)	94
67	石原 悠太郎 松尾 尚紀	(高知工科大学 : 3) (高知工科大学 : 2)		黒田 昌秀 平山 航大	(法政大学 : 1) (法政大学 : 1)	95
68	江藤 冨弥 米村 翔太	(大阪経済法科大学 : 4) (大阪経済法科大学 : 3)		鈴木 悠斗 田中 悠斗	(北陸大学 : 1) (北陸大学 : 1)	96
69	青山 貴洋 道廣 晴貴	(中央大学 : 3) (中央大学 : 3)		田原 翔太 三浦 裕大	(筑波大学 : 4) (筑波大学 : 4)	97
70	高橋 航太郎 芝 拓人	(明治大学 : 3) (明治大学 : 2)		星 優真 木塚 陽斗	(専修大学 : 4) (専修大学 : 2)	98
71	小暮 桜介 小田島 拓翔	(駒澤大学 : 4) (駒澤大学 : 3)		松本 琉我 西岡 亮祐	(広島大学 : 3) (広島大学 : 2)	99
72	屋敷 大地 野中 大地	(立命館大学 : 4) (立命館大学 : 2)		真木 孝啓 川村 康人	(朝日大学 : 4) (朝日大学 : 4)	100
73	金須 海人 林 馨	(札幌大学 : 1) (札幌大学 : 1)		藤本 喬典 和田 晃典	(龍谷大学 : 4) (龍谷大学 : 4)	101
74	烏田 東 佐藤 大空	(専修大学 : 1) (専修大学 : 1)		高橋 拓己 後藤 嘉希	(國學院大学 : 2) (國學院大学 : 1)	102
75	大川 剛輝 安原 僚太郎	(松山大学 : 3) (松山大学 : 3)		三宅 陽太 黒江 一平	(岡山商科大学 : 3) (岡山商科大学 : 3)	103
76	辻井 聡一 加山 雅基	(日本大学 : 3) (日本大学 : 2)		齋藤 颯也 永井 愛慈	(札幌大学 : 2) (札幌大学 : 2)	104
77	東山 莉久 清水 咲汰	(新潟大学 : 4) (新潟大学 : 3)		鈴木 生吹喜 藤崎 樹	(東北福祉大学 : 4) (東北福祉大学 : 2)	105
78	清田 渉 坂元 迅人	(熊本学園大学 : 2) (熊本学園大学 : 2)		石山 浩貴 菅沼 翔太	(中央大学 : 1) (中央大学 : 1)	106
79	勝田 裕介 金光 凌佑	(法政大学 : 1) (法政大学 : 1)		岩永 宗久 加藤 翔	(法政大学 : 4) (法政大学 : 4)	107
80	滝沢 倖也 江田 尚弘	(秋田大学 : 2) (秋田大学 : 1)		中野 友貴 本 野 悠真	(広島修道大学 : 4) (広島修道大学 : 2)	108
81	渡邊 康靖 北口 愛斗	(関西学院大学 : 1) (関西学院大学 : 1)		野原 勝太 竹内 史琉	(沖縄国際大学 : 4) (沖縄国際大学 : 3)	109
82	香坂 海斗 原田 尚輝	(東京経済大学 : 2) (東京経済大学 : 2)		齋藤 輝心 加藤 優京	(明治大学 : 2) (明治大学 : 1)	110
83	岡野 俊介 梅村 友樹	(朝日大学 : 4) (朝日大学 : 3)		濱田 一輝 徳田 幹太	(早稲田大学 : 4) (早稲田大学 : 3)	111

第91回全日本大学総合卓球選手権大会(個人の部) 男子ダブルス・1回戦

試合番号 1
No 2

原田 春輝 山本 竜太郎	3	$\left\{ \begin{array}{l} 11 - 4 \\ 11 - 3 \\ 8 - 11 \\ 11 - 2 \\ - \end{array} \right.$	1	No 3 若松 龍志郎 谷内 寛
専修大学				東日本国際大学

試合番号 2
No 4

坂田 陽哉 丸川 智弘	3	$\left\{ \begin{array}{l} 8 - 11 \\ 3 - 11 \\ 11 - 5 \\ 11 - 8 \\ 11 - 7 \end{array} \right.$	2	No 5 鳥谷部 光優 都築 和仁
駒澤大学				朝日大学

試合番号 3
No 6

葛西 雅之介 東 快飛	0	$\left\{ \begin{array}{l} 7 - 11 \\ 8 - 11 \\ 3 - 11 \\ - \\ - \end{array} \right.$	3	No 7 前原 椿樹 加藤 公輝
北陸大学				日本大学

試合番号 4
No 9

西田 光輝 西田 有輝	2	$\left\{ \begin{array}{l} 8 - 11 \\ 12 - 10 \\ 11 - 9 \\ 6 - 11 \\ 10 - 12 \end{array} \right.$	3	No 10 羽鳥 泰生 福光 凌大
大阪経済法科大学				埼玉工業大学

試合番号 5
No 11

西坂 優也 鈴木 悠生	3	$\left\{ \begin{array}{l} 11 - 8 \\ 11 - 6 \\ 7 - 11 \\ 9 - 11 \\ 11 - 8 \end{array} \right.$	2	No 12 山田 大河 黒田 大翔
龍谷大学				熊本学園大学

試合番号 6
No 15

佐山 寛大 藤井 脩平	3	$\left\{ \begin{array}{l} 11 - 6 \\ 11 - 5 \\ 5 - 11 \\ 11 - 6 \\ - \end{array} \right.$	1	No 16 西尾 聡太 卯月 梨央
國學院大学				中京大学

試合番号 7
No 17

湯田 康太郎 黒木 大誠	3	$\left\{ \begin{array}{l} 11 - 6 \\ 11 - 9 \\ 11 - 5 \\ - \\ - \end{array} \right.$	0	No 18 本山 惺也 鈴木 恵大
朝日大学				東京経済大学

試合番号 8
No 19

今村 英大 吉田 壮太	3	$\left\{ \begin{array}{l} 11 - 5 \\ 6 - 11 \\ 11 - 7 \\ 12 - 10 \\ - \end{array} \right.$	1	No 20 磯村 拓夢 濱田 尚人
近畿大学				早稲田大学

試合番号 9
No 21

佐藤 匠海 大野 佑真	3	$\left\{ \begin{array}{l} 11 - 6 \\ 8 - 11 \\ 11 - 2 \\ 11 - 5 \\ - \end{array} \right.$	1	No 22 鶴田 竣介 松本 拓斗
関西学院大学				熊本大学

試合番号 10
No 23

前田 陸大 松田 健斗	0	$\left\{ \begin{array}{l} 3 - 11 \\ 4 - 11 \\ 9 - 11 \\ - \\ - \end{array} \right.$	3	No 24 中島 瞳輝 二井原 有真
広島修道大学				専修大学

試合番号 11
No 25

大場 隆也 山本 祥吾	1	$\left\{ \begin{array}{l} 12 - 10 \\ 8 - 11 \\ 7 - 11 \\ 7 - 11 \\ - \end{array} \right.$	3	No 26 星 圭太 菊原 琉音
法政大学				札幌大学

試合番号 12
No 29

遠藤 瞭仁 橘 伶来	1	$\left\{ \begin{array}{l} 9 - 11 \\ 19 - 17 \\ 6 - 11 \\ 6 - 11 \\ - \end{array} \right.$	3	No 30 柳沼 利來 加藤 誠惟
東北福祉大学				朝日大学

試合番号 13
No 31

古庄 光佑 下村 周平	2	$\left\{ \begin{array}{l} 9 - 11 \\ 11 - 13 \\ 14 - 12 \\ 12 - 10 \\ 4 - 11 \end{array} \right.$	3	No 32 林 晃平 原田 哲多
福岡大学				法政大学

試合番号 14
No 33

鈴木 悠真 鶴濱 大紘	0	$\left\{ \begin{array}{l} 3 - 11 \\ 9 - 11 \\ 5 - 11 \\ - \\ - \end{array} \right.$	3	No 34 鈴木 笙 藤元 駿
広島大学				筑波大学

試合番号 15
No 35

大恵 健人 渡瀬 真志	1	$\left\{ \begin{array}{l} 10 - 12 \\ 11 - 6 \\ 2 - 11 \\ 5 - 11 \\ - \end{array} \right.$	3	No 36 小松 直輝 八色 遥斗
徳島大学				鎮西学院大学

試合番号 16
No 37

林 一瑳 高澤 新吾	2	$\left\{ \begin{array}{l} 7 - 11 \\ 11 - 9 \\ 5 - 11 \\ 11 - 9 \\ 5 - 11 \end{array} \right.$	3	No 38 寺下 敏倫 梅木 大智
立命館大学				明治大学

試合番号 17
No 39

金須 渚 高橋 大策	3	$\left\{ \begin{array}{l} 4 - 11 \\ 13 - 11 \\ 8 - 11 \\ 11 - 7 \\ 11 - 7 \end{array} \right.$	2	No 40 佐藤 海利 大浦 悠貴
札幌大学				東北学院大学

試合番号 18
No 43

荻原 塔矢 大西 翔太郎	0	$\left\{ \begin{array}{l} 4 - 11 \\ 11 - 13 \\ 10 - 12 \\ - \\ - \end{array} \right.$	3	No 44 大貫 尚哉 横部 叶愛
朝日大学				東洋大学

試合番号 19
No 45

前川 祐輝 丹羽 良	3	$\left\{ \begin{array}{l} 11 - 5 \\ 10 - 12 \\ 11 - 8 \\ 11 - 3 \\ - \end{array} \right.$	1	No 46 石原 匠 千葉 朝陽
駒澤大学				高知工科大学

試合番号 20
No 47

坂本 虎次朗 坂本 蓮	3	$\left\{ \begin{array}{l} 11 - 6 \\ 11 - 7 \\ 5 - 11 \\ 8 - 11 \\ 11 - 5 \end{array} \right.$	2	No 48 竹内 聖貴 瀬良 太一
北陸大学				岡山商科大学

試合番号 21
No 49

三木 隼 ソウザ ダン	0	$\left(\begin{array}{l} 6 - 11 \\ 8 - 11 \\ 4 - 11 \\ - \\ - \end{array} \right)$	3	No 50	荒井 正明 木谷 颯太
愛知工業大学					専修大学

試合番号 22
No 51

横谷 星 岩戸 祐樹	2	$\left(\begin{array}{l} 11 - 4 \\ 11 - 7 \\ 8 - 11 \\ 10 - 12 \\ 8 - 11 \end{array} \right)$	3	No 52	田口 義仁 永井 仁志
中京大学					同志社大学

試合番号 23
No 53

佐藤 海翔 比嘉 要太	2	$\left(\begin{array}{l} 7 - 11 \\ 11 - 9 \\ 11 - 4 \\ 4 - 11 \\ 5 - 11 \end{array} \right)$	3	No 54	片山 桂 南 颯
新潟大学					龍谷大学

試合番号 24
No 57

舟山 真弘 櫻井 大地	3	$\left(\begin{array}{l} 11 - 8 \\ 11 - 6 \\ 10 - 12 \\ 11 - 13 \\ 11 - 8 \end{array} \right)$	2	No 58	吉田 雄飛 端野 天斗
早稲田大学					近畿大学

試合番号 25
No 59

鹿俣 葵 和泉 亮汰	0	$\left(\begin{array}{l} 12 - 14 \\ 5 - 11 \\ 6 - 11 \\ - \\ - \end{array} \right)$	3	No 60	吉田 遥斗 棚橋 祐成
東北学院大学					朝日大学

試合番号 26
No 61

隅谷 傳時郎 宮城 青空	2	$\left(\begin{array}{l} 11 - 8 \\ 7 - 11 \\ 4 - 11 \\ 11 - 7 \\ 8 - 11 \end{array} \right)$	3	No 62	芝原 巧 野中 琉雅
同志社大学					福岡大学

試合番号 27
No 63

久保 賢輔 薛 大斗	3	$\left(\begin{array}{l} 11 - 3 \\ 11 - 4 \\ 11 - 7 \\ - \\ - \end{array} \right)$	0	No 64	工藤 大全 齋藤 健
専修大学					北陸大学

試合番号 28
No 65

林 颯成 長谷川 隼大	3	$\left(\begin{array}{l} 11 - 5 \\ 11 - 5 \\ 11 - 6 \\ - \\ - \end{array} \right)$	0	No 66	竹本 伊織 有明 真希
中京大学					岡山商科大学

試合番号 29
No 67

石原 悠太郎 松尾 尚紀	1	$\left(\begin{array}{l} 5 - 11 \\ 7 - 11 \\ 11 - 5 \\ 6 - 11 \\ - \end{array} \right)$	3	No 68	江藤 冴弥 米村 翔太
高知工科大学					大阪経済法科大学

試合番号 30
No 71

小暮 桜介 小田島 拓翔	3	$\left(\begin{array}{l} 11 - 2 \\ 13 - 11 \\ 8 - 11 \\ 5 - 11 \\ 11 - 8 \end{array} \right)$	2	No 72	屋敷 大 野中 大地
駒澤大学					立命館大学

試合番号 31
No 73

金須 海人 林 馨	1	$\left(\begin{array}{l} 3 - 11 \\ 11 - 3 \\ 8 - 11 \\ 9 - 11 \\ - \end{array} \right)$	3	No 74	烏田 東 佐藤 大空
札幌大学					専修大学

試合番号 32
No 75

大川 剛輝 安原 僚太郎	0	$\left(\begin{array}{l} 4 - 11 \\ 6 - 11 \\ 7 - 11 \\ - \\ - \end{array} \right)$	3	No 76	辻井 聡一 加山 雅基
松山大学					日本大学

試合番号 33
No 77

東山 莉久 清水 咲汰	3	$\left(\begin{array}{l} 11 - 8 \\ 11 - 9 \\ 9 - 11 \\ 11 - 9 \\ - \end{array} \right)$	1	No 78	清田 涉 坂元 迅人
新潟大学					熊本学園大学

試合番号 34
No 79

勝田 裕介 金光 凌佑	3	$\left(\begin{array}{l} 12 - 10 \\ 11 - 4 \\ 11 - 3 \\ - \\ - \end{array} \right)$	0	No 80	滝沢 倭也 江田 尚弘
法政大学					秋田大学

試合番号 35
No 81

渡邊 康靖 北口 愛斗	3	$\left(\begin{array}{l} 11 - 7 \\ 6 - 11 \\ 13 - 11 \\ 14 - 12 \\ - \end{array} \right)$	1	No 82	香坂 海斗 原田 尚輝
関西学院大学					東京経済大学

試合番号 36
No 85

佐藤 颯太 和田 侑斗	0	$\left(\begin{array}{l} 6 - 11 \\ 7 - 11 \\ 7 - 11 \\ - \\ - \end{array} \right)$	3	No 86	中川 泰雅 塚崎 大地
八戸工業大学					同志社大学

試合番号 37
No 87

佐々木 洸輔 豊田 敦之	0	$\left(\begin{array}{l} 8 - 11 \\ 4 - 11 \\ 6 - 11 \\ - \\ - \end{array} \right)$	3	No 88	辻 悠太 村田 遼夏
近畿大学工学部					北陸大学

試合番号 38
No 89

肥田木 真 櫻岡 和	1	$\left(\begin{array}{l} 12 - 14 \\ 5 - 11 \\ 11 - 8 \\ 0 - 11 \\ - \end{array} \right)$	3	No 90	石井 佑季 水谷 悠真
福岡大学					明治大学

試合番号 39
No 91

今泉 蓮 玉井 嵩大	3	$\left(\begin{array}{l} 11 - 7 \\ 13 - 15 \\ 11 - 4 \\ 11 - 8 \\ - \end{array} \right)$	1	No 92	齊藤 秀太 分島 圭麒
埼玉工業大学					関西学院大学

試合番号 40
No 93

東 政利 伊佐 和真	3	$\left(\begin{array}{l} 11 - 5 \\ 11 - 7 \\ 8 - 11 \\ 11 - 9 \\ - \end{array} \right)$	1	No 94	松井 海聖 太田 虎徹
朝日大学					札幌国際大学

試合番号 41
No 95

黒田 昌秀	3	$\left. \begin{array}{l} 12 - 10 \\ 11 - 5 \\ 11 - 5 \\ - \\ - \end{array} \right\}$	0	鈴木 悠斗
平山 航大				田中 悠斗
法政大学				北陸大学

No 96

試合番号 42
No 99

松本 琉我	0	$\left. \begin{array}{l} 3 - 11 \\ 6 - 11 \\ 7 - 11 \\ - \\ - \end{array} \right\}$	3	真木 孝啓
西岡 亮祐				川村 康人
広島大学				朝日大学

No 100

試合番号 43
No 101

藤本 喬大	1	$\left. \begin{array}{l} 9 - 11 \\ 12 - 14 \\ 11 - 6 \\ 9 - 11 \\ - \end{array} \right\}$	3	高橋 拓己
和田 晃典				後藤 嘉希
龍谷大学				國學院大学

No 102

試合番号 44
No 103

三宅 陽太	0	$\left. \begin{array}{l} 5 - 11 \\ 2 - 11 \\ 2 - 11 \\ - \\ - \end{array} \right\}$	3	齋藤 颯也
黒江 一平				永井 愛慈
岡山商科大学				札幌大学

No 104

試合番号 45
No 105

鈴木 生吹喜	1	$\left. \begin{array}{l} 9 - 11 \\ 19 - 17 \\ 7 - 11 \\ 12 - 14 \\ - \end{array} \right\}$	3	石山 浩貴
藤崎 樹				菅沼 翔太
東北福祉大学				中央大学

No 106

試合番号 46
No 107

岩永 宗久	3	$\left. \begin{array}{l} 11 - 7 \\ 11 - 9 \\ 12 - 10 \\ - \\ - \end{array} \right\}$	0	中野 友貴
加藤 翔				本多 悠真
法政大学				広島修道大学

No 108

試合番号 47
No 109

野原 勝太	3	$\left. \begin{array}{l} 11 - 9 \\ 8 - 11 \\ 11 - 8 \\ 6 - 11 \\ 11 - 9 \end{array} \right\}$	2	齋藤 輝心
竹内 史琉				加藤 優京
沖縄国際大学				明治大学

No 110

2回戦

試合番号 48 No 1		No 2	
飯村 悠太 木方 圭介	3	$\left(\begin{array}{c} 11 - 5 \\ 11 - 8 \\ 12 - 14 \\ 11 - 5 \\ - \end{array} \right)$	1
明治大学			原田 春輝 山本 竜太郎 専修大学

試合番号 49 No 4		No 7	
坂田 陽哉 丸川 智弘	0	$\left(\begin{array}{c} 8 - 11 \\ 7 - 11 \\ 5 - 11 \\ - \\ - \end{array} \right)$	3
駒澤大学			前原 椿樹 加藤 公輝 日本大学

試合番号 50 No 8		No 10	
岩井田 雄斗 佐藤 卓斗	3	$\left(\begin{array}{c} 11 - 7 \\ 11 - 7 \\ 9 - 11 \\ 5 - 11 \\ 12 - 10 \end{array} \right)$	2
法政大学			羽鳥 泰生 福光 凌大 埼玉工業大学

試合番号 51 No 11		No 13	
西坂 優也 鈴木 悠生	0	$\left(\begin{array}{c} 11 - 13 \\ 4 - 11 \\ 9 - 11 \\ - \\ - \end{array} \right)$	3
龍谷大学			佐藤 遼太 長谷川 李博 中京学院大学

試合番号 52 No 14		No 15	
人見 航希 坂根 獅馬	3	$\left(\begin{array}{c} 11 - 9 \\ 10 - 12 \\ 11 - 4 \\ 7 - 11 \\ 11 - 8 \end{array} \right)$	2
関西大学			佐山 寛大 藤井 脩平 國學院大学

試合番号 53 No 17		No 19	
湯田 康太郎 黒木 大誠	3	$\left(\begin{array}{c} 11 - 6 \\ 12 - 10 \\ 11 - 9 \\ - \\ - \end{array} \right)$	0
朝日大学			今村 英太 吉田 壮太 近畿大学

試合番号 54 No 21		No 24	
佐藤 匠海 大野 佑真	2	$\left(\begin{array}{c} 11 - 5 \\ 5 - 11 \\ 12 - 10 \\ 8 - 11 \\ 9 - 11 \end{array} \right)$	3
関西学院大学			中島 瞳輝 二井原 有真 専修大学

試合番号 55 No 26		No 27	
星 圭太 菊原 琉音	0	$\left(\begin{array}{c} 5 - 11 \\ 8 - 11 \\ 8 - 11 \\ - \\ - \end{array} \right)$	3
札幌大学			谷垣 佑真 坂井 雄飛 愛知工業大学

試合番号 56 No 28		No 30	
前出 陸杜 小野 泰和	3	$\left(\begin{array}{c} 11 - 8 \\ 11 - 3 \\ 11 - 6 \\ - \\ - \end{array} \right)$	0
中央大学			柳沼 利來 加藤 誠惟 朝日大学

試合番号 57 No 32		No 34	
林 晃平 原田 哲多	3	$\left(\begin{array}{c} 5 - 11 \\ 11 - 9 \\ 11 - 7 \\ 11 - 6 \\ - \end{array} \right)$	1
法政大学			鈴木 笙 藤元 駿 筑波大学

試合番号 58 No 36		No 38	
小松 直輝 八色 遥斗	0	$\left(\begin{array}{c} 8 - 11 \\ 10 - 12 \\ 9 - 11 \\ - \\ - \end{array} \right)$	3
鎮西学院大学			寺下 敏倫 梅木 大智 明治大学

試合番号 59 No 39		No 41	
金須 渚 高橋 大策	2	$\left(\begin{array}{c} 4 - 11 \\ 4 - 11 \\ 11 - 8 \\ 11 - 8 \\ 7 - 11 \end{array} \right)$	3
札幌大学			田中 京太郎 山下 慧 専修大学

試合番号 60 No 42		No 44	
柳澤 幹太 浅見 勇志	3	$\left(\begin{array}{c} 11 - 6 \\ 11 - 9 \\ 8 - 11 \\ 11 - 6 \\ - \end{array} \right)$	1
明治大学			大貫 尚哉 横部 叶愛 東洋大学

試合番号 61 No 45		No 47	
前川 祐輝 丹羽 良	3	$\left(\begin{array}{c} 11 - 6 \\ 14 - 12 \\ 8 - 11 \\ 8 - 11 \\ 11 - 5 \end{array} \right)$	2
駒澤大学			坂本 虎次朗 坂本 蓮 北陸大学

試合番号 62 No 50		No 52	
荒井 正明 木谷 颯太	1	$\left(\begin{array}{c} 5 - 11 \\ 3 - 11 \\ 11 - 8 \\ 5 - 11 \\ - \end{array} \right)$	3
専修大学			田口 義仁 永井 仁志 同志社大学

試合番号 63 No 54		No 55	
片山 桂 南 颯	W	$\left(\begin{array}{c} - \\ - \\ W/O \\ - \\ - \end{array} \right)$	L
龍谷大学			伊藤 礼博 吉山 僚一 日本大学

試合番号 64 No 56		No 57	
鈴木 颯 萩原 啓至	3	$\left(\begin{array}{c} 11 - 2 \\ 11 - 2 \\ 9 - 11 \\ 11 - 4 \\ - \end{array} \right)$	1
愛知工業大学			舟山 真弘 櫻井 大地 早稲田大学

試合番号 65 No 60		No 62	
吉田 遥斗 棚橋 祐成	1	$\left(\begin{array}{c} 9 - 11 \\ 11 - 13 \\ 11 - 5 \\ 4 - 11 \\ - \end{array} \right)$	3
朝日大学			芝原 巧 野中 琉雅 福岡大学

試合番号 66 No 63		No 65	
久保 賢輔 薛 大斗	3	$\left(\begin{array}{c} 11 - 5 \\ 8 - 11 \\ 11 - 4 \\ 9 - 11 \\ 11 - 5 \end{array} \right)$	2
専修大学			林 颯成 長谷川 隼大 中京大学

試合番号 67 No 68		No 69	
江藤 冴弥 米村 翔太	1	$\left(\begin{array}{c} 13 - 11 \\ 4 - 11 \\ 10 - 12 \\ 8 - 11 \\ - \end{array} \right)$	3
大阪経済法科大学			青山 貴洋 道廣 晴貴 中央大学

試合番号 68
No 70

高橋 航太郎	3	$\left(\begin{array}{c} 10 - 12 \\ 11 - 8 \\ 11 - 9 \\ 11 - 6 \\ - \end{array} \right)$	1	小暮 桜介	駒澤大学
芝 拓人				小田島 拓翔	
明治大学					

試合番号 69
No 74

烏田 東	2	$\left(\begin{array}{c} 14 - 12 \\ 12 - 10 \\ 6 - 11 \\ 11 - 13 \\ 9 - 11 \end{array} \right)$	3	辻井 聡一	日本大学
佐藤 大空				辻井 雅基	
専修大学					

試合番号 70
No 77

東山 莉久	0	$\left(\begin{array}{c} 9 - 11 \\ 6 - 11 \\ 10 - 12 \\ - \\ - \end{array} \right)$	3	勝田 裕介	法政大学
清水 咲汰				金光 凌佑	
新潟大学					

試合番号 71
No 81

渡邊 康靖	0	$\left(\begin{array}{c} 4 - 11 \\ 8 - 11 \\ 8 - 11 \\ - \\ - \end{array} \right)$	3	岡野 俊介	朝日大学
北口 愛斗				梅村 友樹	
関西学院大学					

試合番号 72
No 84

加藤 涉	3	$\left(\begin{array}{c} 6 - 11 \\ 11 - 8 \\ 12 - 14 \\ 11 - 5 \\ 11 - 7 \end{array} \right)$	2	中川 泰雅	同志社大学
管 琉乃介				塚崎 大地	
駒澤大学					

試合番号 73
No 88

辻 悠太	0	$\left(\begin{array}{c} 6 - 11 \\ 5 - 11 \\ 8 - 11 \\ - \\ - \end{array} \right)$	3	石井 佑季	明治大学
村田 遼夏				水谷 悠真	
北陸大学					

試合番号 74
No 91

今泉 蓮	3	$\left(\begin{array}{c} 11 - 2 \\ 5 - 11 \\ 11 - 6 \\ 11 - 6 \\ - \end{array} \right)$	1	東 政利	朝日大学
玉井 嵩大				伊佐 和真	
埼玉工業大学					

試合番号 75
No 95

黒田 昌秀	0	$\left(\begin{array}{c} 10 - 12 \\ 3 - 11 \\ 5 - 11 \\ - \\ - \end{array} \right)$	3	田原 翔太	筑波大学
平山 航大				三浦 裕大	
法政大学					

試合番号 76
No 98

星 優真	3	$\left(\begin{array}{c} 11 - 6 \\ 8 - 11 \\ 11 - 6 \\ 11 - 5 \\ - \end{array} \right)$	1	真木 孝啓	朝日大学
木塚 陽斗				川村 康人	
専修大学					

試合番号 77
No 102

高橋 拓己	3	$\left(\begin{array}{c} 11 - 9 \\ 11 - 8 \\ 12 - 14 \\ 11 - 6 \\ - \end{array} \right)$	1	齋藤 颯也	札幌大学
後藤 嘉希				永井 愛慈	
國學院大学					

試合番号 78
No 106

石山 浩貴	3	$\left(\begin{array}{c} 11 - 7 \\ 6 - 11 \\ 9 - 11 \\ 11 - 6 \\ 11 - 5 \end{array} \right)$	2	岩永 宗久	法政大学
菅沼 翔太				加藤 翔	
中央大学					

試合番号 79
No 109

野原 勝太	0	$\left(\begin{array}{c} 5 - 11 \\ 6 - 11 \\ 0 - 11 \\ - \\ - \end{array} \right)$	3	濱田 一輝	早稲田大学
竹内 史琉				徳田 幹太	
沖縄国際大学					

3回戦

試合番号 80
No 1

飯村 悠太	3	$\left. \begin{array}{l} 6 - 11 \\ 6 - 11 \\ 11 - 9 \\ 11 - 4 \\ 11 - 7 \end{array} \right\}$	2	前原 椿樹	No 7
木方 圭介				加藤 公輝	
				日本大学	
明治大学					

試合番号 81
No 8

岩井田 雄斗	2	$\left. \begin{array}{l} 11 - 5 \\ 11 - 9 \\ 7 - 11 \\ 9 - 11 \\ 11 - 13 \end{array} \right\}$	3	佐藤 遼太	No 13
佐藤 卓斗				長谷川 李博	
				中京学院大学	
法政大学					

試合番号 82
No 14

人見 航希	3	$\left. \begin{array}{l} 11 - 6 \\ 13 - 15 \\ 7 - 11 \\ 11 - 7 \\ 11 - 1 \end{array} \right\}$	2	湯田 康太郎	No 17
坂根 獅馬				黒木 大誠	
				朝日大学	
関西大学					

試合番号 83
No 24

中島 瞳輝	1	$\left. \begin{array}{l} 4 - 11 \\ 11 - 9 \\ 10 - 12 \\ 6 - 11 \\ - \end{array} \right\}$	3	谷垣 佑真	No 27
二井原 有真				坂井 雄飛	
				愛知工業大学	
専修大学					

試合番号 84
No 28

前出 陸杜	3	$\left. \begin{array}{l} 11 - 8 \\ 4 - 11 \\ 11 - 5 \\ 11 - 9 \\ - \end{array} \right\}$	1	林 晃平	No 32
小野 泰和				原田 哲多	
				法政大学	
中央大学					

試合番号 85
No 38

寺下 敏倫	1	$\left. \begin{array}{l} 10 - 12 \\ 1 - 11 \\ 11 - 9 \\ 10 - 12 \\ - \end{array} \right\}$	3	田中 京太郎	No 41
梅木 大智				山下 慧	
				専修大学	
明治大学					

試合番号 86
No 42

柳澤 幹太	1	$\left. \begin{array}{l} 11 - 8 \\ 9 - 11 \\ 8 - 11 \\ 4 - 11 \\ - \end{array} \right\}$	3	前川 祐輝	No 45
浅見 勇志				丹羽 良	
				駒澤大学	
明治大学					

試合番号 87
No 52

田口 義仁	3	$\left. \begin{array}{l} 11 - 6 \\ 11 - 4 \\ 11 - 5 \\ - \\ - \end{array} \right\}$	0	片山 桂	No 54
永井 仁志				南 颯	
				龍谷大学	
同志社大学					

試合番号 88
No 56

鈴木 颯	3	$\left. \begin{array}{l} 11 - 4 \\ 11 - 1 \\ 11 - 7 \\ - \\ - \end{array} \right\}$	0	芝原 巧	No 62
萩原 啓至				野中 琉雅	
				福岡大学	
愛知工業大学					

試合番号 89
No 63

久保 賢輔	1	$\left. \begin{array}{l} 11 - 9 \\ 8 - 11 \\ 9 - 11 \\ 8 - 11 \\ - \end{array} \right\}$	3	青山 貴洋	No 69
薛 大斗				道廣 晴貴	
				中央大学	
専修大学					

試合番号 90
No 70

高橋 航太郎	3	$\left. \begin{array}{l} 11 - 1 \\ 13 - 11 \\ 8 - 11 \\ 11 - 5 \\ - \end{array} \right\}$	1	辻井 聡一	No 76
芝 拓人				加山 雅基	
				日本大学	
明治大学					

試合番号 91
No 79

勝田 裕介	0	$\left. \begin{array}{l} 5 - 11 \\ 10 - 12 \\ 7 - 11 \\ - \\ - \end{array} \right\}$	3	岡野 俊介	No 83
金光 凌佑				梅村 友樹	
				朝日大学	
法政大学					

試合番号 92
No 84

加藤 涉	2	$\left. \begin{array}{l} 7 - 11 \\ 11 - 8 \\ 11 - 2 \\ 8 - 11 \\ 11 - 13 \end{array} \right\}$	3	石井 佑季	No 90
管 琉乃介				水谷 悠真	
				明治大学	
駒澤大学					

試合番号 93
No 91

今泉 蓮	0	$\left. \begin{array}{l} 12 - 14 \\ 7 - 11 \\ 9 - 11 \\ - \\ - \end{array} \right\}$	3	田原 翔太	No 97
玉井 嵩大				三浦 裕大	
				筑波大学	
埼玉工業大学					

試合番号 94
No 98

星 優真	3	$\left. \begin{array}{l} 11 - 8 \\ 11 - 5 \\ 11 - 4 \\ - \\ - \end{array} \right\}$	0	高橋 拓己	No 102
木塚 陽斗				後藤 嘉希	
				國學院大学	
専修大学					

試合番号 95
No 106

石山 浩貴	2	$\left. \begin{array}{l} 11 - 5 \\ 11 - 8 \\ 9 - 11 \\ 4 - 11 \\ 7 - 11 \end{array} \right\}$	3	濱田 一輝	No 111
菅沼 翔太				徳田 幹太	
				早稲田大学	
中央大学					

4回戦

試合番号 96
No 1

飯村 悠太	1	$\left(\begin{array}{c} 9 - 11 \\ 10 - 12 \\ 11 - 7 \\ 10 - 12 \\ - \end{array} \right)$	3	佐藤 遼太
木方 圭介				長谷川 李博
明治大学				中京学院大学

試合番号 97
No 14

人見 航希	0	$\left(\begin{array}{c} 3 - 11 \\ 10 - 12 \\ 5 - 11 \\ - \\ - \end{array} \right)$	3	谷垣 佑真
坂根 獅馬				坂井 雄飛
関西大学				愛知工業大学

試合番号 98
No 28

前出 陸杜	3	$\left(\begin{array}{c} 8 - 11 \\ 11 - 8 \\ 11 - 3 \\ 11 - 3 \\ - \end{array} \right)$	1	田中 京太郎
小野 泰和				山下 慧
中央大学				専修大学

試合番号 99
No 45

前川 祐輝	3	$\left(\begin{array}{c} 8 - 11 \\ 11 - 8 \\ 15 - 13 \\ 11 - 7 \\ - \end{array} \right)$	1	田口 義仁
丹羽 良				永井 仁志
駒澤大学				同志社大学

試合番号 100
No 56

鈴木 颯	3	$\left(\begin{array}{c} 11 - 9 \\ 7 - 11 \\ 11 - 5 \\ 11 - 5 \\ - \end{array} \right)$	1	青山 貴洋
萩原 啓至				道廣 晴貴
愛知工業大学				中央大学

試合番号 101
No 70

高橋 航太郎	0	$\left(\begin{array}{c} 11 - 13 \\ 7 - 11 \\ 15 - 17 \\ - \\ - \end{array} \right)$	3	岡野 俊介
芝 拓人				梅村 友樹
明治大学				朝日大学

試合番号 102
No 90

石井 佑季	0	$\left(\begin{array}{c} 6 - 11 \\ 9 - 11 \\ 8 - 11 \\ - \\ - \end{array} \right)$	3	田原 翔太
水谷 悠真				三浦 裕大
明治大学				筑波大学

試合番号 103
No 98

星 優真	1	$\left(\begin{array}{c} 7 - 11 \\ 13 - 11 \\ 9 - 11 \\ 7 - 11 \\ - \end{array} \right)$	3	濱田 一輝
木塚 陽斗				徳田 幹太
専修大学				早稲田大学

準々決勝

試合番号 104
No 13

佐藤 遼太	1	$\left(\begin{array}{c} 4 - 11 \\ 5 - 11 \\ 12 - 10 \\ 8 - 11 \\ - \end{array} \right)$	3	谷垣 佑真
長谷川 李博				坂井 雄飛
中京学院大学				愛知工業大学

試合番号 105
No 28

前出 陸杜	2	$\left(\begin{array}{c} 11 - 13 \\ 9 - 11 \\ 11 - 6 \\ 11 - 8 \\ 7 - 11 \end{array} \right)$	3	前川 祐輝
小野 泰和				丹羽 良
中央大学				駒澤大学

試合番号 106
No 56

鈴木 颯	2	$\left(\begin{array}{c} 9 - 11 \\ 11 - 8 \\ 10 - 12 \\ 11 - 5 \\ 8 - 11 \end{array} \right)$	3	岡野 俊介
萩原 啓至				梅村 友樹
愛知工業大学				朝日大学

試合番号 107
No 97

田原 翔太	1	$\left(\begin{array}{c} 7 - 11 \\ 11 - 8 \\ 6 - 11 \\ 7 - 11 \\ - \end{array} \right)$	3	濱田 一輝
三浦 裕大				徳田 幹太
筑波大学				早稲田大学

準決勝

試合番号 108
No 27

谷垣 佑真	3	$\left(\begin{array}{c} 11 - 8 \\ 11 - 4 \\ 11 - 6 \\ - \\ - \end{array} \right)$	0	前川 祐輝
坂井 雄飛				丹羽 良
愛知工業大学				駒澤大学

試合番号 109
No 83

岡野 俊介	1	$\left(\begin{array}{c} 6 - 11 \\ 7 - 11 \\ 11 - 8 \\ 8 - 11 \\ - \end{array} \right)$	3	濱田 一輝
梅村 友樹				徳田 幹太
朝日大学				早稲田大学

決勝

試合番号 110
No 27

谷垣 佑真	0	$\left(\begin{array}{c} 3 - 11 \\ 9 - 11 \\ 7 - 11 \\ - \\ - \end{array} \right)$	3	濱田 一輝
坂井 雄飛				徳田 幹太
愛知工業大学				早稲田大学

女子ダブルス No.1

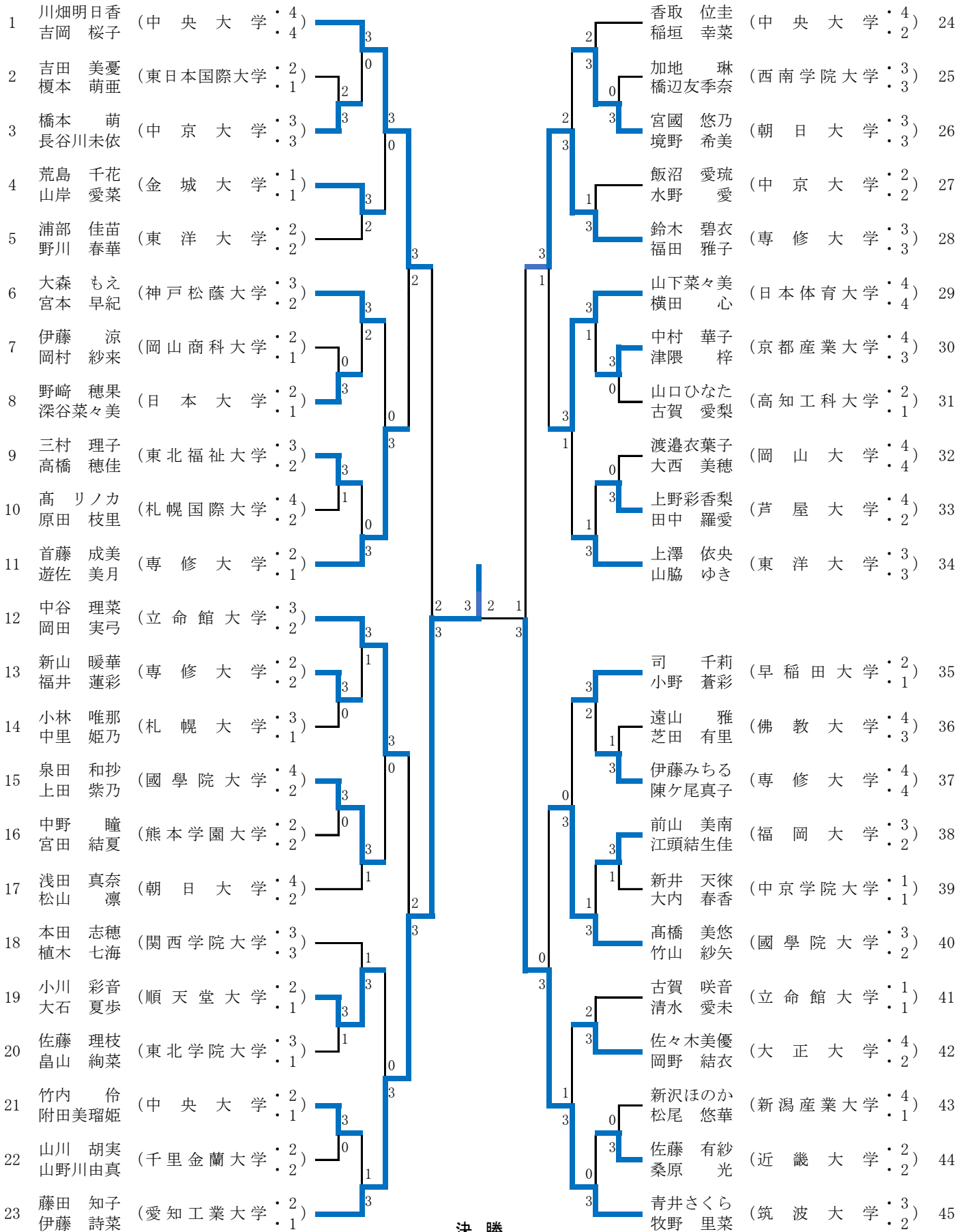

決勝

3 - 1

23 藤田 知子 (愛知工業大学 : 2)
伊藤 詩菜 (愛知工業大学 : 1)

鶴岡 美菜 (神戸松蔭大学 : 4)
山本 真愛 (神戸松蔭大学 : 1)

女子ダブルス No.2

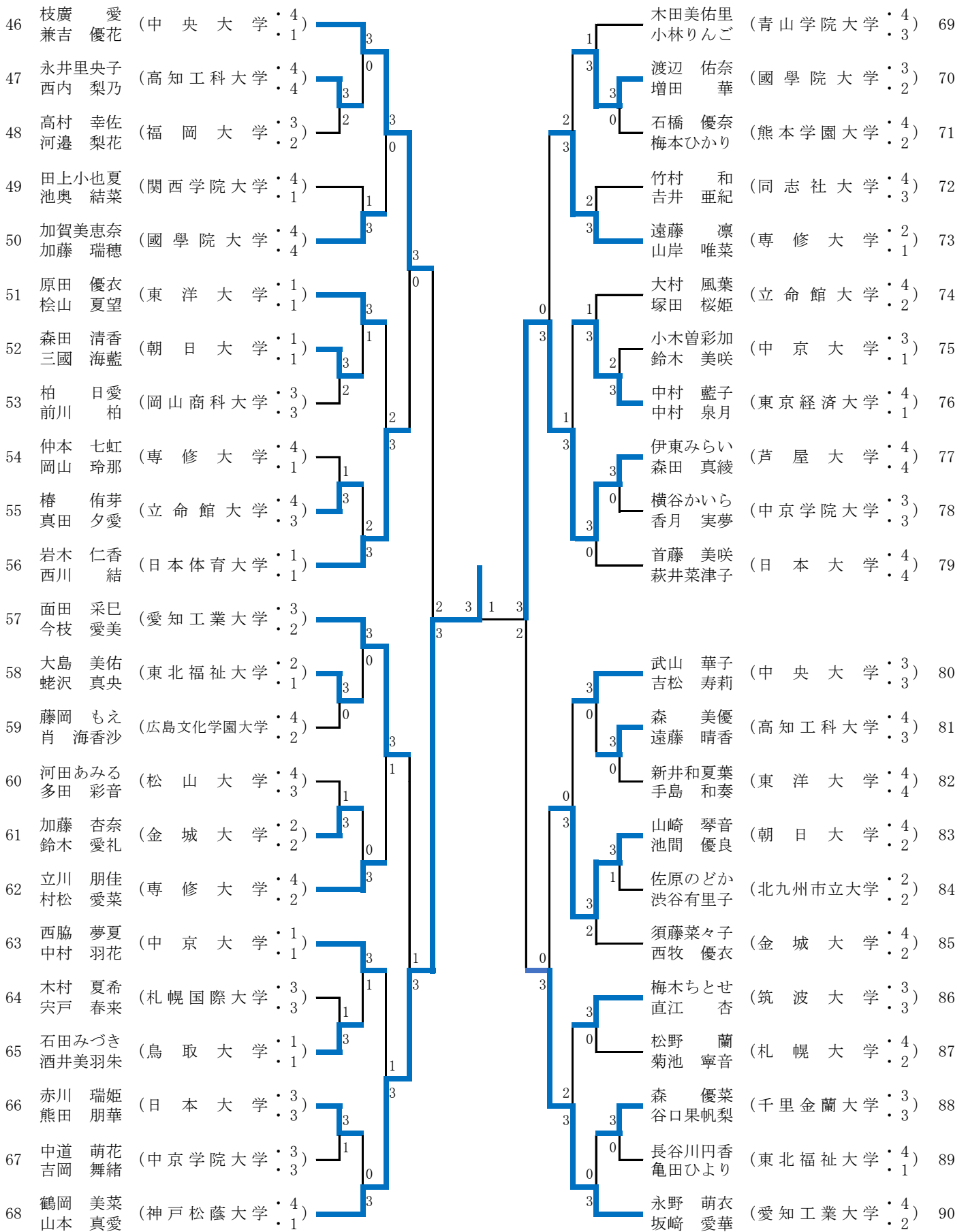

第91回全日本大学総合卓球選手権大会(個人の部) 女子ダブルス・1回戦

試合番号 201 No 2		No 3																
吉田 美憂 榎本 萌亜	2	<table style="margin: auto;"> <tr><td>13</td><td>-</td><td>11</td></tr> <tr><td>9</td><td>-</td><td>11</td></tr> <tr><td>8</td><td>-</td><td>11</td></tr> <tr><td>13</td><td>-</td><td>11</td></tr> <tr><td>7</td><td>-</td><td>11</td></tr> </table>	13	-	11	9	-	11	8	-	11	13	-	11	7	-	11	橋本 萌 長谷川 未依
13	-	11																
9	-	11																
8	-	11																
13	-	11																
7	-	11																
東日本国際大学		中京大学																

試合番号 202 No 7		No 8																
伊藤 涼 岡村 紗来	0	<table style="margin: auto;"> <tr><td>5</td><td>-</td><td>11</td></tr> <tr><td>6</td><td>-</td><td>11</td></tr> <tr><td>8</td><td>-</td><td>11</td></tr> <tr><td>-</td><td>-</td><td>-</td></tr> <tr><td>-</td><td>-</td><td>-</td></tr> </table>	5	-	11	6	-	11	8	-	11	-	-	-	-	-	-	野崎 穂果 深谷 菜々美
5	-	11																
6	-	11																
8	-	11																
-	-	-																
-	-	-																
岡山商科大学		日本大学																

試合番号 203 No 9		No 10																
三村 理子 高橋 穂佳	3	<table style="margin: auto;"> <tr><td>7</td><td>-</td><td>11</td></tr> <tr><td>11</td><td>-</td><td>7</td></tr> <tr><td>11</td><td>-</td><td>7</td></tr> <tr><td>11</td><td>-</td><td>6</td></tr> <tr><td>-</td><td>-</td><td>-</td></tr> </table>	7	-	11	11	-	7	11	-	7	11	-	6	-	-	-	高 里ノカ 原田 枝里
7	-	11																
11	-	7																
11	-	7																
11	-	6																
-	-	-																
東北福祉大学		札幌国際大学																

試合番号 204 No 13		No 14																
新山 暖華 福井 蓮彩	3	<table style="margin: auto;"> <tr><td>11</td><td>-</td><td>4</td></tr> <tr><td>11</td><td>-</td><td>9</td></tr> <tr><td>11</td><td>-</td><td>7</td></tr> <tr><td>-</td><td>-</td><td>-</td></tr> <tr><td>-</td><td>-</td><td>-</td></tr> </table>	11	-	4	11	-	9	11	-	7	-	-	-	-	-	-	小林 唯那 中里 姫乃
11	-	4																
11	-	9																
11	-	7																
-	-	-																
-	-	-																
専修大学		札幌大学																

試合番号 205 No 15		No 16																
泉田 和抄 上田 紫乃	3	<table style="margin: auto;"> <tr><td>11</td><td>-</td><td>9</td></tr> <tr><td>13</td><td>-</td><td>11</td></tr> <tr><td>17</td><td>-</td><td>15</td></tr> <tr><td>-</td><td>-</td><td>-</td></tr> <tr><td>-</td><td>-</td><td>-</td></tr> </table>	11	-	9	13	-	11	17	-	15	-	-	-	-	-	-	中野 瞳 宮田 結夏
11	-	9																
13	-	11																
17	-	15																
-	-	-																
-	-	-																
國學院大学		熊本学園大学																

試合番号 206 No 19		No 20																
小川 彩音 大石 夏歩	3	<table style="margin: auto;"> <tr><td>11</td><td>-</td><td>1</td></tr> <tr><td>11</td><td>-</td><td>5</td></tr> <tr><td>7</td><td>-</td><td>11</td></tr> <tr><td>11</td><td>-</td><td>4</td></tr> <tr><td>-</td><td>-</td><td>-</td></tr> </table>	11	-	1	11	-	5	7	-	11	11	-	4	-	-	-	佐藤 理枝 畠山 絢菜
11	-	1																
11	-	5																
7	-	11																
11	-	4																
-	-	-																
順天堂大学		東北学院大学																

試合番号 207 No 21		No 22																
竹内 伶 附田 美瑠姫	3	<table style="margin: auto;"> <tr><td>11</td><td>-</td><td>8</td></tr> <tr><td>11</td><td>-</td><td>9</td></tr> <tr><td>11</td><td>-</td><td>7</td></tr> <tr><td>-</td><td>-</td><td>-</td></tr> <tr><td>-</td><td>-</td><td>-</td></tr> </table>	11	-	8	11	-	9	11	-	7	-	-	-	-	-	-	山川 胡実 山野川 由真
11	-	8																
11	-	9																
11	-	7																
-	-	-																
-	-	-																
中央大学		千里金蘭大学																

試合番号 208 No 25		No 26																
加地 琳 橋辺 友季奈	0	<table style="margin: auto;"> <tr><td>4</td><td>-</td><td>11</td></tr> <tr><td>6</td><td>-</td><td>11</td></tr> <tr><td>8</td><td>-</td><td>11</td></tr> <tr><td>-</td><td>-</td><td>-</td></tr> <tr><td>-</td><td>-</td><td>-</td></tr> </table>	4	-	11	6	-	11	8	-	11	-	-	-	-	-	-	宮國 悠乃 境野 希美
4	-	11																
6	-	11																
8	-	11																
-	-	-																
-	-	-																
西南学院大学		朝日大学																

試合番号 209 No 30		No 31																
中村 華子 津隈 梓	3	<table style="margin: auto;"> <tr><td>17</td><td>-</td><td>15</td></tr> <tr><td>12</td><td>-</td><td>10</td></tr> <tr><td>12</td><td>-</td><td>10</td></tr> <tr><td>-</td><td>-</td><td>-</td></tr> <tr><td>-</td><td>-</td><td>-</td></tr> </table>	17	-	15	12	-	10	12	-	10	-	-	-	-	-	-	山口 ひなた 古賀 愛梨
17	-	15																
12	-	10																
12	-	10																
-	-	-																
-	-	-																
京都産業大学		高知工科大学																

試合番号 210 No 32		No 33																
渡邊 衣葉子 大西 美穂	0	<table style="margin: auto;"> <tr><td>8</td><td>-</td><td>11</td></tr> <tr><td>6</td><td>-</td><td>11</td></tr> <tr><td>8</td><td>-</td><td>11</td></tr> <tr><td>-</td><td>-</td><td>-</td></tr> <tr><td>-</td><td>-</td><td>-</td></tr> </table>	8	-	11	6	-	11	8	-	11	-	-	-	-	-	-	上野 彩香梨 田中 羅愛
8	-	11																
6	-	11																
8	-	11																
-	-	-																
-	-	-																
岡山大学		芦屋大学																

試合番号 211 No 36		No 37																
遠山 雅 芝田 有里	1	<table style="margin: auto;"> <tr><td>7</td><td>-</td><td>11</td></tr> <tr><td>8</td><td>-</td><td>11</td></tr> <tr><td>11</td><td>-</td><td>7</td></tr> <tr><td>10</td><td>-</td><td>12</td></tr> <tr><td>-</td><td>-</td><td>-</td></tr> </table>	7	-	11	8	-	11	11	-	7	10	-	12	-	-	-	伊藤 みちる 陳ヶ尾 真子
7	-	11																
8	-	11																
11	-	7																
10	-	12																
-	-	-																
佛教大学		専修大学																

試合番号 212 No 38		No 39																
前山 美南 江頭 結生佳	3	<table style="margin: auto;"> <tr><td>11</td><td>-</td><td>8</td></tr> <tr><td>11</td><td>-</td><td>4</td></tr> <tr><td>9</td><td>-</td><td>11</td></tr> <tr><td>11</td><td>-</td><td>9</td></tr> <tr><td>-</td><td>-</td><td>-</td></tr> </table>	11	-	8	11	-	4	9	-	11	11	-	9	-	-	-	新井 天徠 大内 春香
11	-	8																
11	-	4																
9	-	11																
11	-	9																
-	-	-																
福岡大学		中京学院大学																

試合番号 213 No 43		No 44																
新沢 ほのか 松尾 悠華	0	<table style="margin: auto;"> <tr><td>5</td><td>-</td><td>11</td></tr> <tr><td>7</td><td>-</td><td>11</td></tr> <tr><td>8</td><td>-</td><td>11</td></tr> <tr><td>-</td><td>-</td><td>-</td></tr> <tr><td>-</td><td>-</td><td>-</td></tr> </table>	5	-	11	7	-	11	8	-	11	-	-	-	-	-	-	佐藤 有紗 桑原 光
5	-	11																
7	-	11																
8	-	11																
-	-	-																
-	-	-																
新潟産業大学		近畿大学																

試合番号 214 No 47		No 48																
永井 里央子 西内 梨乃	3	<table style="margin: auto;"> <tr><td>9</td><td>-</td><td>11</td></tr> <tr><td>11</td><td>-</td><td>5</td></tr> <tr><td>11</td><td>-</td><td>6</td></tr> <tr><td>11</td><td>-</td><td>13</td></tr> <tr><td>11</td><td>-</td><td>8</td></tr> </table>	9	-	11	11	-	5	11	-	6	11	-	13	11	-	8	高村 幸佐 河邊 梨花
9	-	11																
11	-	5																
11	-	6																
11	-	13																
11	-	8																
高知工科大学		福岡大学																

試合番号 215 No 52		No 53																
森田 清香 三國 海藍	3	<table style="margin: auto;"> <tr><td>11</td><td>-</td><td>6</td></tr> <tr><td>11</td><td>-</td><td>8</td></tr> <tr><td>7</td><td>-</td><td>11</td></tr> <tr><td>7</td><td>-</td><td>11</td></tr> <tr><td>11</td><td>-</td><td>9</td></tr> </table>	11	-	6	11	-	8	7	-	11	7	-	11	11	-	9	柏 日愛 前川 柏
11	-	6																
11	-	8																
7	-	11																
7	-	11																
11	-	9																
朝日大学		岡山商科大学																

試合番号 216 No 54		No 55																
仲本 七虹 岡山 玲那	1	<table style="margin: auto;"> <tr><td>4</td><td>-</td><td>11</td></tr> <tr><td>11</td><td>-</td><td>7</td></tr> <tr><td>11</td><td>-</td><td>13</td></tr> <tr><td>4</td><td>-</td><td>11</td></tr> <tr><td>-</td><td>-</td><td>-</td></tr> </table>	4	-	11	11	-	7	11	-	13	4	-	11	-	-	-	椿 侑芽 真田 夕愛
4	-	11																
11	-	7																
11	-	13																
4	-	11																
-	-	-																
専修大学		立命館大学																

試合番号 217 No 58		No 59																
大島 美佑 蛸沢 真央	3	<table style="margin: auto;"> <tr><td>11</td><td>-</td><td>5</td></tr> <tr><td>11</td><td>-</td><td>5</td></tr> <tr><td>11</td><td>-</td><td>9</td></tr> <tr><td>-</td><td>-</td><td>-</td></tr> <tr><td>-</td><td>-</td><td>-</td></tr> </table>	11	-	5	11	-	5	11	-	9	-	-	-	-	-	-	藤岡 もえ 肖 海香沙
11	-	5																
11	-	5																
11	-	9																
-	-	-																
-	-	-																
東北福祉大学		広島文化学園大学																

試合番号 218 No 60		No 61																
河田 あみる 多田 彩音	1	<table style="margin: auto;"> <tr><td>5</td><td>-</td><td>11</td></tr> <tr><td>8</td><td>-</td><td>11</td></tr> <tr><td>11</td><td>-</td><td>9</td></tr> <tr><td>6</td><td>-</td><td>11</td></tr> <tr><td>-</td><td>-</td><td>-</td></tr> </table>	5	-	11	8	-	11	11	-	9	6	-	11	-	-	-	加藤 杏奈 鈴木 愛礼
5	-	11																
8	-	11																
11	-	9																
6	-	11																
-	-	-																
松山大学		金城大学																

試合番号 219 No 64		No 65																
木村 夏希 宍戸 春来	1	<table style="margin: auto;"> <tr><td>9</td><td>-</td><td>11</td></tr> <tr><td>8</td><td>-</td><td>11</td></tr> <tr><td>11</td><td>-</td><td>9</td></tr> <tr><td>14</td><td>-</td><td>16</td></tr> <tr><td>-</td><td>-</td><td>-</td></tr> </table>	9	-	11	8	-	11	11	-	9	14	-	16	-	-	-	石田 みづき 酒井 美羽朱
9	-	11																
8	-	11																
11	-	9																
14	-	16																
-	-	-																
札幌国際大学		鳥取大学																

試合番号 220 No 66		No 67																
赤川 瑞姫 熊田 朋華	3	<table style="margin: auto;"> <tr><td>6</td><td>-</td><td>11</td></tr> <tr><td>12</td><td>-</td><td>10</td></tr> <tr><td>11</td><td>-</td><td>5</td></tr> <tr><td>11</td><td>-</td><td>4</td></tr> <tr><td>-</td><td>-</td><td>-</td></tr> </table>	6	-	11	12	-	10	11	-	5	11	-	4	-	-	-	中道 萌花 吉岡 舞緒
6	-	11																
12	-	10																
11	-	5																
11	-	4																
-	-	-																
日本大学		中京学院大学																

試合番号 221
No 70 No 71

渡辺 佑奈	3	$\left. \begin{array}{l} 11 - 3 \\ 11 - 2 \\ 11 - 7 \\ - \\ - \end{array} \right\}$	0	石橋 優奈
増田 華				梅本 ひかり
國學院大学				熊本学園大学

試合番号 222
No 75 No 76

小木曾 彩加	2	$\left. \begin{array}{l} 11 - 8 \\ 9 - 11 \\ 11 - 5 \\ 5 - 11 \\ 7 - 11 \end{array} \right\}$	3	中村 藍子
鈴木 美咲				中村 泉月
中京大学				東京経済大学

試合番号 223
No 77 No 78

伊東 みらい	3	$\left. \begin{array}{l} 11 - 4 \\ 16 - 14 \\ 11 - 8 \\ - \\ - \end{array} \right\}$	0	横谷 かいら
森田 真綾				香月 実夢
芦屋大学				中京学院大学

試合番号 224
No 81 No 82

森 美優	3	$\left. \begin{array}{l} 11 - 5 \\ 11 - 8 \\ 11 - 5 \\ - \\ - \end{array} \right\}$	0	新井 和夏葉
遠藤 晴香				手島 和奏
高知工科大学				東洋大学

試合番号 225
No 83 No 84

山崎 琴音	3	$\left. \begin{array}{l} 10 - 12 \\ 11 - 5 \\ 11 - 6 \\ 14 - 12 \\ - \end{array} \right\}$	1	佐原 のどか
池間 優良				渋谷 有里子
朝日大学				北九州市立大学

試合番号 226
No 88 No 89

森 優菜	3	$\left. \begin{array}{l} 11 - 7 \\ 11 - 8 \\ 11 - 6 \\ - \\ - \end{array} \right\}$	0	長谷川 円香
谷口 果帆梨				亀田 ひより
千里金蘭大学				東北福祉大学

2回戦

試合番号 227
No 1 No 3

川畑 明日香	3	$\left\{ \begin{array}{l} 11 - 5 \\ 11 - 5 \\ 11 - 9 \\ - \\ - \end{array} \right.$	0	橋本 萌
吉岡 桜子				長谷川 未依

中央大学 中京大学

試合番号 228
No 4 No 5

荒島 千花	3	$\left\{ \begin{array}{l} 11 - 6 \\ 5 - 11 \\ 4 - 11 \\ 11 - 9 \\ 11 - 9 \end{array} \right.$	2	浦部 佳苗
山岸 愛菜				野川 春華

金城大学 東洋大学

試合番号 229
No 6 No 8

大森 七元	3	$\left\{ \begin{array}{l} 8 - 11 \\ 11 - 7 \\ 10 - 12 \\ 11 - 6 \\ 11 - 3 \end{array} \right.$	2	野崎 穂果
宮本 早紀				深谷 菜々美

神戸松蔭大学 日本大学

試合番号 230
No 9 No 11

三村 理子	0	$\left\{ \begin{array}{l} 7 - 11 \\ 8 - 11 \\ 5 - 11 \\ - \\ - \end{array} \right.$	3	首藤 成美
高橋 穂佳				遊佐 美月

東北福祉大学 専修大学

試合番号 231
No 12 No 13

中谷 理菜	3	$\left\{ \begin{array}{l} 11 - 9 \\ 11 - 8 \\ 4 - 11 \\ 13 - 11 \\ - \end{array} \right.$	1	新山 暖華
岡田 実弓				福井 蓮彩

立命館大学 専修大学

試合番号 232
No 15 No 17

泉田 和抄	3	$\left\{ \begin{array}{l} 8 - 11 \\ 11 - 9 \\ 11 - 5 \\ 11 - 7 \\ - \end{array} \right.$	1	浅田 真奈
上田 紫乃				松山 凜

國學院大学 朝日大学

試合番号 233
No 18 No 19

本田 志穂	1	$\left\{ \begin{array}{l} 13 - 11 \\ 7 - 11 \\ 8 - 11 \\ 8 - 11 \\ - \end{array} \right.$	3	小川 彩音
植木 七海				大石 夏歩

関西学院大学 順天堂大学

試合番号 234
No 21 No 23

竹内 伶	1	$\left\{ \begin{array}{l} 9 - 11 \\ 3 - 11 \\ 11 - 6 \\ 7 - 11 \\ - \end{array} \right.$	3	藤田 知子
附田 美瑠姫				伊藤 詩菜

中央大学 愛知工業大学

試合番号 235
No 24 No 26

香取 位圭	2	$\left\{ \begin{array}{l} 9 - 11 \\ 3 - 11 \\ 11 - 7 \\ 11 - 9 \\ 6 - 11 \end{array} \right.$	3	宮國 悠乃
稲垣 幸菜				境野 希美

中央大学 朝日大学

試合番号 236
No 27 No 28

飯沼 愛琉	1	$\left\{ \begin{array}{l} 2 - 11 \\ 9 - 11 \\ 11 - 8 \\ 8 - 11 \\ - \end{array} \right.$	3	鈴木 碧衣
水野 愛				福田 雅子

中京大学 専修大学

試合番号 237
No 29 No 30

山下 菜々美	3	$\left\{ \begin{array}{l} 7 - 11 \\ 11 - 6 \\ 12 - 10 \\ 11 - 8 \\ - \end{array} \right.$	1	中村 華子
横田 心				津隈 梓

日本体育大学 京都産業大学

試合番号 238
No 33 No 34

上野 彩香梨	1	$\left\{ \begin{array}{l} 6 - 11 \\ 14 - 16 \\ 14 - 12 \\ 8 - 11 \\ - \end{array} \right.$	3	上澤 依央
田中 羅愛				山脇 ゆき

芦屋大学 東洋大学

試合番号 239
No 35 No 37

司 千莉	3	$\left\{ \begin{array}{l} 9 - 11 \\ 7 - 11 \\ 12 - 10 \\ 12 - 10 \\ 11 - 7 \end{array} \right.$	2	伊藤 みちる
小野 蒼彩				陳々尾 真子

早稲田大学 専修大学

試合番号 240
No 38 No 40

前山 美南	1	$\left\{ \begin{array}{l} 11 - 8 \\ 6 - 11 \\ 5 - 11 \\ 6 - 11 \\ - \end{array} \right.$	3	高橋 美悠
江頭 結生佳				竹山 紗矢

福岡大学 國學院大学

試合番号 241
No 41 No 42

古賀 咲音	2	$\left\{ \begin{array}{l} 11 - 5 \\ 11 - 8 \\ 8 - 11 \\ 6 - 11 \\ 7 - 11 \end{array} \right.$	3	佐々木 美優
清水 愛未				岡野 結衣

立命館大学 大正大学

試合番号 242
No 44 No 45

佐藤 有紗	0	$\left\{ \begin{array}{l} 9 - 11 \\ 6 - 11 \\ 9 - 11 \\ - \\ - \end{array} \right.$	3	青井 さくら
桑原 光				牧野 里菜

近畿大学 筑波大学

試合番号 243
No 46 No 47

枝廣 愛	3	$\left\{ \begin{array}{l} 11 - 0 \\ 11 - 6 \\ 11 - 8 \\ - \\ - \end{array} \right.$	0	永井 里央子
兼吉 優花				西内 梨乃

中央大学 高知工科大学

試合番号 244
No 49 No 50

田上 小也夏	1	$\left\{ \begin{array}{l} 11 - 9 \\ 4 - 11 \\ 6 - 11 \\ 7 - 11 \\ - \end{array} \right.$	3	加賀 美恵奈
池奥 結菜				加藤 瑞穂

関西学院大学 國學院大学

試合番号 245
No 51 No 52

原田 優衣	3	$\left\{ \begin{array}{l} 11 - 6 \\ 9 - 11 \\ 11 - 9 \\ 11 - 4 \\ - \end{array} \right.$	1	森田 清香
桧山 夏望				三國 海藍

東洋大学 朝日大学

試合番号 246
No 55 No 56

椿 侑芽	2	$\left\{ \begin{array}{l} 9 - 11 \\ 8 - 11 \\ 11 - 5 \\ 11 - 9 \\ 10 - 12 \end{array} \right.$	3	岩木 仁香
真田 夕愛				西川 結

立命館大学 日本体育大学

試合番号 247
No 57

面田 采巳	3	$\left(\begin{array}{c} 11 - 7 \\ 11 - 8 \\ 12 - 10 \\ - \\ - \end{array} \right)$	0	No 58	大島 美佑
今枝 愛美				蛭沢 真央	
				愛知工業大学	東北福祉大学

試合番号 248
No 61

加藤 杏奈	0	$\left(\begin{array}{c} 7 - 11 \\ 3 - 11 \\ 6 - 11 \\ - \\ - \end{array} \right)$	3	No 62	立川 朋佳
鈴木 愛礼				村松 愛菜	
				金城大学	専修大学

試合番号 249
No 63

西脇 夢夏	3	$\left(\begin{array}{c} 10 - 12 \\ 11 - 6 \\ 12 - 10 \\ 11 - 8 \\ - \end{array} \right)$	1	No 65	石田 みづき
中村 羽花				酒井 美羽朱	
				中京大学	鳥取大学

試合番号 250
No 66

赤川 瑞姫	0	$\left(\begin{array}{c} 8 - 11 \\ 5 - 11 \\ 6 - 11 \\ - \\ - \end{array} \right)$	3	No 68	鶴岡 美菜
熊田 朋華				山本 真愛	
				日本大学	神戸松蔭大学

試合番号 251
No 69

木田 美佑里	1	$\left(\begin{array}{c} 11 - 8 \\ 9 - 11 \\ 5 - 11 \\ 10 - 12 \\ - \end{array} \right)$	3	No 70	渡辺 佑奈
小林 りんご				増田 華	
				青山学院大学	國學院大学

試合番号 252
No 72

竹村 和	2	$\left(\begin{array}{c} 9 - 11 \\ 11 - 7 \\ 9 - 11 \\ 11 - 9 \\ 7 - 11 \end{array} \right)$	3	No 73	遠藤 凜
吉井 亜紀				山岸 唯菜	
				同志社大学	専修大学

試合番号 253
No 74

大村 風葉	1	$\left(\begin{array}{c} 2 - 11 \\ 8 - 11 \\ 11 - 9 \\ 8 - 11 \\ - \end{array} \right)$	3	No 76	中村 藍子
塚田 桜姫				中村 泉月	
				立命館大学	東京経済大学

試合番号 254
No 77

伊東 みらい	3	$\left(\begin{array}{c} 11 - 8 \\ 11 - 8 \\ 11 - 5 \\ - \\ - \end{array} \right)$	0	No 79	首藤 美咲
森田 真綾				萩井 菜津子	
				芦屋大学	日本大学

試合番号 255
No 80

武山 華子	3	$\left(\begin{array}{c} 11 - 9 \\ 11 - 7 \\ 11 - 6 \\ - \\ - \end{array} \right)$	0	No 81	森 美優
吉松 寿莉				遠藤 晴香	
				中央大学	高知工科大学

試合番号 256
No 83

山崎 琴音	3	$\left(\begin{array}{c} 5 - 11 \\ 11 - 9 \\ 4 - 11 \\ 13 - 11 \\ 11 - 7 \end{array} \right)$	2	No 85	須藤 菜々子
池間 優良				西牧 優衣	
				朝日大学	金城大学

試合番号 257
No 86

梅木 ちとせ	3	$\left(\begin{array}{c} 11 - 5 \\ 11 - 3 \\ 11 - 4 \\ - \\ - \end{array} \right)$	0	No 87	松野 蘭
直江 杏				菊池 寧音	
				筑波大学	札幌大学

試合番号 258
No 88

森 優菜	0	$\left(\begin{array}{c} 7 - 11 \\ 3 - 11 \\ 0 - 11 \\ - \\ - \end{array} \right)$	3	No 90	永野 萌衣
谷口 果帆梨				坂崎 愛華	
				千里金蘭大学	愛知工業大学

3回戦

試合番号 259
No 1 No 4

川畑 明日香	3	$\left(\begin{array}{c} 11 - 4 \\ 11 - 3 \\ 13 - 11 \\ - \\ - \end{array} \right)$	0	荒島 千花
吉岡 桜子				山岸 愛菜
中央大学				金城大学

試合番号 260
No 6 No 11

大森 もえ	0	$\left(\begin{array}{c} 6 - 11 \\ 7 - 11 \\ 6 - 11 \\ - \\ - \end{array} \right)$	3	首藤 成美
宮本 早紀				遊佐 美月
神戸松蔭大学				専修大学

試合番号 261
No 12 No 15

中谷 理菜	3	$\left(\begin{array}{c} 11 - 7 \\ 11 - 9 \\ 11 - 5 \\ - \\ - \end{array} \right)$	0	泉田 和抄
岡田 実弓				上田 紫乃
立命館大学				國學院大学

試合番号 262
No 19 No 23

小川 彩音	0	$\left(\begin{array}{c} 6 - 11 \\ 4 - 11 \\ 7 - 11 \\ - \\ - \end{array} \right)$	3	藤田 知子
大石 夏歩				伊藤 詩菜
順天堂大学				愛知工業大学

試合番号 263
No 26 No 28

宮國 悠乃	2	$\left(\begin{array}{c} 5 - 11 \\ 8 - 11 \\ 11 - 7 \\ 11 - 5 \\ 9 - 11 \end{array} \right)$	3	鈴木 碧衣
境野 希美				福田 雅子
朝日大学				専修大学

試合番号 264
No 29 No 34

山下 菜々美	3	$\left(\begin{array}{c} 11 - 6 \\ 11 - 8 \\ 8 - 11 \\ 11 - 9 \\ - \end{array} \right)$	1	上澤 依央
横田 心				山脇 ゆき
日本体育大学				東洋大学

試合番号 265
No 35 No 40

司 千莉	0	$\left(\begin{array}{c} 3 - 11 \\ 11 - 13 \\ 4 - 11 \\ - \\ - \end{array} \right)$	3	高橋 美悠
小野 蒼彩				竹山 紗矢
早稲田大学				國學院大学

試合番号 266
No 42 No 45

佐々木 美優	1	$\left(\begin{array}{c} 12 - 10 \\ 8 - 11 \\ 4 - 11 \\ 8 - 11 \\ - \end{array} \right)$	3	青井 さくら
岡野 結衣				牧野 里菜
大正大学				筑波大学

試合番号 267
No 46 No 50

枝廣 愛	3	$\left(\begin{array}{c} 11 - 7 \\ 11 - 9 \\ 11 - 3 \\ - \\ - \end{array} \right)$	0	加賀 美恵奈
兼吉 優花				加藤 瑞穂
中央大学				國學院大学

試合番号 268
No 51 No 56

原田 優衣	2	$\left(\begin{array}{c} 10 - 12 \\ 13 - 11 \\ 11 - 6 \\ 4 - 11 \\ 9 - 11 \end{array} \right)$	3	岩木 仁香
桧山 夏望				西川 結
東洋大学				日本体育大学

試合番号 269
No 57 No 62

面田 采巳	3	$\left(\begin{array}{c} 11 - 5 \\ 12 - 10 \\ 6 - 11 \\ 11 - 7 \\ - \end{array} \right)$	1	立川 朋佳
今枝 愛美				村松 愛菜
愛知工業大学				専修大学

試合番号 270
No 63 No 68

西脇 夢夏	1	$\left(\begin{array}{c} 12 - 10 \\ 4 - 11 \\ 2 - 11 \\ 8 - 11 \\ - \end{array} \right)$	3	鶴岡 美菜
中村 羽花				山本 真愛
中京大学				神戸松蔭大学

試合番号 271
No 70 No 73

渡辺 佑奈	2	$\left(\begin{array}{c} 11 - 5 \\ 9 - 11 \\ 11 - 8 \\ 8 - 11 \\ 6 - 11 \end{array} \right)$	3	遠藤 凜
増田 華				山岸 唯菜
國學院大学				専修大学

試合番号 272
No 76 No 77

中村 藍子	1	$\left(\begin{array}{c} 8 - 11 \\ 11 - 9 \\ 4 - 11 \\ 8 - 11 \\ - \end{array} \right)$	3	伊東 みらい
中村 泉月				森田 真綾
東京経済大学				芦屋大学

試合番号 273
No 80 No 83

武山 華子	0	$\left(\begin{array}{c} 11 - 13 \\ 9 - 11 \\ 8 - 11 \\ - \\ - \end{array} \right)$	3	山崎 琴音
吉松 寿莉				池間 優良
中央大学				朝日大学

試合番号 274
No 86 No 90

梅木 ちとせ	2	$\left(\begin{array}{c} 3 - 11 \\ 11 - 8 \\ 5 - 11 \\ 11 - 6 \\ 6 - 11 \end{array} \right)$	3	永野 萌衣
直江 杏				坂崎 愛華
筑波大学				愛知工業大学

4回戦

試合番号 275
No 1

川畑 明日香	3	$\left\{ \begin{array}{l} 11 - 5 \\ 11 - 5 \\ 4 - 11 \\ 12 - 14 \\ 12 - 10 \end{array} \right.$	2	首藤 成美
吉岡 桜子				遊佐 美月

中央大学

試合番号 276
No 12

中谷 理菜	2	$\left\{ \begin{array}{l} 4 - 11 \\ 11 - 6 \\ 7 - 11 \\ 11 - 9 \\ 5 - 11 \end{array} \right.$	3	藤田 知子
岡田 実弓				伊藤 詩菜

立命館大学

試合番号 277
No 28

鈴木 碧衣	3	$\left\{ \begin{array}{l} 11 - 5 \\ 11 - 6 \\ 6 - 11 \\ 11 - 7 \\ - \end{array} \right.$	1	山下 菜々美
福田 雅子				横田 心

専修大学

試合番号 278
No 40

高橋 美悠	0	$\left\{ \begin{array}{l} 6 - 11 \\ 5 - 11 \\ 10 - 12 \\ - \\ - \end{array} \right.$	3	青井 さくら
竹山 紗矢				牧野 里菜

國學院大学

試合番号 279
No 46

枝廣 愛	3	$\left\{ \begin{array}{l} 11 - 9 \\ 11 - 9 \\ 11 - 5 \\ - \\ - \end{array} \right.$	0	岩木 仁香
兼吉 優花				西川 結

中央大学

試合番号 280
No 57

面田 采巳	1	$\left\{ \begin{array}{l} 12 - 10 \\ 9 - 11 \\ 10 - 12 \\ 6 - 11 \\ - \end{array} \right.$	3	鶴岡 美菜
今枝 愛美				山本 真愛

愛知工業大学

試合番号 281
No 73

遠藤 凜	0	$\left\{ \begin{array}{l} 9 - 11 \\ 8 - 11 \\ 9 - 11 \\ - \\ - \end{array} \right.$	3	伊東 みらい
山岸 唯菜				森田 真綾

専修大学

試合番号 282
No 83

山崎 琴音	0	$\left\{ \begin{array}{l} 5 - 11 \\ 8 - 11 \\ 2 - 11 \\ - \\ - \end{array} \right.$	3	永野 萌衣
池間 優良				坂崎 愛華

朝日大学

準々決勝

試合番号 283
No 1

川畑 明日香	2	$\left\{ \begin{array}{l} 11 - 8 \\ 11 - 13 \\ 7 - 11 \\ 11 - 9 \\ 6 - 11 \end{array} \right.$	3	藤田 知子
吉岡 桜子				伊藤 詩菜

中央大学

試合番号 284
No 28

鈴木 碧衣	1	$\left\{ \begin{array}{l} 11 - 9 \\ 5 - 11 \\ 8 - 11 \\ 5 - 11 \\ - \end{array} \right.$	3	青井 さくら
福田 雅子				牧野 里菜

専修大学

試合番号 285
No 46

枝廣 愛	2	$\left\{ \begin{array}{l} 9 - 11 \\ 11 - 9 \\ 11 - 6 \\ 9 - 11 \\ 10 - 12 \end{array} \right.$	3	鶴岡 美菜
兼吉 優花				山本 真愛

中央大学

試合番号 286
No 77

伊東 みらい	3	$\left\{ \begin{array}{l} 10 - 12 \\ 11 - 8 \\ 5 - 11 \\ 11 - 6 \\ 11 - 9 \end{array} \right.$	2	永野 萌衣
森田 真綾				坂崎 愛華

芦屋大学

準決勝

試合番号 287
No 23

藤田 知子	3	$\left\{ \begin{array}{l} 8 - 11 \\ 7 - 11 \\ 11 - 9 \\ 11 - 9 \\ 14 - 12 \end{array} \right.$	2	青井 さくら
伊藤 詩菜				牧野 里菜

愛知工業大学

試合番号 288
No 68

鶴岡 美菜	3	$\left\{ \begin{array}{l} 11 - 7 \\ 10 - 12 \\ 11 - 9 \\ 11 - 9 \\ - \end{array} \right.$	1	伊東 みらい
山本 真愛				森田 真綾

神戸松蔭大学

決勝

試合番号 289
No 23

藤田 知子	3	$\left\{ \begin{array}{l} 11 - 3 \\ 11 - 7 \\ 10 - 12 \\ 11 - 5 \\ - \end{array} \right.$	1	鶴岡 美菜
伊藤 詩菜				山本 真愛

愛知工業大学

男子シングルス No.1

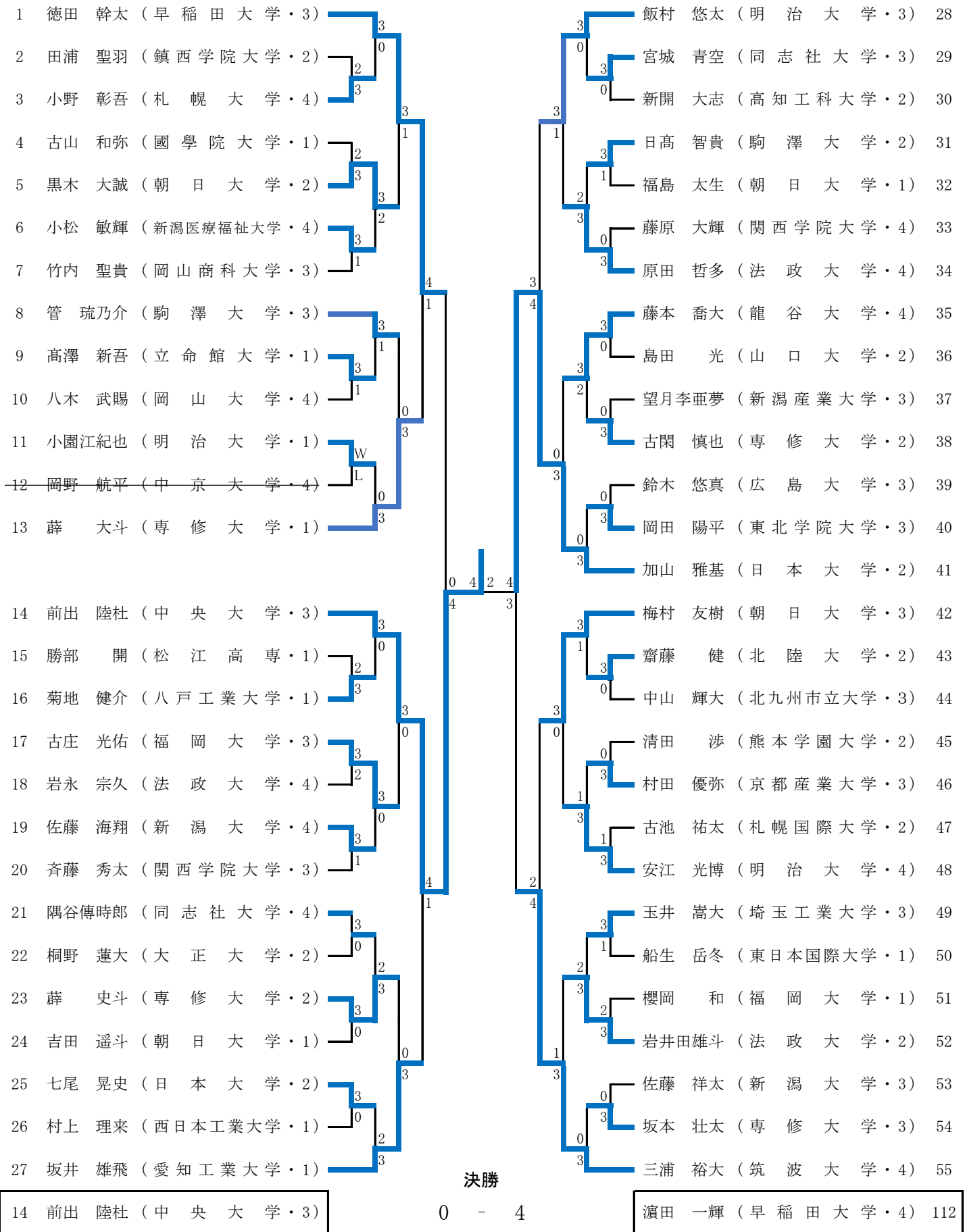

男子シングルス No.2

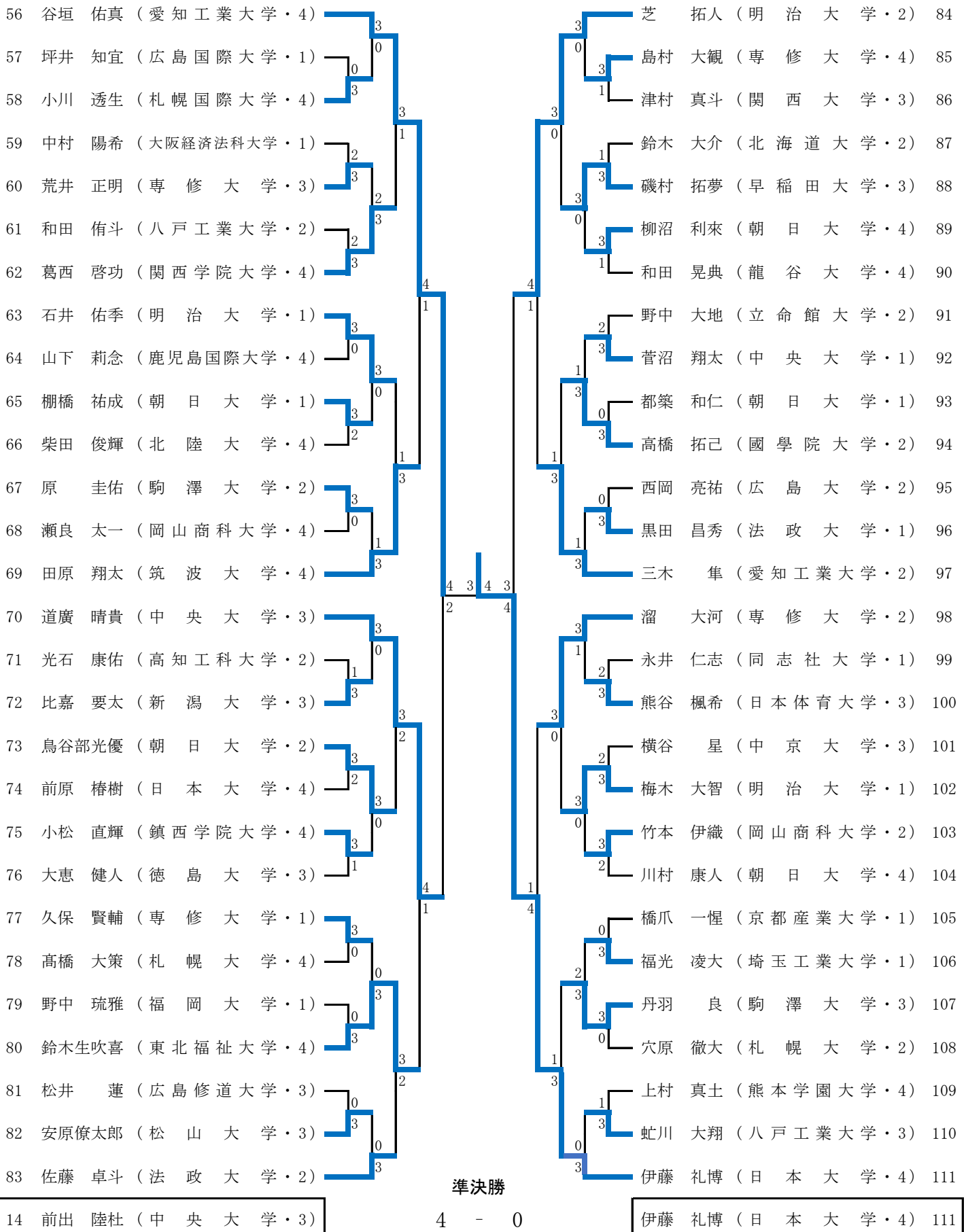

男子シングルス No.3

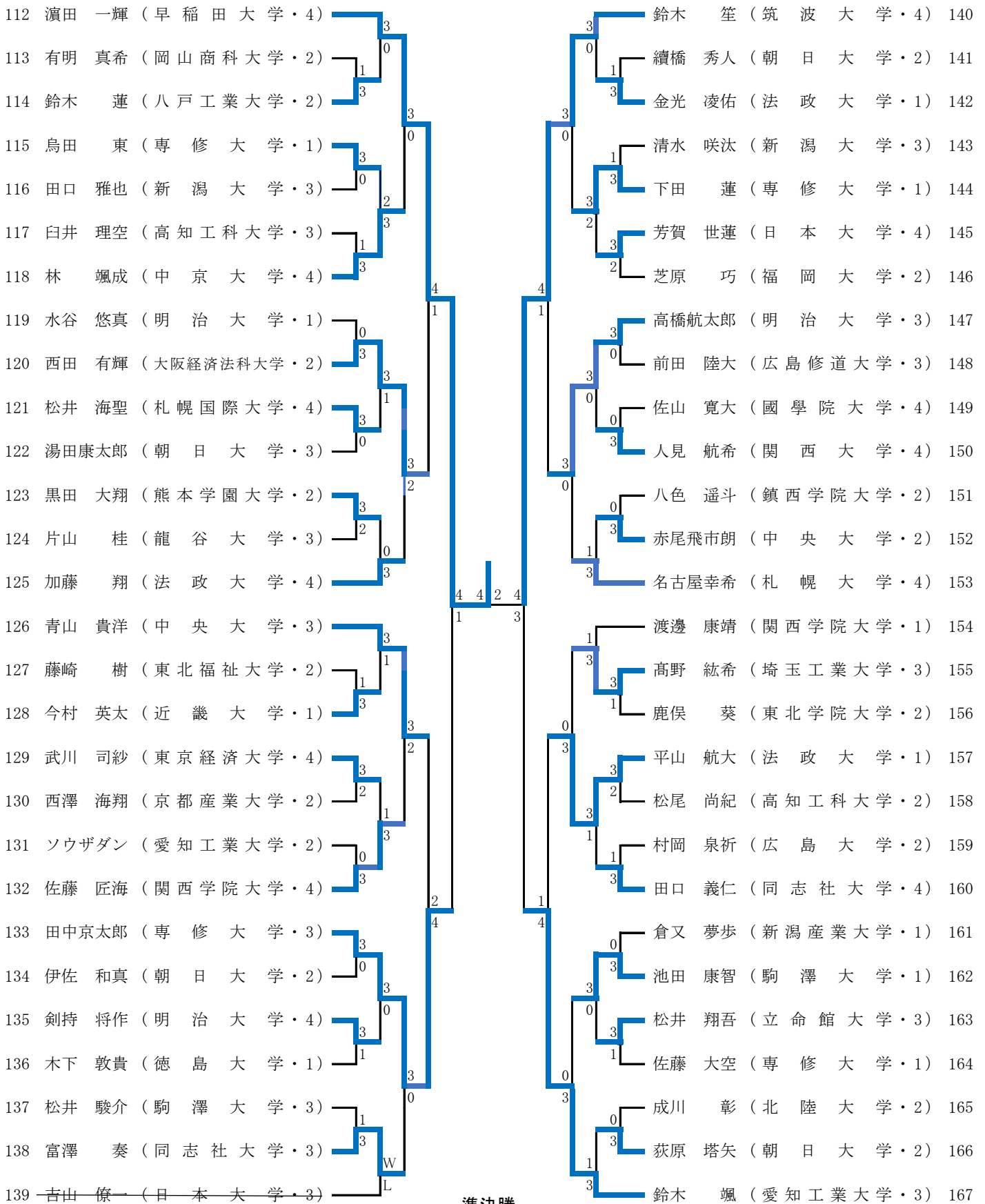

112 濱田 一輝 (早稲田大学・4)

萩原 啓至 (愛知工業大学・2) 194

第91回全日本大学総合卓球選手権大会(個人の部) 男子シングルス1回戦

試合番号 301
No 2

	No 3	
田浦 聖羽 2	$\left(\begin{array}{l} 12 - 14 \\ 7 - 11 \\ 11 - 6 \\ 11 - 9 \\ 3 - 11 \end{array} \right)$	3 小野 彰吾
鎮西学院大学		札幌大学

試合番号 302
No 4

	No 5	
古山 和弥 2	$\left(\begin{array}{l} 10 - 12 \\ 11 - 4 \\ 11 - 1 \\ 5 - 11 \\ 8 - 11 \end{array} \right)$	3 黒木 大誠
國學院大学		朝日大学

試合番号 303
No 6

	No 7	
小松 敏輝 3	$\left(\begin{array}{l} 10 - 12 \\ 11 - 5 \\ 26 - 24 \\ 11 - 8 \\ - \end{array} \right)$	1 竹内 聖貴
新潟医療福祉大学		岡山商科大学

試合番号 304
No 9

	No 10	
高澤 新吾 3	$\left(\begin{array}{l} 10 - 12 \\ 11 - 8 \\ 11 - 6 \\ 11 - 6 \\ - \end{array} \right)$	1 八木 武賜
立命館大学		岡山大学

試合番号 305
No 11

	No 12	
小園江 紀也 W	$\left(\begin{array}{l} W - L \\ W - L \\ W - L \\ - \\ - \end{array} \right)$	L 岡野 航平
明治大学		中京大学

試合番号 306
No 15

	No 16	
勝部 開 2	$\left(\begin{array}{l} 5 - 11 \\ 11 - 8 \\ 11 - 9 \\ 6 - 11 \\ 7 - 11 \end{array} \right)$	3 菊地 健介
松江高専		八戸工業大学

試合番号 307
No 17

	No 18	
古庄 光佑 3	$\left(\begin{array}{l} 11 - 7 \\ 11 - 9 \\ 5 - 11 \\ 6 - 11 \\ 11 - 6 \end{array} \right)$	2 岩永 宗久
福岡大学		法政大学

試合番号 308
No 19

	No 20	
佐藤 海翔 3	$\left(\begin{array}{l} 12 - 10 \\ 11 - 9 \\ 6 - 11 \\ 11 - 9 \\ - \end{array} \right)$	1 斉藤 秀太
新潟大学		関西学院大学

試合番号 309
No 21

	No 22	
隅谷 傳時郎 3	$\left(\begin{array}{l} 11 - 3 \\ 11 - 6 \\ 11 - 3 \\ - \\ - \end{array} \right)$	0 桐野 蓮大
同志社大学		大正大学

試合番号 310
No 23

	No 24	
藤 史斗 3	$\left(\begin{array}{l} 11 - 5 \\ 11 - 7 \\ 11 - 4 \\ - \\ - \end{array} \right)$	0 吉田 遥斗
専修大学		朝日大学

試合番号 311
No 25

	No 26	
七尾 晃史 3	$\left(\begin{array}{l} 11 - 7 \\ 11 - 4 \\ 11 - 4 \\ - \\ - \end{array} \right)$	0 村上 理来
日本大学		西日本工業大学

試合番号 312
No 29

	No 30	
宮城 青空 3	$\left(\begin{array}{l} 11 - 5 \\ 11 - 3 \\ 11 - 8 \\ - \\ - \end{array} \right)$	0 新開 大志
同志社大学		高知工科大学

試合番号 313
No 31

	No 32	
日高 智貴 3	$\left(\begin{array}{l} 11 - 4 \\ 9 - 11 \\ 11 - 6 \\ 11 - 8 \\ - \end{array} \right)$	1 福島 太生
駒澤大学		朝日大学

試合番号 314
No 33

	No 34	
藤原 大輝 0	$\left(\begin{array}{l} 2 - 11 \\ 4 - 11 \\ 5 - 11 \\ - \\ - \end{array} \right)$	3 原田 哲多
関西学院大学		法政大学

試合番号 315
No 35

	No 36	
藤本 喬大 3	$\left(\begin{array}{l} 11 - 7 \\ 11 - 6 \\ 11 - 4 \\ - \\ - \end{array} \right)$	0 島田 光
龍谷大学		山口大学

試合番号 316
No 37

	No 38	
望月 李亜夢 0	$\left(\begin{array}{l} 8 - 11 \\ 3 - 11 \\ 9 - 11 \\ - \\ - \end{array} \right)$	3 古閑 慎也
新潟産業大学		専修大学

試合番号 317
No 39

	No 40	
鈴木 悠真 0	$\left(\begin{array}{l} 7 - 11 \\ 7 - 11 \\ 10 - 11 \\ - \\ - \end{array} \right)$	3 岡田 陽平
広島大学		東北学院大学

試合番号 318
No 43

	No 44	
齋藤 健 3	$\left(\begin{array}{l} 11 - 4 \\ 11 - 8 \\ 11 - 7 \\ - \\ - \end{array} \right)$	0 中山 輝大
北陸大学		北九州市立大学

試合番号 319
No 45

	No 46	
清田 渉 0	$\left(\begin{array}{l} 9 - 11 \\ 6 - 11 \\ 8 - 11 \\ - \\ - \end{array} \right)$	3 村田 優弥
熊本学園大学		京都産業大学

試合番号 320
No 47

	No 48	
古池 祐太 1	$\left(\begin{array}{l} 9 - 11 \\ 12 - 10 \\ 7 - 11 \\ 7 - 11 \\ - \end{array} \right)$	3 安江 光博
札幌国際大学		明治大学

試合番号 321
No 49

玉井 嵩大 3 $\left(\begin{array}{c} 3 - 11 \\ 11 - 8 \\ 11 - 5 \\ 11 - 3 \\ - \end{array} \right)$ 1 船生 岳冬

埼玉工業大学 No 50 東日本国際大学

試合番号 322
No 51

櫻岡 和 2 $\left(\begin{array}{c} 5 - 11 \\ 12 - 10 \\ 6 - 11 \\ 11 - 8 \\ 15 - 17 \end{array} \right)$ 3 岩井田 雄斗

福岡大学 No 52 法政大学

試合番号 323
No 53

佐藤 祥太 0 $\left(\begin{array}{c} 9 - 11 \\ 7 - 11 \\ 5 - 11 \\ - \\ - \end{array} \right)$ 3 坂本 壮太

新潟大学 No 54 専修大学

試合番号 324
No 57

坪井 知宜 0 $\left(\begin{array}{c} 2 - 11 \\ 2 - 11 \\ 6 - 11 \\ - \\ - \end{array} \right)$ 3 小川 透生

広島国際大学 No 58 札幌国際大学

試合番号 325
No 59

中村 陽希 2 $\left(\begin{array}{c} 11 - 6 \\ 7 - 11 \\ 11 - 7 \\ 7 - 11 \\ 8 - 11 \end{array} \right)$ 3 荒井 正明

大阪経済法科大学 No 60 専修大学

試合番号 326
No 61

和田 侑斗 2 $\left(\begin{array}{c} 12 - 10 \\ 11 - 9 \\ 14 - 16 \\ 5 - 11 \\ 3 - 11 \end{array} \right)$ 3 葛西 啓功

八戸工業大学 No 62 関西学院大学

試合番号 327
No 63

石井 佑季 3 $\left(\begin{array}{c} 11 - 6 \\ 11 - 4 \\ 11 - 5 \\ - \\ - \end{array} \right)$ 0 山下 莉念

明治大学 No 64 鹿児島国際大学

試合番号 328
No 65

棚橋 祐成 3 $\left(\begin{array}{c} 11 - 8 \\ 10 - 12 \\ 11 - 7 \\ 6 - 11 \\ 11 - 9 \end{array} \right)$ 2 柴田 俊輝

朝日大学 No 66 北陸大学

試合番号 329
No 67

原 圭佑 3 $\left(\begin{array}{c} 11 - 4 \\ 11 - 4 \\ 11 - 5 \\ - \\ - \end{array} \right)$ 0 瀬良 太一

駒澤大学 No 68 岡山商科大学

試合番号 330
No 71

光石 康佑 1 $\left(\begin{array}{c} 5 - 11 \\ 11 - 7 \\ 3 - 11 \\ 4 - 11 \\ - \end{array} \right)$ 3 比嘉 要太

高知工科大学 No 72 新潟大学

試合番号 331
No 73

鳥谷部 光優 3 $\left(\begin{array}{c} 9 - 11 \\ 8 - 11 \\ 11 - 9 \\ 11 - 4 \\ 11 - 3 \end{array} \right)$ 2 前原 椿樹

朝日大学 No 74 日本大学

試合番号 332
No 75

小松 直輝 3 $\left(\begin{array}{c} 11 - 6 \\ 11 - 8 \\ 8 - 11 \\ 12 - 10 \\ - \end{array} \right)$ 1 大恵 健人

鎮西学院大学 No 76 徳島大学

試合番号 333
No 77

久保 賢輔 3 $\left(\begin{array}{c} 11 - 2 \\ 11 - 8 \\ 12 - 10 \\ - \\ - \end{array} \right)$ 0 高橋 大策

専修大学 No 78 札幌大学

試合番号 334
No 79

野中 琉雅 0 $\left(\begin{array}{c} 5 - 11 \\ 6 - 11 \\ 9 - 11 \\ - \\ - \end{array} \right)$ 3 鈴木 生吹喜

福岡大学 No 80 東北福祉大学

試合番号 335
No 81

松井 運 0 $\left(\begin{array}{c} 5 - 11 \\ 7 - 11 \\ 7 - 11 \\ - \\ - \end{array} \right)$ 3 安原 僚太郎

広島修道大学 No 82 松山大学

試合番号 336
No 85

島村 大観 3 $\left(\begin{array}{c} 11 - 9 \\ 11 - 5 \\ 11 - 13 \\ 11 - 6 \\ - \end{array} \right)$ 1 津村 真斗

専修大学 No 86 関西大学

試合番号 337
No 87

鈴木 大介 1 $\left(\begin{array}{c} 7 - 11 \\ 9 - 11 \\ 11 - 8 \\ 6 - 11 \\ - \end{array} \right)$ 3 磯村 拓夢

北海道大学 No 88 早稲田大学

試合番号 338
No 89

柳沼 利来 3 $\left(\begin{array}{c} 3 - 11 \\ 12 - 10 \\ 11 - 6 \\ 11 - 7 \\ - \end{array} \right)$ 1 和田 晃典

朝日大学 No 90 龍谷大学

試合番号 339
No 91

野中 大地 2 $\left(\begin{array}{c} 5 - 11 \\ 11 - 6 \\ 7 - 11 \\ 11 - 7 \\ 8 - 11 \end{array} \right)$ 3 菅沼 翔太

立命館大学 No 92 中央大学

試合番号 340
No 93

都築 和仁 0 $\left(\begin{array}{c} 7 - 11 \\ 5 - 11 \\ 9 - 11 \\ - \\ - \end{array} \right)$ 3 高橋 拓己

朝日大学 No 94 國學院大学

試合番号 341
No 95

西岡 亮祐 0 $\left(\begin{array}{c} 9 - 11 \\ 9 - 11 \\ 9 - 11 \\ - \\ - \end{array} \right)$ 3 黒田 昌秀
広島大学 法政大学

No 96

試合番号 342
No 99

永井 仁志 2 $\left(\begin{array}{c} 11 - 7 \\ 11 - 8 \\ 9 - 11 \\ 5 - 11 \\ 8 - 11 \end{array} \right)$ 3 熊谷 楓希
同志社大学 日本体育大学

No 100

試合番号 343
No 101

横谷 星 2 $\left(\begin{array}{c} 12 - 10 \\ 6 - 11 \\ 14 - 12 \\ 7 - 11 \\ 11 - 13 \end{array} \right)$ 3 梅木 大智
中京大学 明治大学

No 102

試合番号 344
No 103

竹本 伊織 3 $\left(\begin{array}{c} 4 - 11 \\ 11 - 1 \\ 4 - 11 \\ 11 - 9 \\ 11 - 9 \end{array} \right)$ 2 川村 康人
岡山商科大学 朝日大学

No 104

試合番号 345
No 105

橋爪 一惺 0 $\left(\begin{array}{c} 4 - 11 \\ 6 - 11 \\ 9 - 11 \\ - \\ - \end{array} \right)$ 3 福光 凌大
京都産業大学 埼玉工業大学

No 106

試合番号 346
No 107

丹羽 良 3 $\left(\begin{array}{c} 11 - 7 \\ 11 - 6 \\ 11 - 1 \\ - \\ - \end{array} \right)$ 0 穴原 徹大
駒澤大学 札幌大学

No 108

試合番号 347
No 109

上村 真土 1 $\left(\begin{array}{c} 6 - 11 \\ 12 - 10 \\ 12 - 14 \\ 8 - 11 \\ - \end{array} \right)$ 3 虹川 大翔
熊本学園大学 八戸工業大学

No 110

試合番号 348
No 113

有明 真希 1 $\left(\begin{array}{c} 6 - 11 \\ 10 - 12 \\ 11 - 8 \\ 5 - 11 \\ - \end{array} \right)$ 3 鈴木 蓮
岡山商科大学 八戸工業大学

No 114

試合番号 349
No 115

烏田 東 3 $\left(\begin{array}{c} 11 - 6 \\ 11 - 5 \\ 11 - 5 \\ - \\ - \end{array} \right)$ 0 田口 雅也
専修大学 新潟大学

No 116

試合番号 350
No 117

臼井 理空 1 $\left(\begin{array}{c} 8 - 11 \\ 4 - 11 \\ 11 - 7 \\ 10 - 12 \\ - \end{array} \right)$ 3 林 颯成
高知工科大学 中京大学

No 118

試合番号 351
No 119

水谷 悠真 0 $\left(\begin{array}{c} 5 - 11 \\ 8 - 11 \\ 9 - 11 \\ - \\ - \end{array} \right)$ 3 西田 有輝
明治大学 大阪経済法科大学

No 120

試合番号 352
No 121

松井 海聖 3 $\left(\begin{array}{c} 11 - 9 \\ 17 - 15 \\ 11 - 6 \\ - \\ - \end{array} \right)$ 0 湯田 康太郎
札幌国際大学 朝日大学

No 122

試合番号 353
No 123

黒田 大翔 3 $\left(\begin{array}{c} 5 - 11 \\ 12 - 10 \\ 11 - 8 \\ 8 - 11 \\ 11 - 8 \end{array} \right)$ 2 片山 桂
熊本学園大学 龍谷大学

No 124

試合番号 354
No 127

藤崎 樹 1 $\left(\begin{array}{c} 11 - 8 \\ 9 - 11 \\ 7 - 11 \\ 6 - 11 \\ - \end{array} \right)$ 3 今村 英太
東北福祉大学 近畿大学

No 128

試合番号 355
No 129

武川 司紗 3 $\left(\begin{array}{c} 9 - 11 \\ 11 - 8 \\ 11 - 13 \\ 14 - 12 \\ 11 - 6 \end{array} \right)$ 2 西澤 海翔
東京経済大学 京都産業大学

No 130

試合番号 356
No 131

ソウザ ダン 0 $\left(\begin{array}{c} 5 - 11 \\ 10 - 12 \\ 3 - 11 \\ - \\ - \end{array} \right)$ 3 佐藤 匠海
愛知工業大学 関西学院大学

No 132

試合番号 357
No 133

田中 京太郎 3 $\left(\begin{array}{c} 11 - 6 \\ 11 - 9 \\ 11 - 4 \\ - \\ - \end{array} \right)$ 0 伊佐 和真
専修大学 朝日大学

No 134

試合番号 358
No 135

剣持 将作 3 $\left(\begin{array}{c} 11 - 13 \\ 11 - 6 \\ 11 - 9 \\ 11 - 3 \\ - \end{array} \right)$ 1 木下 敦貴
明治大学 徳島大学

No 136

試合番号 359
No 137

松井 駿介 1 $\left(\begin{array}{c} 10 - 12 \\ 11 - 6 \\ 7 - 11 \\ 9 - 11 \\ - \end{array} \right)$ 3 富澤 奏
駒澤大学 同志社大学

No 138

試合番号 360
No 141

續橋 秀人 1 $\left(\begin{array}{c} 11 - 7 \\ 13 - 15 \\ 9 - 11 \\ 7 - 11 \\ - \end{array} \right)$ 3 金光 凌佑
朝日大学 法政大学

No 142

試合番号 361
No 143

清水 咲汰 1 $\left(\begin{array}{c} 11 - 5 \\ 9 - 11 \\ 7 - 11 \\ 8 - 11 \\ - \end{array} \right)$ 3 No 144 下田 蓮

新潟大学 専修大学

試合番号 362
No 145

芳賀 世運 3 $\left(\begin{array}{c} 11 - 9 \\ 12 - 10 \\ 5 - 11 \\ 7 - 11 \\ 11 - 7 \end{array} \right)$ 2 No 146 芝原 巧

日本大学 福岡大学

試合番号 363
No 147

高橋 航太郎 3 $\left(\begin{array}{c} 11 - 9 \\ 11 - 4 \\ 11 - 7 \\ - \\ - \end{array} \right)$ 0 No 148 前田 陸大

明治大学 広島修道大学

試合番号 364
No 149

佐山 寛大 0 $\left(\begin{array}{c} 6 - 11 \\ 6 - 11 \\ 5 - 11 \\ - \\ - \end{array} \right)$ 3 No 150 人見 航希

國學院大学 関西大学

試合番号 365
No 151

八色 遥斗 0 $\left(\begin{array}{c} 9 - 11 \\ 9 - 11 \\ 7 - 11 \\ - \\ - \end{array} \right)$ 3 No 152 赤尾 飛市朗

鎮西学院大学 中央大学

試合番号 366
No 155

高野 紘希 3 $\left(\begin{array}{c} 11 - 9 \\ 8 - 11 \\ 11 - 6 \\ 11 - 8 \\ - \end{array} \right)$ 1 No 156 鹿俣 葵

埼玉工業大学 東北学院大学

試合番号 367
No 157

平山 航大 3 $\left(\begin{array}{c} 11 - 5 \\ 11 - 13 \\ 11 - 3 \\ 5 - 11 \\ 11 - 9 \end{array} \right)$ 2 No 158 松尾 尚紀

法政大学 高知工科大学

試合番号 368
No 159

村岡 泉祈 1 $\left(\begin{array}{c} 12 - 10 \\ 3 - 11 \\ 6 - 11 \\ 8 - 11 \\ - \end{array} \right)$ 3 No 160 田口 義仁

広島大学 同志社大学

試合番号 369
No 161

倉又 夢歩 0 $\left(\begin{array}{c} 11 - 13 \\ 4 - 11 \\ 10 - 12 \\ - \\ - \end{array} \right)$ 3 No 162 池田 康智

新潟産業大学 駒澤大学

試合番号 370
No 163

松井 翔吾 3 $\left(\begin{array}{c} 7 - 11 \\ 11 - 9 \\ 11 - 8 \\ 11 - 5 \\ - \end{array} \right)$ 1 No 164 佐藤 大空

立命館大学 専修大学

試合番号 371
No 165

成川 彰 0 $\left(\begin{array}{c} 7 - 11 \\ 9 - 11 \\ 7 - 11 \\ - \\ - \end{array} \right)$ 3 No 166 荻原 塔矢

北陸大学 朝日大学

試合番号 372
No 169

佐藤 幸紀 0 $\left(\begin{array}{c} 10 - 12 \\ 6 - 11 \\ 6 - 11 \\ - \\ - \end{array} \right)$ 3 No 170 田中 統也

岩手大学 びわこ成蹊スポーツ大学

試合番号 373
No 171

櫻井 倭 3 $\left(\begin{array}{c} 10 - 12 \\ 11 - 8 \\ 11 - 4 \\ 11 - 4 \\ - \end{array} \right)$ 1 No 172 丹澤 篤史

明治大学 同志社大学

試合番号 374
No 173

笠井 埜衣 3 $\left(\begin{array}{c} 11 - 8 \\ 13 - 11 \\ 11 - 7 \\ - \\ - \end{array} \right)$ 0 No 174 太田 虎徹

日本体育大学 札幌国際大学

試合番号 375
No 176

東 政利 3 $\left(\begin{array}{c} 11 - 9 \\ 11 - 7 \\ 9 - 11 \\ 8 - 11 \\ 11 - 9 \end{array} \right)$ 2 No 177 北口 愛斗

朝日大学 関西学院大学

試合番号 376
No 178

林 晃平 3 $\left(\begin{array}{c} 12 - 10 \\ 7 - 11 \\ 11 - 9 \\ 8 - 11 \\ 11 - 6 \end{array} \right)$ 2 No 179 坂本 虎次朗

法政大学 北陸大学

試合番号 377
No 182

大西 翔太郎 2 $\left(\begin{array}{c} 4 - 11 \\ 11 - 9 \\ 11 - 8 \\ 7 - 11 \\ 3 - 11 \end{array} \right)$ 3 No 183 加藤 涉

朝日大学 駒澤大学

試合番号 378
No 184

土江 慧 2 $\left(\begin{array}{c} 11 - 9 \\ 6 - 11 \\ 11 - 3 \\ 8 - 11 \\ 6 - 11 \end{array} \right)$ 3 No 185 佐藤 泰河

東北学院大学 札幌大学

試合番号 379
No 186

岩戸 祐樹 2 $\left(\begin{array}{c} 11 - 6 \\ 5 - 11 \\ 11 - 13 \\ 11 - 9 \\ 9 - 11 \end{array} \right)$ 3 No 187 今泉 蓮

中京大学 埼玉工業大学

試合番号 380
No 188

佐藤 颯太 2 $\left(\begin{array}{c} 11 - 9 \\ 9 - 11 \\ 11 - 4 \\ 9 - 11 \\ 9 - 11 \end{array} \right)$ 3 No 189 加藤 優京

八戸工業大学 明治大学

試合番号 381
No 190

田添 生 0 $\left(\begin{array}{c} 2 - 11 \\ 6 - 11 \\ 3 - 11 \\ - \\ - \end{array} \right)$ 3 山下 慧

熊本学園大学 専修大学

No 191

試合番号 382
No 192

安井 崇 3 $\left(\begin{array}{c} 11 - 9 \\ 12 - 10 \\ 9 - 11 \\ 11 - 8 \\ - \end{array} \right)$ 1 平川 晴一

立命館大学 福岡工業大学

No 193

試合番号 383
No 196

高瀬 彪向 0 $\left(\begin{array}{c} 3 - 11 \\ 3 - 11 \\ 4 - 11 \\ - \\ - \end{array} \right)$ 3 横部 叶愛

岡山大学 東洋大学

No 197

試合番号 384
No 198

松岡 佑亮 2 $\left(\begin{array}{c} 10 - 12 \\ 11 - 7 \\ 11 - 7 \\ 5 - 11 \\ 10 - 12 \end{array} \right)$ 3 屋敷 大

法政大学 立命館大学

No 199

試合番号 385
No 200

松本 琉我 0 $\left(\begin{array}{c} 10 - 12 \\ 5 - 11 \\ 6 - 11 \\ - \\ - \end{array} \right)$ 3 塩屋 柑太

広島大学 京都産業大学

No 201

試合番号 386
No 202

中川 龍馬 1 $\left(\begin{array}{c} 7 - 11 \\ 11 - 9 \\ 8 - 11 \\ 6 - 11 \\ - \end{array} \right)$ 3 長谷川 李博

東北福祉大学 中京学院大学

No 203

試合番号 387
No 204

星 優真 3 $\left(\begin{array}{c} 13 - 11 \\ 11 - 9 \\ 11 - 5 \\ - \\ - \end{array} \right)$ 0 石原 匠

専修大学 高知工科大学

No 205

試合番号 388
No 206

加藤 誠惟 3 $\left(\begin{array}{c} 14 - 12 \\ 11 - 4 \\ 8 - 11 \\ 12 - 10 \\ - \end{array} \right)$ 1 林 馨

朝日大学 札幌大学

No 207

試合番号 389
No 210

中川 泰雅 1 $\left(\begin{array}{c} 7 - 11 \\ 7 - 11 \\ 11 - 7 \\ 10 - 12 \\ - \end{array} \right)$ 3 多田 啓佑

同志社大学 國學院大学

No 211

試合番号 390
No 212

竹浪 舜 0 $\left(\begin{array}{c} 1 - 11 \\ 1 - 11 \\ 8 - 11 \\ - \\ - \end{array} \right)$ 3 中島 瞳輝

岡山商科大学 専修大学

No 213

試合番号 391
No 214

村田 遼夏 2 $\left(\begin{array}{c} 11 - 9 \\ 4 - 11 \\ 8 - 11 \\ 12 - 10 \\ 6 - 11 \end{array} \right)$ 3 分島 圭麒

北陸大学 関西学院大学

No 215

試合番号 392
No 216

藤元 駿 3 $\left(\begin{array}{c} 11 - 7 \\ 9 - 11 \\ 14 - 12 \\ 9 - 11 \\ 11 - 8 \end{array} \right)$ 2 長壁 俊弥

筑波大学 新潟大学

No 217

試合番号 393
No 218

生江 元気 0 $\left(\begin{array}{c} 5 - 11 \\ 6 - 11 \\ 7 - 11 \\ - \\ - \end{array} \right)$ 3 辻井 聡一

八戸工業大学 日本大学

No 219

試合番号 394
No 220

肥田木 真 0 $\left(\begin{array}{c} 7 - 11 \\ 8 - 11 \\ 5 - 11 \\ - \\ - \end{array} \right)$ 3 安藤 実慶

福岡大学 駒澤大学

No 221

2回戦

試合番号 395 No 1		No 3
徳田 幹太 3	$\left(\begin{array}{l} 11 - 7 \\ 11 - 6 \\ 11 - 4 \\ - \\ - \end{array} \right)$	0 小野 彰吾
早稲田大学		札幌大学

試合番号 396 No 5		No 6
黒木 大誠 3	$\left(\begin{array}{l} 6 - 11 \\ 11 - 5 \\ 8 - 11 \\ 11 - 5 \\ 11 - 8 \end{array} \right)$	2 小松 敏輝
朝日大学		新潟医療福祉大学

試合番号 397 No 8		No 9
管 琉乃介 3	$\left(\begin{array}{l} 12 - 10 \\ 11 - 6 \\ 9 - 11 \\ 11 - 4 \\ - \end{array} \right)$	1 高澤 新吾
駒澤大学		立命館大学

試合番号 398 No 11		No 13
小園江 紀也 0	$\left(\begin{array}{l} 6 - 11 \\ 2 - 11 \\ 7 - 11 \\ - \\ - \end{array} \right)$	3 藤 大斗
明治大学		専修大学

試合番号 399 No 14		No 16
前出 陸杜 3	$\left(\begin{array}{l} 11 - 6 \\ 11 - 3 \\ 11 - 4 \\ - \\ - \end{array} \right)$	0 菊地 健介
中央大学		八戸工業大学

試合番号 400 No 17		No 19
古庄 光佑 3	$\left(\begin{array}{l} 11 - 8 \\ 11 - 8 \\ 11 - 6 \\ - \\ - \end{array} \right)$	0 佐藤 海翔
福岡大学		新潟大学

試合番号 401 No 21		No 23
隅谷 傳時郎 2	$\left(\begin{array}{l} 4 - 11 \\ 11 - 8 \\ 11 - 9 \\ 7 - 11 \\ 7 - 11 \end{array} \right)$	3 藤 史斗
同志社大学		専修大学

試合番号 402 No 25		No 27
七尾 晃史 2	$\left(\begin{array}{l} 8 - 11 \\ 11 - 9 \\ 11 - 8 \\ 6 - 11 \\ 6 - 11 \end{array} \right)$	3 坂井 雄飛
日本大学		愛知工業大学

試合番号 403 No 28		No 29
飯村 悠太 3	$\left(\begin{array}{l} 11 - 5 \\ 11 - 7 \\ 11 - 4 \\ - \\ - \end{array} \right)$	0 宮城 青空
明治大学		同志社大学

試合番号 404 No 31		No 34
日高 智貴 2	$\left(\begin{array}{l} 15 - 13 \\ 11 - 6 \\ 8 - 11 \\ 6 - 11 \\ 2 - 11 \end{array} \right)$	3 原田 哲多
駒澤大学		法政大学

試合番号 405 No 35		No 38
藤本 喬大 3	$\left(\begin{array}{l} 11 - 7 \\ 5 - 11 \\ 11 - 7 \\ 2 - 11 \\ 12 - 10 \end{array} \right)$	2 古閑 慎也
龍谷大学		専修大学

試合番号 406 No 40		No 41
岡田 陽平 0	$\left(\begin{array}{l} 8 - 11 \\ 6 - 11 \\ 5 - 11 \\ - \\ - \end{array} \right)$	3 加山 雅基
東北学院大学		日本大学

試合番号 407 No 42		No 43
梅村 友樹 3	$\left(\begin{array}{l} 11 - 3 \\ 11 - 7 \\ 4 - 11 \\ 11 - 7 \\ - \end{array} \right)$	1 齋藤 健
朝日大学		北陸大学

試合番号 408 No 46		No 48
村田 優弥 1	$\left(\begin{array}{l} 11 - 5 \\ 8 - 11 \\ 9 - 11 \\ 8 - 11 \\ - \end{array} \right)$	3 安江 光博
京都産業大学		明治大学

試合番号 409 No 49		No 52
玉井 嵩大 2	$\left(\begin{array}{l} 11 - 8 \\ 12 - 10 \\ 2 - 11 \\ 7 - 11 \\ 13 - 15 \end{array} \right)$	3 岩井田 雄斗
埼玉工業大学		法政大学

試合番号 410 No 54		No 55
坂本 壮太 0	$\left(\begin{array}{l} 8 - 11 \\ 12 - 14 \\ 6 - 11 \\ - \\ - \end{array} \right)$	3 三浦 裕大
専修大学		筑波大学

試合番号 411 No 56		No 58
谷垣 佑真 3	$\left(\begin{array}{l} 11 - 5 \\ 11 - 2 \\ 11 - 7 \\ - \\ - \end{array} \right)$	0 小川 透生
愛知工業大学		札幌国際大学

試合番号 412 No 60		No 62
荒井 正明 2	$\left(\begin{array}{l} 10 - 12 \\ 11 - 9 \\ 9 - 11 \\ 15 - 13 \\ 11 - 13 \end{array} \right)$	3 葛西 啓功
専修大学		関西学院大学

試合番号 413 No 63		No 65
石井 佑季 3	$\left(\begin{array}{l} 11 - 4 \\ 11 - 2 \\ 11 - 2 \\ - \\ - \end{array} \right)$	0 棚橋 祐成
明治大学		朝日大学

試合番号 414 No 67		No 69
原 圭佑 1	$\left(\begin{array}{l} 14 - 12 \\ 12 - 14 \\ 4 - 11 \\ 9 - 11 \\ - \end{array} \right)$	3 田原 翔太
駒澤大学		筑波大学

試合番号 415
No 70

道廣 晴貴 3 $\left(\begin{array}{l} 11 - 5 \\ 11 - 6 \\ 11 - 8 \\ - \\ - \end{array} \right)$ 0 比嘉 要太
中央大学 新潟大学

No 72

試合番号 416
No 73

鳥谷部 光優 3 $\left(\begin{array}{l} 11 - 6 \\ 11 - 5 \\ 11 - 9 \\ - \\ - \end{array} \right)$ 0 小松 直輝
朝日大学 鎮西学院大学

No 75

試合番号 417
No 77

久保 賢輔 0 $\left(\begin{array}{l} 2 - 11 \\ 6 - 11 \\ 9 - 11 \\ - \\ - \end{array} \right)$ 3 鈴木 生吹喜
専修大学 東北福祉大学

No 80

試合番号 418
No 82

安原 僚太郎 0 $\left(\begin{array}{l} 2 - 11 \\ 5 - 11 \\ 3 - 11 \\ - \\ - \end{array} \right)$ 3 佐藤 卓斗
松山大学 法政大学

No 83

試合番号 419
No 84

芝 拓人 3 $\left(\begin{array}{l} 11 - 6 \\ 11 - 8 \\ 11 - 5 \\ - \\ - \end{array} \right)$ 0 島村 大観
明治大学 専修大学

No 85

試合番号 420
No 88

磯村 拓夢 3 $\left(\begin{array}{l} 11 - 8 \\ 11 - 6 \\ 11 - 8 \\ - \\ - \end{array} \right)$ 0 柳沼 利來
早稲田大学 朝日大学

No 89

試合番号 421
No 92

菅沼 翔太 1 $\left(\begin{array}{l} 11 - 8 \\ 9 - 11 \\ 9 - 11 \\ 6 - 11 \\ - \end{array} \right)$ 3 高橋 拓己
中央大学 國學院大学

No 94

試合番号 422
No 96

黒田 昌秀 1 $\left(\begin{array}{l} 11 - 8 \\ 8 - 11 \\ 9 - 11 \\ 4 - 11 \\ - \end{array} \right)$ 3 三木 隼
法政大学 愛知工業大学

No 97

試合番号 423
No 98

溜 大河 3 $\left(\begin{array}{l} 10 - 12 \\ 16 - 14 \\ 11 - 8 \\ 12 - 10 \\ - \end{array} \right)$ 1 熊谷 楓希
専修大学 日本体育大学

No 100

試合番号 424
No 102

梅木 大智 3 $\left(\begin{array}{l} 11 - 6 \\ 11 - 8 \\ 11 - 9 \\ - \\ - \end{array} \right)$ 0 竹本 伊織
明治大学 岡山商科大学

No 103

試合番号 425
No 106

福光 凌大 2 $\left(\begin{array}{l} 9 - 11 \\ 11 - 8 \\ 6 - 11 \\ 11 - 9 \\ 9 - 11 \end{array} \right)$ 3 丹羽 良
埼玉工業大学 駒澤大学

No 107

試合番号 426
No 110

虻川 大翔 0 $\left(\begin{array}{l} 4 - 11 \\ 5 - 11 \\ 6 - 11 \\ - \\ - \end{array} \right)$ 3 伊藤 礼博
八戸工業大学 日本大学

No 111

試合番号 427
No 112

濱田 一輝 3 $\left(\begin{array}{l} 11 - 2 \\ 11 - 7 \\ 11 - 1 \\ - \\ - \end{array} \right)$ 0 鈴木 蓮
早稲田大学 八戸工業大学

No 114

試合番号 428
No 115

烏田 東 2 $\left(\begin{array}{l} 11 - 8 \\ 11 - 4 \\ 7 - 11 \\ 10 - 12 \\ 7 - 11 \end{array} \right)$ 3 林 颯成
専修大学 中京大学

No 118

試合番号 429
No 120

西田 有輝 3 $\left(\begin{array}{l} 11 - 7 \\ 11 - 6 \\ 3 - 11 \\ 11 - 5 \\ - \end{array} \right)$ 1 松井 海聖
大阪経済法科大学 札幌国際大学

No 121

試合番号 430
No 123

黒田 大翔 0 $\left(\begin{array}{l} 10 - 12 \\ 4 - 11 \\ 5 - 11 \\ - \\ - \end{array} \right)$ 3 加藤 翔
熊本学園大学 法政大学

No 125

試合番号 431
No 126

青山 貴洋 3 $\left(\begin{array}{l} 11 - 8 \\ 15 - 13 \\ 9 - 11 \\ 12 - 10 \\ - \end{array} \right)$ 1 今村 英太
中央大学 近畿大学

No 128

試合番号 432
No 129

武川 司紗 1 $\left(\begin{array}{l} 12 - 10 \\ 9 - 11 \\ 9 - 11 \\ 6 - 11 \\ - \end{array} \right)$ 3 佐藤 匠海
東京経済大学 関西学院大学

No 132

試合番号 433
No 133

田中 京太郎 3 $\left(\begin{array}{l} 11 - 6 \\ 11 - 6 \\ 11 - 5 \\ - \\ - \end{array} \right)$ 0 剣持 将作
専修大学 明治大学

No 135

試合番号 434
No 138

富澤 奏 W $\left(\begin{array}{l} - \\ - \\ - \\ - \\ - \end{array} \right)$ L 吉山 僚一
同志社大学 日本大学

No 139

試合番号 435
No 140

鈴木 笙 3 $\left(\begin{array}{l} 11 - 8 \\ 11 - 5 \\ 11 - 5 \\ - \\ - \end{array} \right)$ 0 No 142 金光 凌佑
筑波大学 法政大学

試合番号 436
No 144

下田 運 3 $\left(\begin{array}{l} 9 - 11 \\ 11 - 9 \\ 8 - 11 \\ 11 - 1 \\ 11 - 9 \end{array} \right)$ 2 No 145 芳賀 世運
専修大学 日本大学

試合番号 437
No 147

高橋 航太郎 3 $\left(\begin{array}{l} 11 - 5 \\ 11 - 7 \\ 14 - 12 \\ - \\ - \end{array} \right)$ 0 No 150 人見 航希
明治大学 関西大学

試合番号 438
No 152

赤尾 飛市朗 1 $\left(\begin{array}{l} 8 - 11 \\ 11 - 8 \\ 5 - 11 \\ 5 - 11 \\ - \end{array} \right)$ 3 No 153 名古屋 幸希
中央大学 札幌大学

試合番号 439
No 154

渡邊 康靖 1 $\left(\begin{array}{l} 7 - 11 \\ 11 - 6 \\ 5 - 11 \\ 10 - 12 \\ - \end{array} \right)$ 3 No 155 高野 紘希
関西学院大学 埼玉工業大学

試合番号 440
No 157

平山 航大 3 $\left(\begin{array}{l} 11 - 6 \\ 8 - 11 \\ 11 - 6 \\ 11 - 6 \\ - \end{array} \right)$ 1 No 160 田口 義仁
法政大学 同志社大学

試合番号 441
No 162

池田 康智 3 $\left(\begin{array}{l} 11 - 7 \\ 11 - 6 \\ 11 - 8 \\ - \\ - \end{array} \right)$ 0 No 163 松井 翔吾
駒澤大学 立命館大学

試合番号 442
No 166

荻原 塔矢 1 $\left(\begin{array}{l} 4 - 11 \\ 11 - 8 \\ 3 - 11 \\ 6 - 11 \\ - \end{array} \right)$ 3 No 167 鈴木 颯
朝日大学 愛知工業大学

試合番号 443
No 168

小野 泰和 3 $\left(\begin{array}{l} 11 - 5 \\ 11 - 5 \\ 11 - 6 \\ - \\ - \end{array} \right)$ 0 No 170 田中 統也
中央大学 びわこ成蹊スポーツ大学

試合番号 444
No 171

櫻井 倭 2 $\left(\begin{array}{l} 12 - 10 \\ 7 - 11 \\ 13 - 11 \\ 6 - 11 \\ 8 - 11 \end{array} \right)$ 3 No 173 笠井 埜衣
明治大学 日本体育大学

試合番号 445
No 175

加藤 公輝 3 $\left(\begin{array}{l} 11 - 6 \\ 2 - 11 \\ 11 - 5 \\ 10 - 12 \\ 11 - 4 \end{array} \right)$ 2 No 176 東 政利
日本大学 朝日大学

試合番号 446
No 178

林 晃平 0 $\left(\begin{array}{l} 7 - 11 \\ 6 - 11 \\ 5 - 11 \\ - \\ - \end{array} \right)$ 3 No 180 木塚 陽斗
法政大学 専修大学

試合番号 447
No 181

西坂 優也 2 $\left(\begin{array}{l} 11 - 5 \\ 6 - 11 \\ 6 - 11 \\ 11 - 5 \\ 12 - 14 \end{array} \right)$ 3 No 183 加藤 涉
龍谷大学 駒澤大学

試合番号 448
No 185

佐藤 泰河 0 $\left(\begin{array}{l} 8 - 11 \\ 8 - 11 \\ 8 - 11 \\ - \\ - \end{array} \right)$ 3 No 187 今泉 蓮
札幌大学 埼玉工業大学

試合番号 449
No 189

加藤 優京 0 $\left(\begin{array}{l} 6 - 11 \\ 5 - 11 \\ 9 - 11 \\ - \\ - \end{array} \right)$ 3 No 191 山下 慧
明治大学 専修大学

試合番号 450
No 192

安井 崇 0 $\left(\begin{array}{l} 7 - 11 \\ 4 - 11 \\ 3 - 11 \\ - \\ - \end{array} \right)$ 3 No 194 萩原 啓至
立命館大学 愛知工業大学

試合番号 451
No 195

木方 圭介 3 $\left(\begin{array}{l} 11 - 7 \\ 11 - 7 \\ 11 - 9 \\ - \\ - \end{array} \right)$ 0 No 197 横部 叶愛
明治大学 東洋大学

試合番号 452
No 199

屋敷 大 3 $\left(\begin{array}{l} 11 - 7 \\ 11 - 5 \\ 1 - 11 \\ 11 - 7 \\ - \end{array} \right)$ 1 No 201 塩屋 柑太
立命館大学 京都産業大学

試合番号 453
No 203

長谷川 李博 1 $\left(\begin{array}{l} 8 - 11 \\ 6 - 11 \\ 15 - 13 \\ 10 - 12 \\ - \end{array} \right)$ 3 No 204 星 優真
中京学院大学 専修大学

試合番号 454
No 206

加藤 誠惟 0 $\left(\begin{array}{l} 5 - 11 \\ 6 - 11 \\ 8 - 11 \\ - \\ - \end{array} \right)$ 3 No 208 石山 浩貴
朝日大学 中央大学

試合番号 455
No 209

No 211

濱田 尚人 3 $\left. \begin{array}{l} 11 - 4 \\ 11 - 3 \\ 11 - 3 \\ - \\ - \end{array} \right\} 0$ 多田 啓佑

早稲田大学 國學院大学

試合番号 456
No 213

No 215

中島 瞳輝 3 $\left. \begin{array}{l} 11 - 8 \\ 11 - 7 \\ 11 - 8 \\ - \\ - \end{array} \right\} 0$ 分島 圭麒

専修大学 関西学院大学

試合番号 457
No 216

No 219

藤元 駿 2 $\left. \begin{array}{l} 11 - 9 \\ 11 - 9 \\ 10 - 12 \\ 9 - 11 \\ 6 - 11 \end{array} \right\} 3$ 辻井 聡一

筑波大学 日本大学

試合番号 458
No 221

No 222

安藤 実慶 1 $\left. \begin{array}{l} 11 - 8 \\ 5 - 11 \\ 5 - 11 \\ 7 - 11 \\ - \end{array} \right\} 3$ 岡野 俊介

駒澤大学 朝日大学

3回戦

試合番号 459
No 1

徳田 幹太	3	$\left(\begin{array}{l} 11 - 5 \\ 11 - 7 \\ 7 - 11 \\ 11 - 6 \\ - \end{array} \right)$	1	黒木 大誠
早稲田大学				朝日大学

No 5

試合番号 460
No 8

管 琉乃介	0	$\left(\begin{array}{l} 3 - 11 \\ 3 - 11 \\ 9 - 11 \\ - \\ - \end{array} \right)$	3	薛 大斗
駒澤大学				専修大学

No 13

試合番号 461
No 14

前出 陸杜	3	$\left(\begin{array}{l} 11 - 3 \\ 11 - 9 \\ 11 - 4 \\ - \\ - \end{array} \right)$	0	古庄 光佑
中央大学				福岡大学

No 17

試合番号 462
No 23

薛 史斗	0	$\left(\begin{array}{l} 9 - 11 \\ 4 - 11 \\ 8 - 11 \\ - \\ - \end{array} \right)$	3	坂井 雄飛
専修大学				愛知工業大学

No 27

試合番号 463
No 28

飯村 悠太	3	$\left(\begin{array}{l} 9 - 11 \\ 11 - 3 \\ 11 - 9 \\ 14 - 12 \\ - \end{array} \right)$	1	原田 哲多
明治大学				法政大学

No 34

試合番号 464
No 35

藤本 喬大	0	$\left(\begin{array}{l} 8 - 11 \\ 10 - 12 \\ 8 - 11 \\ - \\ - \end{array} \right)$	3	加山 雅基
龍谷大学				日本大学

No 41

試合番号 465
No 42

梅村 友樹	3	$\left(\begin{array}{l} 11 - 9 \\ 11 - 5 \\ 11 - 5 \\ - \\ - \end{array} \right)$	0	安江 光博
朝日大学				明治大学

No 48

試合番号 466
No 52

岩井田 雄斗	1	$\left(\begin{array}{l} 12 - 10 \\ 7 - 11 \\ 8 - 11 \\ 6 - 11 \\ - \end{array} \right)$	3	三浦 裕大
法政大学				筑波大学

No 55

試合番号 467
No 56

谷垣 佑真	3	$\left(\begin{array}{l} 11 - 2 \\ 14 - 12 \\ 7 - 11 \\ 11 - 3 \\ - \end{array} \right)$	1	葛西 啓功
愛知工業大学				関西学院大学

No 62

試合番号 468
No 63

石井 佑季	1	$\left(\begin{array}{l} 10 - 12 \\ 11 - 9 \\ 12 - 14 \\ 5 - 11 \\ - \end{array} \right)$	3	田原 翔太
明治大学				筑波大学

No 69

試合番号 469
No 70

道廣 晴貴	3	$\left(\begin{array}{l} 11 - 6 \\ 8 - 11 \\ 6 - 11 \\ 11 - 6 \\ 11 - 9 \end{array} \right)$	2	鳥谷部 光優
中央大学				朝日大学

No 73

試合番号 470
No 80

鈴木 生吹喜	3	$\left(\begin{array}{l} 11 - 7 \\ 11 - 9 \\ 5 - 11 \\ 5 - 11 \\ 12 - 10 \end{array} \right)$	2	佐藤 卓斗
東北福祉大学				法政大学

No 83

試合番号 471
No 84

芝 拓人	3	$\left(\begin{array}{l} 11 - 2 \\ 11 - 6 \\ 11 - 5 \\ - \\ - \end{array} \right)$	0	磯村 拓夢
明治大学				早稲田大学

No 88

試合番号 472
No 94

高橋 拓己	1	$\left(\begin{array}{l} 6 - 11 \\ 12 - 10 \\ 3 - 11 \\ 10 - 12 \\ - \end{array} \right)$	3	三木 隼
國學院大学				愛知工業大学

No 97

試合番号 473
No 98

溜 大河	3	$\left(\begin{array}{l} 11 - 8 \\ 11 - 9 \\ 11 - 4 \\ - \\ - \end{array} \right)$	0	梅木 大智
専修大学				明治大学

No 102

試合番号 474
No 107

丹羽 良	1	$\left(\begin{array}{l} 12 - 14 \\ 10 - 12 \\ 11 - 6 \\ 8 - 11 \\ - \end{array} \right)$	3	伊藤 礼博
駒澤大学				日本大学

No 111

試合番号 475
No 112

濱田 一輝	3	$\left(\begin{array}{l} 11 - 4 \\ 11 - 1 \\ 11 - 5 \\ - \\ - \end{array} \right)$	0	林 颯成
早稲田大学				中京大学

No 118

試合番号 476
No 120

西田 有輝	3	$\left(\begin{array}{l} 11 - 9 \\ 11 - 7 \\ 8 - 11 \\ 10 - 12 \\ 11 - 1 \end{array} \right)$	2	加藤 翔
大阪経済法科大学				法政大学

No 125

試合番号 477
No 126

青山 貴洋	3	$\left(\begin{array}{l} 11 - 13 \\ 5 - 11 \\ 11 - 7 \\ 11 - 7 \\ 11 - 9 \end{array} \right)$	2	佐藤 匠海
中央大学				関西学院大学

No 132

試合番号 478
No 133

田中 京太郎	3	$\left(\begin{array}{l} 11 - 4 \\ 11 - 8 \\ 11 - 5 \\ - \\ - \end{array} \right)$	0	富澤 奏
専修大学				同志社大学

No 138

試合番号 479
No 140

鈴木 笙 3 $\left(\begin{array}{l} 11 - 6 \\ 11 - 7 \\ 11 - 10 \\ - \\ - \end{array} \right)$ 0 No 144 下田 蓮
筑波大学 専修大学

試合番号 480
No 147

高橋 航太郎 3 $\left(\begin{array}{l} 11 - 2 \\ 11 - 9 \\ 11 - 9 \\ - \\ - \end{array} \right)$ 0 No 153 名古屋 幸希
明治大学 札幌大学

試合番号 481
No 155

高野 紘希 0 $\left(\begin{array}{l} 6 - 11 \\ 4 - 11 \\ 11 - 13 \\ - \\ - \end{array} \right)$ 3 No 157 平山 航大
埼玉工業大学 法政大学

試合番号 482
No 162

池田 康智 0 $\left(\begin{array}{l} 5 - 11 \\ 8 - 11 \\ 7 - 11 \\ - \\ - \end{array} \right)$ 3 No 167 鈴木 颯
駒澤大学 愛知工業大学

試合番号 483
No 168

小野 泰和 3 $\left(\begin{array}{l} 11 - 9 \\ 11 - 8 \\ 11 - 9 \\ - \\ - \end{array} \right)$ 0 No 173 笠井 埜衣
中央大学 日本体育大学

試合番号 484
No 175

加藤 公輝 0 $\left(\begin{array}{l} 7 - 11 \\ 10 - 12 \\ 7 - 11 \\ - \\ - \end{array} \right)$ 3 No 180 木塚 陽斗
日本大学 専修大学

試合番号 485
No 183

加藤 渉 1 $\left(\begin{array}{l} 5 - 11 \\ 4 - 11 \\ 11 - 8 \\ 12 - 14 \\ - \end{array} \right)$ 3 No 187 今泉 蓮
駒澤大学 埼玉工業大学

試合番号 486
No 191

山下 慧 0 $\left(\begin{array}{l} 6 - 11 \\ 8 - 11 \\ 10 - 12 \\ - \\ - \end{array} \right)$ 3 No 194 萩原 啓至
専修大学 愛知工業大学

試合番号 487
No 195

木方 圭介 3 $\left(\begin{array}{l} 11 - 7 \\ 11 - 8 \\ 11 - 9 \\ - \\ - \end{array} \right)$ 0 No 199 屋敷 大
明治大学 立命館大学

試合番号 488
No 204

星 優真 1 $\left(\begin{array}{l} 10 - 12 \\ 12 - 10 \\ 10 - 12 \\ 7 - 11 \\ - \end{array} \right)$ 3 No 208 石山 浩貴
専修大学 中央大学

試合番号 489
No 209

濱田 尚人 3 $\left(\begin{array}{l} 11 - 7 \\ 9 - 11 \\ 11 - 3 \\ 11 - 6 \\ - \end{array} \right)$ 1 No 213 中島 瞳輝
早稲田大学 専修大学

試合番号 490
No 219

辻井 聡一 1 $\left(\begin{array}{l} 5 - 11 \\ 11 - 9 \\ 11 - 13 \\ 10 - 12 \\ - \end{array} \right)$ 3 No 222 岡野 俊介
日本大学 朝日大学

4回戦

試合番号 491
No 1

				No 13		
徳田 幹太	4	$\left\{ \begin{array}{l} 11 - 4 \\ 11 - 9 \\ 8 - 11 \\ 11 - 1 \\ 11 - 9 \\ - \\ - \end{array} \right.$	1	薛 大斗		
早稲田大学				専修大学		

試合番号 492
No 14

				No 27		
前出 陸杜	4	$\left\{ \begin{array}{l} 2 - 11 \\ 11 - 4 \\ 11 - 6 \\ 11 - 9 \\ 11 - 6 \\ - \\ - \end{array} \right.$	1	坂井 雄飛		
中央大学				愛知工業大学		

試合番号 493
No 28

				No 41		
飯村 悠太	3	$\left\{ \begin{array}{l} 11 - 2 \\ 10 - 12 \\ 8 - 11 \\ 11 - 4 \\ 11 - 7 \\ 8 - 11 \\ 10 - 12 \end{array} \right.$	4	加山 雅基		
明治大学				日本大学		

試合番号 494
No 42

				No 55		
梅村 友樹	2	$\left\{ \begin{array}{l} 12 - 10 \\ 4 - 11 \\ 13 - 11 \\ 7 - 11 \\ 4 - 11 \\ 4 - 11 \\ - \end{array} \right.$	4	三浦 裕大		
朝日大学				筑波大学		

試合番号 495
No 56

				No 69		
谷垣 佑真	4	$\left\{ \begin{array}{l} 11 - 5 \\ 11 - 9 \\ 7 - 11 \\ 12 - 10 \\ 11 - 9 \\ - \\ - \end{array} \right.$	1	田原 翔太		
愛知工業大学				筑波大学		

試合番号 496
No 70

				No 83		
道廣 晴貴	4	$\left\{ \begin{array}{l} 3 - 11 \\ 11 - 7 \\ 11 - 9 \\ 11 - 4 \\ 11 - 9 \\ - \\ - \end{array} \right.$	1	鈴木 生吹喜		
中央大学				東北福祉大学		

試合番号 497
No 84

				No 97		
芝 拓人	4	$\left\{ \begin{array}{l} 11 - 3 \\ 14 - 12 \\ 13 - 11 \\ 13 - 15 \\ 11 - 9 \\ - \\ - \end{array} \right.$	1	三木 隼		
明治大学				愛知工業大学		

試合番号 498
No 98

				No 111		
溜 大河	1	$\left\{ \begin{array}{l} 9 - 11 \\ 3 - 11 \\ 11 - 9 \\ 4 - 11 \\ 5 - 11 \\ - \\ - \end{array} \right.$	4	伊藤 礼博		
専修大学				日本大学		

試合番号 499
No 112

				No 120		
濱田 一輝	4	$\left\{ \begin{array}{l} 9 - 11 \\ 14 - 12 \\ 11 - 4 \\ 11 - 4 \\ 11 - 7 \\ - \\ - \end{array} \right.$	1	西田 有輝		
早稲田大学				大阪経済法科大学		

試合番号 500
No 126

				No 133		
青山 貴洋	2	$\left\{ \begin{array}{l} 7 - 11 \\ 9 - 11 \\ 11 - 6 \\ 5 - 11 \\ 11 - 6 \\ 8 - 11 \\ - \end{array} \right.$	4	田中 京太郎		
中央大学				専修大学		

試合番号 501
No 140

				No 147		
鈴木 笙	4	$\left\{ \begin{array}{l} 11 - 7 \\ 11 - 8 \\ 11 - 13 \\ 11 - 5 \\ 14 - 12 \\ - \\ - \end{array} \right.$	1	高橋 航太郎		
筑波大学				明治大学		

試合番号 502
No 157

				No 167		
平山 航大	1	$\left\{ \begin{array}{l} 11 - 6 \\ 3 - 11 \\ 6 - 11 \\ 8 - 11 \\ 7 - 11 \\ - \\ - \end{array} \right.$	4	鈴木 颯		
法政大学				愛知工業大学		

試合番号 503
No 168

				No 180		
小野 泰和	4	$\left\{ \begin{array}{l} 11 - 6 \\ 11 - 4 \\ 10 - 12 \\ 8 - 11 \\ 2 - 11 \\ 11 - 9 \\ 11 - 3 \end{array} \right.$	3	木塚 陽斗		
中央大学				専修大学		

試合番号 504
No 187

				No 194		
今泉 蓮	2	$\left\{ \begin{array}{l} 9 - 11 \\ 1 - 11 \\ 11 - 7 \\ 11 - 8 \\ 4 - 11 \\ 5 - 11 \\ - \end{array} \right.$	4	萩原 啓至		
埼玉工業大学				愛知工業大学		

試合番号 505
No 195

				No 208		
木方 圭介	4	$\left\{ \begin{array}{l} 11 - 4 \\ 7 - 11 \\ 10 - 12 \\ 11 - 5 \\ 11 - 5 \\ 9 - 11 \\ 11 - 4 \end{array} \right.$	3	石山 浩貴		
明治大学				中央大学		

試合番号 506
No 209

				No 222		
濱田 尚人	2	$\left\{ \begin{array}{l} 3 - 11 \\ 11 - 8 \\ 1 - 11 \\ 11 - 2 \\ 8 - 11 \\ 10 - 12 \\ - \end{array} \right.$	4	岡野 俊介		
早稲田大学				朝日大学		

5回戦

試合番号 507
No 1

徳田 幹太 0

早稲田大学

No 14

4 前出 陸杜

中央大学

9	-	11
5	-	11
9	-	11
4	-	11
-	-	-
-	-	-
-	-	-

試合番号 508
No 41

加山 雅基 4

日本大学

No 55

3 三浦 裕大

筑波大学

11	-	5
4	-	11
13	-	11
9	-	11
11	-	4
6	-	11
11	-	7

試合番号 509
No 56

谷垣 佑真 4

愛知工業大学

No 70

2 道廣 晴貴

中央大学

7	-	11
11	-	6
8	-	11
11	-	5
12	-	10
11	-	1
-	-	-

試合番号 510
No 84

芝 拓人 3

明治大学

No 111

4 伊藤 礼博

日本大学

9	-	11
3	-	11
5	-	11
11	-	6
11	-	9
11	-	6
2	-	11

試合番号 511
No 112

濱田 一輝 4

早稲田大学

No 133

1 田中 京太郎

専修大学

12	-	10
11	-	6
11	-	3
2	-	11
11	-	7
-	-	-
-	-	-

試合番号 512
No 140

鈴木 笙 4

筑波大学

No 167

3 鈴木 颯

愛知工業大学

12	-	14
11	-	3
13	-	11
6	-	11
11	-	5
12	-	14
15	-	13

試合番号 513
No 168

小野 泰和 2

中央大学

No 194

4 萩原 啓至

愛知工業大学

12	-	14
4	-	11
11	-	8
8	-	11
11	-	9
8	-	11
-	-	-

試合番号 514
No 195

木方 圭介 2

明治大学

No 222

4 岡野 俊介

朝日大学

6	-	11
14	-	16
12	-	10
7	-	11
11	-	5
6	-	11
-	-	-

準々決勝

試合番号 515
No 14

前出 陸杜 4

中央大学

No 41

2 加山 雅基

日本大学

11	-	5
9	-	11
11	-	13
11	-	1
11	-	2
11	-	3
-	-	-

試合番号 516
No 56

谷垣 佑真 3

愛知工業大学

No 111

4 伊藤 礼博

日本大学

11	-	13
11	-	9
11	-	3
12	-	10
9	-	11
8	-	11
8	-	11

試合番号 517
No 112

濱田 一輝 4

早稲田大学

No 140

2 鈴木 笙

筑波大学

11	-	13
12	-	10
7	-	11
11	-	8
11	-	7
11	-	8
-	-	-

試合番号 518
No 194

萩原 啓至 4

愛知工業大学

No 222

3 岡野 俊介

朝日大学

10	-	12
6	-	11
8	-	11
12	-	10
11	-	8
1	-	7
11	-	7

準決勝

試合番号 519
No 14

				No 111	
			11 - 6		
			11 - 8		
			11 - 8		
前出	陸杜	4	11 - 5	0	伊藤 礼博
			-		
			-		
	中央大学		-		日本大学

試合番号 520
No 112

				No 222	
			11 - 6		
			11 - 9		
			11 - 8		
濱田	一輝	4	11 - 3	0	岡野 俊介
			-		
			-		
	早稲田大学		-		朝日大学

決勝

試合番号 521
No 14

				No 112	
			8 - 11		
			4 - 11		
			1 - 11		
前出	陸杜	0	7 - 11	4	濱田 一輝
			-		
			-		
	中央大学		-		早稲田大学

女子シングルス No.1

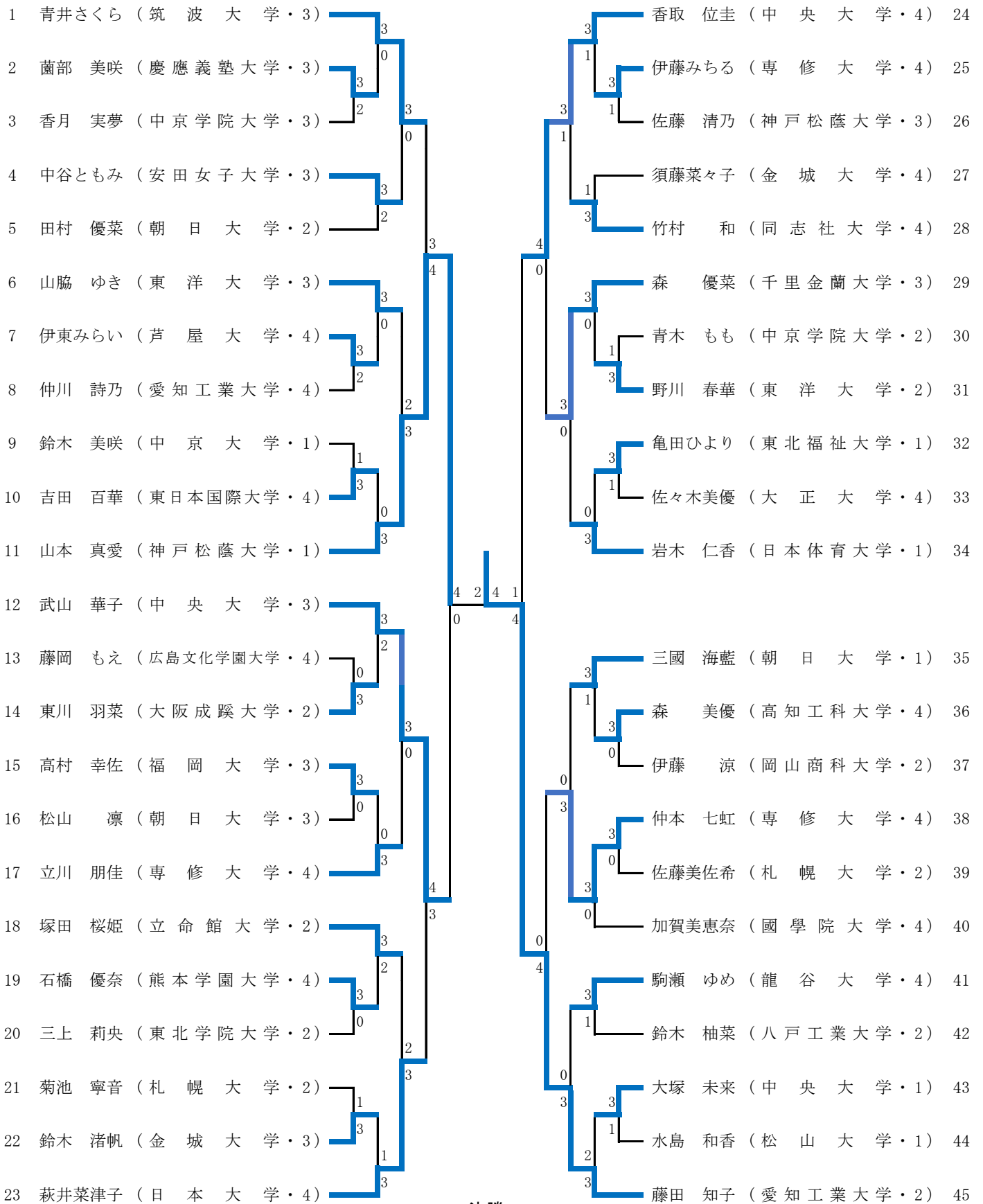

決勝

46 兼吉 優花 (中央大学・1)

2 - 4

面田 采巳 (愛知工業大学・3) 90

女子シングルス No.2

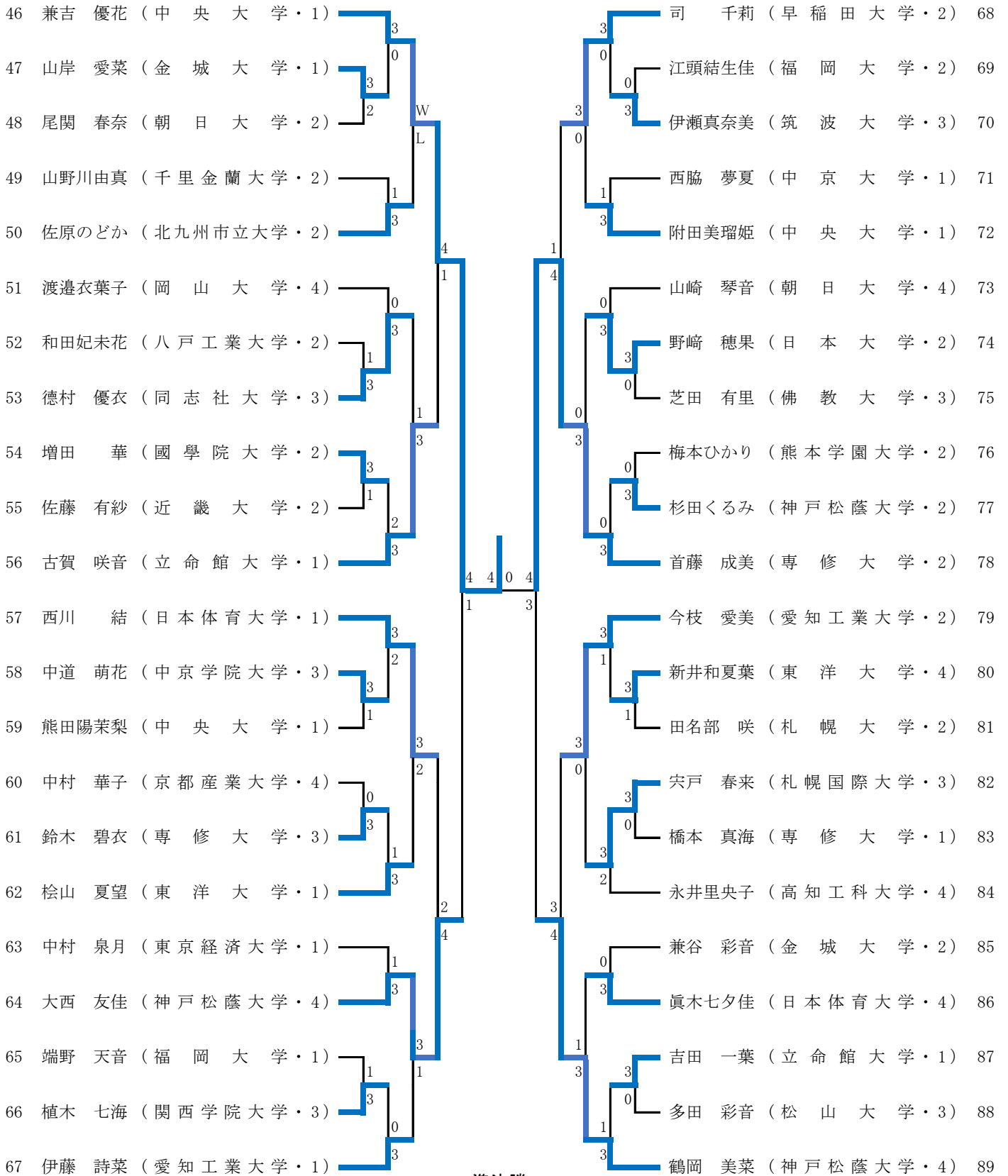

準決勝

3 - 4

45 藤田 知子 (愛知工業大学・2)

兼吉 優花 (中央大学・1) 46

女子シングルス No.4

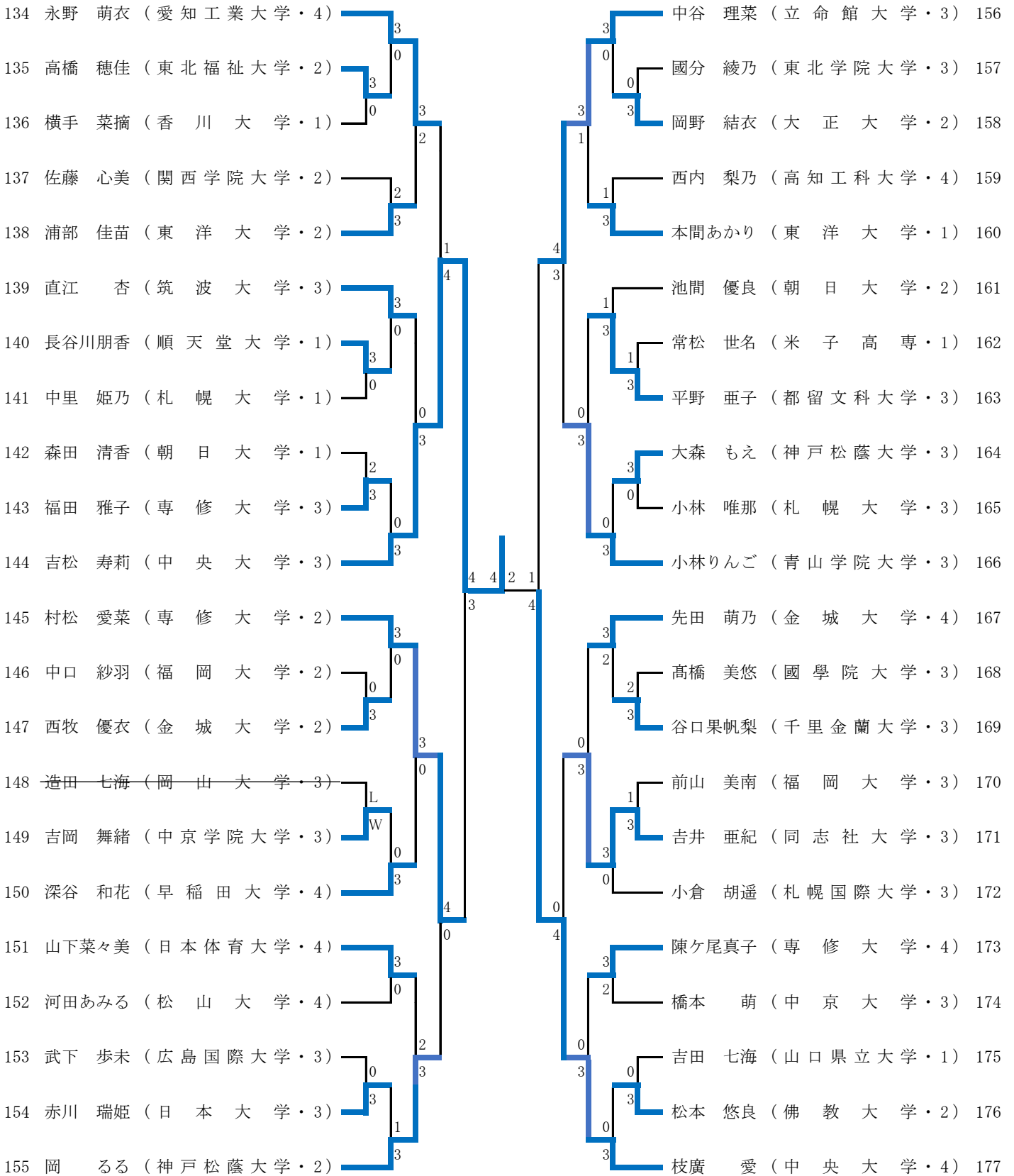

第91回全日本大学総合卓球選手権大会(個人の部) 女子シングルス1回戦

試合番号 601
No 2 No 3

蘭部 美咲 3	$\left\{ \begin{array}{l} 13 - 15 \\ 11 - 9 \\ 10 - 12 \\ 12 - 10 \\ 12 - 10 \end{array} \right.$	2	香月 実夢	
慶應義塾大学			中京学院大学	

試合番号 602
No 7 No 8

伊東 みらい 3	$\left\{ \begin{array}{l} 11 - 3 \\ 16 - 18 \\ 10 - 12 \\ 12 - 10 \\ 12 - 10 \end{array} \right.$	2	仲川 詩乃	
芦屋大学			愛知工業大学	

試合番号 603
No 9 No 10

鈴木 美咲 1	$\left\{ \begin{array}{l} 9 - 11 \\ 8 - 11 \\ 11 - 7 \\ 11 - 13 \\ - \end{array} \right.$	3	吉田 百華	
中京大学			東日本国際大学	

試合番号 604
No 13 No 14

藤岡 もえ 0	$\left\{ \begin{array}{l} 7 - 11 \\ 3 - 11 \\ 7 - 11 \\ - \\ - \end{array} \right.$	3	東川 羽菜	
広島文化学園大学			大阪成蹊大学	

試合番号 605
No 15 No 16

高村 幸佐 3	$\left\{ \begin{array}{l} 11 - 5 \\ 11 - 6 \\ 11 - 9 \\ - \\ - \end{array} \right.$	0	松山 凜	
福岡大学			朝日大学	

試合番号 606
No 19 No 20

石橋 優奈 3	$\left\{ \begin{array}{l} 11 - 8 \\ 11 - 4 \\ 11 - 6 \\ - \\ - \end{array} \right.$	0	三上 莉央	
熊本学園大学			東北学院大学	

試合番号 607
No 21 No 22

菊池 翠音 1	$\left\{ \begin{array}{l} 7 - 11 \\ 11 - 8 \\ 8 - 11 \\ 6 - 11 \\ - \end{array} \right.$	3	鈴木 渚帆	
札幌大学			金城大学	

試合番号 608
No 25 No 26

伊藤 みちる 3	$\left\{ \begin{array}{l} 5 - 11 \\ 11 - 5 \\ 11 - 8 \\ 11 - 7 \\ - \end{array} \right.$	1	佐藤 清乃	
専修大学			神戸松蔭大学	

試合番号 609
No 30 No 31

青木 もも 1	$\left\{ \begin{array}{l} 9 - 11 \\ 5 - 11 \\ 11 - 9 \\ 11 - 13 \\ - \end{array} \right.$	3	野川 春華	
中京学院大学			東洋大学	

試合番号 610
No 32 No 33

亀田 ひより 3	$\left\{ \begin{array}{l} 11 - 8 \\ 11 - 6 \\ 19 - 21 \\ 11 - 9 \\ - \end{array} \right.$	1	佐々木 美優	
東北福祉大学			大正大学	

試合番号 611
No 36 No 37

森 美優 3	$\left\{ \begin{array}{l} 11 - 7 \\ 12 - 10 \\ 12 - 10 \\ - \\ - \end{array} \right.$	0	伊藤 涼	
高知工科大学			岡山商科大学	

試合番号 612
No 38 No 39

仲本 七虹 3	$\left\{ \begin{array}{l} 11 - 2 \\ 11 - 4 \\ 11 - 7 \\ - \\ - \end{array} \right.$	0	佐藤 美佐希	
専修大学			札幌大学	

試合番号 613
No 43 No 44

大塚 未来 3	$\left\{ \begin{array}{l} 7 - 11 \\ 11 - 9 \\ 11 - 9 \\ 12 - 10 \\ - \end{array} \right.$	1	水島 和香	
中央大学			松山大学	

試合番号 614
No 47 No 48

山岸 愛菜 3	$\left\{ \begin{array}{l} 11 - 5 \\ 7 - 11 \\ 11 - 7 \\ 5 - 11 \\ 11 - 7 \end{array} \right.$	2	尾関 春奈	
金城大学			朝日大学	

試合番号 615
No 52 No 53

和田 妃未花 1	$\left\{ \begin{array}{l} 7 - 11 \\ 6 - 11 \\ 11 - 9 \\ 4 - 11 \\ - \end{array} \right.$	3	徳村 優衣	
八戸工業大学			同志社大学	

試合番号 616
No 54 No 55

増田 華 3	$\left\{ \begin{array}{l} 11 - 2 \\ 12 - 10 \\ 9 - 11 \\ 11 - 8 \\ - \end{array} \right.$	1	佐藤 有紗	
國學院大学			近畿大学	

試合番号 617
No 58 No 59

中道 萌花 3	$\left\{ \begin{array}{l} 6 - 11 \\ 11 - 3 \\ 11 - 7 \\ 11 - 5 \\ - \end{array} \right.$	1	熊田 陽菜梨	
中京学院大学			中央大学	

試合番号 618
No 60 No 61

中村 華子 0	$\left\{ \begin{array}{l} 2 - 11 \\ 5 - 11 \\ 8 - 11 \\ - \\ - \end{array} \right.$	3	鈴木 碧衣	
京都産業大学			専修大学	

試合番号 619
No 65 No 66

端野 天音 1	$\left\{ \begin{array}{l} 11 - 3 \\ 3 - 11 \\ 8 - 11 \\ 10 - 12 \\ - \end{array} \right.$	3	植木 七海	
福岡大学			関西学院大学	

試合番号 620
No 69 No 70

江頭 結生佳 0	$\left\{ \begin{array}{l} 5 - 11 \\ 8 - 11 \\ 8 - 11 \\ - \\ - \end{array} \right.$	3	伊瀬 真奈美	
福岡大学			筑波大学	

試合番号 621
No 74

野崎 穂果	3	$\left(\begin{array}{l} 11 - 3 \\ 11 - 5 \\ 11 - 2 \\ - \\ - \end{array} \right)$	0	芝田 有里
日本大学				佛教大学

試合番号 622
No 76

梅本 ひかり	0	$\left(\begin{array}{l} 4 - 11 \\ 7 - 11 \\ 3 - 11 \\ - \\ - \end{array} \right)$	3	杉田 くるみ
熊本学園大学				神戸松蔭大学

試合番号 623
No 80

新井 和夏葉	3	$\left(\begin{array}{l} 11 - 4 \\ 11 - 9 \\ 7 - 11 \\ 11 - 3 \\ - \end{array} \right)$	1	田名部 咲
東洋大学				札幌大学

試合番号 624
No 82

穴戸 春来	3	$\left(\begin{array}{l} 11 - 5 \\ 11 - 6 \\ 11 - 9 \\ - \\ - \end{array} \right)$	0	橋本 真海
札幌国際大学				専修大学

試合番号 625
No 87

吉田 一葉	3	$\left(\begin{array}{l} 11 - 4 \\ 11 - 3 \\ 11 - 6 \\ - \\ - \end{array} \right)$	0	多田 彩音
立命館大学				松山大学

試合番号 626
No 91

松野 純麗	3	$\left(\begin{array}{l} 8 - 11 \\ 11 - 4 \\ 11 - 6 \\ 11 - 6 \\ - \end{array} \right)$	1	河邊 梨花
札幌大学				福岡大学

試合番号 627
No 96

田上 小也夏	1	$\left(\begin{array}{l} 11 - 8 \\ 3 - 11 \\ 6 - 11 \\ 7 - 11 \\ - \end{array} \right)$	3	宮國 悠乃
関西学院大学				朝日大学

試合番号 628
No 98

長谷川 愛佳	3	$\left(\begin{array}{l} 11 - 6 \\ 11 - 4 \\ 11 - 5 \\ - \\ - \end{array} \right)$	0	酒井 美羽朱
金城大学				鳥取大学

試合番号 629
No 102

遠山 雅	3	$\left(\begin{array}{l} 11 - 9 \\ 11 - 5 \\ 11 - 6 \\ - \\ - \end{array} \right)$	0	遠藤 晴香
佛教大学				高知工科大学

試合番号 630
No 104

小木曾 彩加	3	$\left(\begin{array}{l} 11 - 6 \\ 3 - 11 \\ 6 - 11 \\ 11 - 9 \\ 11 - 9 \end{array} \right)$	2	福井 蓮彩
中京大学				専修大学

試合番号 631
No 109

長部 心奈	3	$\left(\begin{array}{l} 11 - 5 \\ 3 - 11 \\ 13 - 15 \\ 11 - 5 \\ 11 - 9 \end{array} \right)$	2	森田 真綾
新潟大学				芦屋大学

試合番号 632
No 113

井上 梨花	3	$\left(\begin{array}{l} 11 - 9 \\ 12 - 10 \\ 11 - 9 \\ - \\ - \end{array} \right)$	0	肖 海香沙
筑波大学				広島文化学園大学

試合番号 633
No 118

坂下 心優	1	$\left(\begin{array}{l} 4 - 11 \\ 9 - 11 \\ 11 - 9 \\ 6 - 11 \\ - \end{array} \right)$	3	佐藤 瑠衣
金城大学				東洋大学

試合番号 634
No 120

武田 遥奈	1	$\left(\begin{array}{l} 5 - 11 \\ 7 - 11 \\ 12 - 10 \\ 5 - 11 \\ - \end{array} \right)$	3	伊東 明香
京都産業大学				朝日大学

試合番号 635
No 124

渋谷 有里子	0	$\left(\begin{array}{l} 4 - 11 \\ 8 - 11 \\ 8 - 11 \\ - \\ - \end{array} \right)$	3	遠藤 凜
北九州市立大学				専修大学

試合番号 636
No 126

大村 風葉	3	$\left(\begin{array}{l} 11 - 4 \\ 11 - 6 \\ 11 - 5 \\ - \\ - \end{array} \right)$	0	樹田 有那
立命館大学				中京学院大学

試合番号 637
No 131

八重樫 萌花	0	$\left(\begin{array}{l} 3 - 11 \\ 10 - 12 \\ 6 - 11 \\ - \\ - \end{array} \right)$	3	竹本 彩乃
八戸工業大学				神戸松蔭大学

試合番号 638
No 135

高橋 穂佳	3	$\left(\begin{array}{l} 11 - 5 \\ 12 - 10 \\ 13 - 11 \\ - \\ - \end{array} \right)$	0	横手 菜摘
東北福祉大学				香川大学

試合番号 639
No 140

長谷川 朋香	3	$\left(\begin{array}{l} 11 - 9 \\ 11 - 6 \\ 11 - 7 \\ - \\ - \end{array} \right)$	0	中里 姫乃
順天堂大学				札幌大学

試合番号 640
No 142

森田 清香	2	$\left(\begin{array}{l} 11 - 2 \\ 11 - 6 \\ 7 - 11 \\ 5 - 11 \\ 6 - 11 \end{array} \right)$	3	福田 雅子
朝日大学				専修大学

試合番号 641
No 146

中口 紗羽 0

福岡大学

No 147

西牧 優衣

金城大学

試合番号 642
No 148

造田 七海 L

岡山大学

No 149

吉岡 舞緒

中京学院大学

試合番号 643
No 153

武下 歩未 0

広島国際大学

No 154

赤川 瑞姫

日本大学

試合番号 644
No 157

國分 綾乃 0

東北学院大学

No 158

岡野 結衣

大正大学

試合番号 645
No 162

常松 世名 1

米子高専

No 163

平野 亜子

都留文科大学

試合番号 646
No 164

大森 もえ 3

神戸松蔭大学

No 165

小林 唯那

札幌大学

試合番号 647
No 168

高橋 美悠 2

國學院大学

No 169

谷口 果帆梨

千里金蘭大学

試合番号 648
No 170

前山 美南 1

福岡大学

No 171

吉井 亜紀

同志社大学

試合番号 649
No 175

吉田 七海 0

山口県立大学

No 176

松本 悠良

佛教大学

2回戦

試合番号 650 No 1		No 2
青井 さくら 3	$\left(\begin{array}{l} 13 - 11 \\ 11 - 6 \\ 11 - 5 \\ - \\ - \end{array} \right)$	0 菌部 美咲 慶應義塾大学
筑波大学		

試合番号 652 No 6		No 7
山脇 ゆき 3	$\left(\begin{array}{l} 11 - 5 \\ 11 - 7 \\ 11 - 7 \\ - \\ - \end{array} \right)$	0 伊東 みらい 芦屋大学
東洋大学		

試合番号 654 No 12		No 14
武山 華子 3	$\left(\begin{array}{l} 11 - 7 \\ 13 - 11 \\ 5 - 11 \\ 6 - 11 \\ 11 - 9 \end{array} \right)$	2 東川 羽菜 大阪成蹊大学
中央大学		

試合番号 656 No 18		No 19
塚田 桜姫 3	$\left(\begin{array}{l} 11 - 5 \\ 6 - 11 \\ 11 - 4 \\ 9 - 11 \\ 11 - 7 \end{array} \right)$	2 石橋 優奈 熊本学園大学
立命館大学		

試合番号 658 No 24		No 25
香取 位圭 3	$\left(\begin{array}{l} 11 - 8 \\ 11 - 2 \\ 10 - 12 \\ 11 - 7 \\ - \end{array} \right)$	1 伊藤 みちる 専修大学
中央大学		

試合番号 660 No 29		No 31
森 優菜 3	$\left(\begin{array}{l} 11 - 7 \\ 12 - 10 \\ 11 - 8 \\ - \\ - \end{array} \right)$	0 野川 春華 東洋大学
千里金蘭大学		

試合番号 662 No 35		No 36
三國 海藍 3	$\left(\begin{array}{l} 14 - 12 \\ 6 - 11 \\ 11 - 6 \\ 11 - 8 \\ - \end{array} \right)$	1 森 美優 高知工科大学
朝日大学		

試合番号 664 No 41		No 42
駒瀬 ゆめ 3	$\left(\begin{array}{l} 10 - 12 \\ 11 - 8 \\ 11 - 7 \\ 11 - 5 \\ - \end{array} \right)$	1 鈴木 柚菜 八戸工業大学
龍谷大学		

試合番号 666 No 46		No 47
兼吉 優花 3	$\left(\begin{array}{l} 11 - 7 \\ 11 - 3 \\ 11 - 7 \\ - \\ - \end{array} \right)$	0 山岸 愛菜 金城大学
中央大学		

試合番号 668 No 51		No 53
渡邊 衣葉子 0	$\left(\begin{array}{l} 4 - 11 \\ 5 - 11 \\ 9 - 11 \\ - \\ - \end{array} \right)$	3 徳村 優衣 同志社大学
岡山大学		

試合番号 651 No 4		No 5
中谷 ともみ 3	$\left(\begin{array}{l} 11 - 6 \\ 6 - 11 \\ 9 - 11 \\ 11 - 8 \\ 11 - 5 \end{array} \right)$	2 田村 優菜 朝日大学
安田女子大学		

試合番号 653 No 10		No 11
吉田 百華 0	$\left(\begin{array}{l} 5 - 11 \\ 8 - 11 \\ 3 - 11 \\ - \\ - \end{array} \right)$	3 山本 真愛 神戸松蔭大学
東日本国際大学		

試合番号 655 No 15		No 17
高村 幸佐 0	$\left(\begin{array}{l} 2 - 11 \\ 5 - 11 \\ 6 - 11 \\ - \\ - \end{array} \right)$	3 立川 朋佳 専修大学
福岡大学		

試合番号 657 No 22		No 23
鈴木 渚帆 1	$\left(\begin{array}{l} 8 - 11 \\ 8 - 11 \\ 11 - 5 \\ 6 - 11 \\ - \end{array} \right)$	3 萩井 菜津子 日本大学
金城大学		

試合番号 659 No 27		No 28
須藤 菜々子 1	$\left(\begin{array}{l} 11 - 6 \\ 6 - 11 \\ 5 - 11 \\ 11 - 13 \\ - \end{array} \right)$	3 竹村 和 同志社大学
金城大学		

試合番号 661 No 32		No 34
亀田 ひより 0	$\left(\begin{array}{l} 11 - 13 \\ 8 - 11 \\ 6 - 11 \\ - \\ - \end{array} \right)$	3 岩木 仁香 日本体育大学
東北福祉大学		

試合番号 663 No 38		No 40
仲本 七虹 3	$\left(\begin{array}{l} 11 - 8 \\ 11 - 9 \\ 11 - 5 \\ - \\ - \end{array} \right)$	0 加賀 美恵奈 國學院大学
専修大学		

試合番号 665 No 43		No 45
大塚 未来 2	$\left(\begin{array}{l} 11 - 9 \\ 1 - 11 \\ 6 - 11 \\ 11 - 9 \\ 4 - 11 \end{array} \right)$	3 藤田 知子 愛知工業大学
中央大学		

試合番号 667 No 49		No 50
山野川 由真 1	$\left(\begin{array}{l} 9 - 11 \\ 4 - 11 \\ 11 - 8 \\ 11 - 13 \\ - \end{array} \right)$	3 佐原 のどか 北九州市立大学
千里金蘭大学		

試合番号 669 No 54		No 56
増田 華 2	$\left(\begin{array}{l} 6 - 11 \\ 11 - 13 \\ 11 - 7 \\ 11 - 4 \\ 6 - 11 \end{array} \right)$	3 古賀 咲音 立命館大学
國學院大学		

試合番号 670
No 57

西川 結 3 $\left(\begin{array}{l} 11 - 9 \\ 9 - 11 \\ 11 - 9 \\ 7 - 11 \\ 13 - 11 \end{array} \right)$ 2 中道 萌花
日本体育大学 中京学院大学

No 58

試合番号 671
No 61

鈴木 碧衣 1 $\left(\begin{array}{l} 11 - 8 \\ 9 - 11 \\ 7 - 11 \\ 10 - 12 \\ - \end{array} \right)$ 3 桧山 夏望
専修大学 東洋大学

No 62

試合番号 672
No 63

中村 泉月 1 $\left(\begin{array}{l} 7 - 11 \\ 11 - 13 \\ 12 - 10 \\ 14 - 16 \\ - \end{array} \right)$ 3 大西 友佳
東京経済大学 神戸松蔭大学

No 64

試合番号 673
No 66

植木 七海 0 $\left(\begin{array}{l} 9 - 11 \\ 5 - 11 \\ 4 - 11 \\ - \\ - \end{array} \right)$ 3 伊藤 詩菜
関西学院大学 愛知工業大学

No 67

試合番号 674
No 68

司 千莉 3 $\left(\begin{array}{l} 11 - 9 \\ 11 - 5 \\ 11 - 6 \\ - \\ - \end{array} \right)$ 0 伊瀬 真奈美
早稲田大学 筑波大学

No 70

試合番号 675
No 71

西脇 夢夏 1 $\left(\begin{array}{l} 7 - 11 \\ 11 - 7 \\ 10 - 12 \\ 8 - 11 \\ - \end{array} \right)$ 3 附田 美瑠姫
中京大学 中央大学

No 72

試合番号 676
No 73

山崎 琴音 0 $\left(\begin{array}{l} 7 - 11 \\ 12 - 14 \\ 8 - 11 \\ - \\ - \end{array} \right)$ 3 野崎 穂果
朝日大学 日本大学

No 74

試合番号 677
No 77

杉田 くるみ 0 $\left(\begin{array}{l} 3 - 11 \\ 12 - 14 \\ 4 - 11 \\ - \\ - \end{array} \right)$ 3 首藤 成美
神戸松蔭大学 専修大学

No 78

試合番号 678
No 79

今枝 愛美 3 $\left(\begin{array}{l} 12 - 10 \\ 11 - 6 \\ 6 - 11 \\ 11 - 8 \\ - \end{array} \right)$ 1 新井 和夏葉
愛知工業大学 東洋大学

No 80

試合番号 679
No 82

穴戸 春来 3 $\left(\begin{array}{l} 2 - 11 \\ 11 - 9 \\ 4 - 11 \\ 11 - 6 \\ 11 - 8 \end{array} \right)$ 2 永井 里央子
札幌国際大学 高知工科大学

No 84

試合番号 680
No 85

兼谷 彩音 0 $\left(\begin{array}{l} 5 - 11 \\ 9 - 11 \\ 9 - 11 \\ - \\ - \end{array} \right)$ 3 眞木 七夕佳
金城大学 日本体育大学

No 86

試合番号 681
No 87

吉田 一葉 1 $\left(\begin{array}{l} 11 - 9 \\ 2 - 11 \\ 3 - 11 \\ 3 - 11 \\ - \end{array} \right)$ 3 鶴岡 美菜
立命館大学 神戸松蔭大学

No 89

試合番号 682
No 90

面田 采巳 3 $\left(\begin{array}{l} 11 - 6 \\ 11 - 5 \\ 11 - 6 \\ - \\ - \end{array} \right)$ 0 松野 純麗
愛知工業大学 札幌大学

No 91

試合番号 683
No 93

岡田 実弓 3 $\left(\begin{array}{l} 11 - 3 \\ 12 - 10 \\ 7 - 11 \\ 11 - 9 \\ - \end{array} \right)$ 1 横谷 かいら
立命館大学 中京学院大学

No 94

試合番号 684
No 95

竹内 伶 3 $\left(\begin{array}{l} 11 - 8 \\ 11 - 7 \\ 11 - 7 \\ - \\ - \end{array} \right)$ 0 宮國 悠乃
中央大学 朝日大学

No 97

試合番号 685
No 98

長谷川 愛佳 1 $\left(\begin{array}{l} 11 - 9 \\ 7 - 11 \\ 3 - 11 \\ 3 - 11 \\ - \end{array} \right)$ 3 遊佐 美月
金城大学 専修大学

No 100

試合番号 686
No 101

上澤 依央 3 $\left(\begin{array}{l} 11 - 8 \\ 11 - 9 \\ 11 - 5 \\ - \\ - \end{array} \right)$ 0 遠山 雅
東洋大学 佛教大学

No 102

試合番号 687
No 104

小木曾 彩加 2 $\left(\begin{array}{l} 8 - 11 \\ 12 - 10 \\ 8 - 11 \\ 11 - 4 \\ 2 - 11 \end{array} \right)$ 3 佐久間 芽生
中京大学 慶應義塾大学

No 106

試合番号 688
No 107

崎間 藍 0 $\left(\begin{array}{l} 8 - 11 \\ 7 - 11 \\ 9 - 11 \\ - \\ - \end{array} \right)$ 3 稲垣 幸菜
神戸松蔭大学 中央大学

No 108

試合番号 689
No 109

長部 心奈 0 $\left(\begin{array}{l} 2 - 11 \\ 6 - 11 \\ 3 - 11 \\ - \\ - \end{array} \right)$ 3 牧野 里菜
新潟大学 筑波大学

No 111

試合番号 690
No 112

吉岡 桜子 3 $\left(\begin{array}{c} 11 - 9 \\ 11 - 9 \\ 11 - 2 \\ - \\ - \end{array} \right)$ 0 No 113 井上 梨花
中央大学 筑波大学

試合番号 691
No 115

中野 瞳 1 $\left(\begin{array}{c} 3 - 11 \\ 11 - 8 \\ 10 - 12 \\ 4 - 11 \\ - \end{array} \right)$ 3 No 116 小野 蒼彩
熊本学園大学 早稲田大学

試合番号 692
No 117

首藤 美咲 W $\left(\begin{array}{c} 8 - 11 \\ 11 - 8 \\ 9 - 11 \\ 11 - 8 \\ 9 - 10 \end{array} \right)$ L No 119 佐藤 瑠衣
日本大学 東洋大学
W/L

試合番号 693
No 121

伊東 明香 1 $\left(\begin{array}{c} 5 - 11 \\ 7 - 11 \\ 12 - 10 \\ 8 - 11 \\ - \end{array} \right)$ 3 No 122 横田 心
朝日大学 日本体育大学

試合番号 694
No 123

坂崎 愛華 2 $\left(\begin{array}{c} 7 - 11 \\ 11 - 7 \\ 11 - 6 \\ 11 - 13 \\ 7 - 11 \end{array} \right)$ 3 No 125 遠藤 凜
愛知工業大学 専修大学

試合番号 695
No 126

大村 風葉 3 $\left(\begin{array}{c} 11 - 8 \\ 11 - 1 \\ 11 - 2 \\ - \\ - \end{array} \right)$ 0 No 128 三村 理子
立命館大学 東北福祉大学

試合番号 696
No 129

泉田 和抄 3 $\left(\begin{array}{c} 11 - 3 \\ 11 - 2 \\ 11 - 6 \\ - \\ - \end{array} \right)$ 0 No 130 若林 怜佳
國學院大学 近畿大学

試合番号 697
No 132

竹本 彩乃 1 $\left(\begin{array}{c} 5 - 11 \\ 11 - 8 \\ 10 - 12 \\ 5 - 11 \\ - \end{array} \right)$ 3 No 133 浅田 真奈
神戸松蔭大学 朝日大学

試合番号 698
No 134

永野 萌衣 3 $\left(\begin{array}{c} 14 - 12 \\ 11 - 9 \\ 11 - 8 \\ - \\ - \end{array} \right)$ 0 No 135 高橋 穂佳
愛知工業大学 東北福祉大学

試合番号 699
No 137

佐藤 心美 2 $\left(\begin{array}{c} 7 - 11 \\ 11 - 5 \\ 11 - 9 \\ 14 - 16 \\ 3 - 11 \end{array} \right)$ 3 No 138 浦部 佳苗
関西学院大学 東洋大学

試合番号 700
No 139

直江 杏 3 $\left(\begin{array}{c} 11 - 7 \\ 11 - 7 \\ 11 - 7 \\ - \\ - \end{array} \right)$ 0 No 140 長谷川 朋香
筑波大学 順天堂大学

試合番号 701
No 143

福田 雅子 0 $\left(\begin{array}{c} 11 - 13 \\ 4 - 11 \\ 3 - 11 \\ - \\ - \end{array} \right)$ 3 No 144 吉松 寿莉
専修大学 中央大学

試合番号 702
No 145

村松 愛菜 3 $\left(\begin{array}{c} 11 - 6 \\ 11 - 3 \\ 11 - 5 \\ - \\ - \end{array} \right)$ 0 No 147 西牧 優衣
専修大学 金城大学

試合番号 703
No 149

吉岡 舞緒 0 $\left(\begin{array}{c} 3 - 11 \\ 5 - 11 \\ 6 - 11 \\ - \\ - \end{array} \right)$ 3 No 150 深谷 和花
中京学院大学 早稲田大学

試合番号 704
No 151

山下 菜々美 3 $\left(\begin{array}{c} 11 - 3 \\ 11 - 4 \\ 11 - 3 \\ - \\ - \end{array} \right)$ 0 No 152 河田 あみる
日本体育大学 松山大学

試合番号 705
No 154

赤川 瑞姫 1 $\left(\begin{array}{c} 11 - 8 \\ 4 - 11 \\ 8 - 11 \\ 2 - 11 \\ - \end{array} \right)$ 3 No 155 岡 るる
日本大学 神戸松蔭大学

試合番号 706
No 156

中谷 理菜 3 $\left(\begin{array}{c} 13 - 11 \\ 11 - 7 \\ 11 - 3 \\ - \\ - \end{array} \right)$ 0 No 158 岡野 結衣
立命館大学 大正大学

試合番号 707
No 159

西内 梨乃 1 $\left(\begin{array}{c} 6 - 11 \\ 11 - 7 \\ 6 - 11 \\ 9 - 11 \\ - \end{array} \right)$ 3 No 160 本間 あかり
高知工科大学 東洋大学

試合番号 708
No 161

池間 優良 1 $\left(\begin{array}{c} 6 - 11 \\ 9 - 11 \\ 11 - 7 \\ 4 - 11 \\ - \end{array} \right)$ 3 No 163 平野 亜子
朝日大学 都留文科大学

試合番号 709
No 164

大森 もえ 0 $\left(\begin{array}{c} 5 - 11 \\ 3 - 11 \\ 5 - 11 \\ - \\ - \end{array} \right)$ 3 No 166 小林 りんご
神戸松蔭大学 青山学院大学

試合番号 710
No 167

No 169

先田 萌乃 3 $\left\{ \begin{array}{l} 6 - 11 \\ 11 - 4 \\ 11 - 4 \\ 8 - 11 \\ 11 - 9 \end{array} \right\}$ 2 谷口 果帆梨
金城大学 千里金蘭大学

試合番号 711
No 171

No 172

吉井 亜紀 3 $\left\{ \begin{array}{l} 11 - 7 \\ 11 - 4 \\ 11 - 7 \\ - \\ - \end{array} \right\}$ 0 小倉 胡遥
同志社大学 札幌国際大学

試合番号 712
No 173

No 174

陳々尾 真子 3 $\left\{ \begin{array}{l} 3 - 11 \\ 11 - 9 \\ 5 - 11 \\ 11 - 9 \\ 14 - 12 \end{array} \right\}$ 2 橋本 萌
専修大学 中京大学

試合番号 713
No 176

No 177

松本 悠良 0 $\left\{ \begin{array}{l} 5 - 11 \\ 2 - 11 \\ 4 - 11 \\ - \\ - \end{array} \right\}$ 3 枝廣 愛
佛教大学 中央大学

3回戦

試合番号 714
No 1

	No 4	
青井 さくら	3	0
筑波大学	$\left(\begin{array}{l} 11 - 6 \\ 11 - 7 \\ 11 - 4 \\ - \\ - \end{array} \right)$	$\left(\begin{array}{l} 11 - 8 \\ 11 - 9 \\ - \\ - \\ - \end{array} \right)$
	中谷 ともみ	安田女子大学

試合番号 715
No 6

	No 11	
山脇 ゆき	2	3
東洋大学	$\left(\begin{array}{l} 13 - 11 \\ 5 - 11 \\ 11 - 9 \\ 8 - 11 \\ 6 - 11 \end{array} \right)$	$\left(\begin{array}{l} 11 - 8 \\ 11 - 7 \\ 10 - 11 \\ - \\ - \end{array} \right)$
	山本 真愛	神戸松蔭大学

試合番号 716
No 12

	No 17	
武山 華子	3	0
中央大学	$\left(\begin{array}{l} 12 - 10 \\ 11 - 8 \\ 11 - 8 \\ - \\ - \end{array} \right)$	$\left(\begin{array}{l} 11 - 8 \\ 11 - 9 \\ - \\ - \\ - \end{array} \right)$
	立川 朋佳	専修大学

試合番号 717
No 18

	No 23	
塚田 桜姫	2	3
立命館大学	$\left(\begin{array}{l} 3 - 11 \\ 6 - 11 \\ 11 - 6 \\ 12 - 10 \\ 7 - 11 \end{array} \right)$	$\left(\begin{array}{l} 11 - 9 \\ 16 - 14 \\ 11 - 3 \\ - \\ - \end{array} \right)$
	萩井 菜津子	日本大学

試合番号 718
No 24

	No 28	
香取 位圭	3	1
中央大学	$\left(\begin{array}{l} 11 - 8 \\ 11 - 4 \\ 6 - 11 \\ 11 - 9 \\ - \end{array} \right)$	$\left(\begin{array}{l} 11 - 9 \\ 11 - 3 \\ 14 - 12 \\ - \\ - \end{array} \right)$
	竹村 和	同志社大学

試合番号 719
No 29

	No 34	
森 優菜	3	0
千里金蘭大学	$\left(\begin{array}{l} 11 - 9 \\ 16 - 14 \\ 11 - 3 \\ - \\ - \end{array} \right)$	$\left(\begin{array}{l} 11 - 8 \\ 11 - 7 \\ 10 - 11 \\ - \\ - \end{array} \right)$
	岩木 仁香	日本体育大学

試合番号 720
No 35

	No 38	
三國 海藍	0	3
朝日大学	$\left(\begin{array}{l} 8 - 11 \\ 9 - 11 \\ 5 - 11 \\ - \\ - \end{array} \right)$	$\left(\begin{array}{l} 11 - 8 \\ 11 - 9 \\ - \\ - \\ - \end{array} \right)$
	仲本 七虹	専修大学

試合番号 721
No 41

	No 45	
駒瀬 ゆめ	0	3
龍谷大学	$\left(\begin{array}{l} 5 - 11 \\ 15 - 17 \\ 3 - 11 \\ - \\ - \end{array} \right)$	$\left(\begin{array}{l} 2 - 11 \\ 14 - 12 \\ 7 - 11 \\ 3 - 11 \\ - \end{array} \right)$
	藤田 知子	愛知工業大学

試合番号 722
No 46

	No 50	
兼吉 優花	W	L
中央大学	$\left(\begin{array}{l} - \\ - \\ W / O \\ - \\ - \end{array} \right)$	$\left(\begin{array}{l} - \\ - \\ - \\ - \\ - \end{array} \right)$
	佐原 のどか	北九州市立大学

試合番号 723
No 53

	No 56	
徳村 優衣	1	3
同志社大学	$\left(\begin{array}{l} 2 - 11 \\ 14 - 12 \\ 7 - 11 \\ 3 - 11 \\ - \end{array} \right)$	$\left(\begin{array}{l} 11 - 8 \\ 11 - 7 \\ 10 - 12 \\ 11 - 7 \\ - \end{array} \right)$
	古賀 咲音	立命館大学

試合番号 724
No 57

	No 62	
西川 結	3	2
日本体育大学	$\left(\begin{array}{l} 9 - 11 \\ 6 - 11 \\ 11 - 8 \\ 11 - 3 \\ 14 - 12 \end{array} \right)$	$\left(\begin{array}{l} 11 - 8 \\ 11 - 7 \\ 11 - 9 \\ - \\ - \end{array} \right)$
	桧山 夏望	東洋大学

試合番号 725
No 64

	No 67	
大西 友佳	3	1
神戸松蔭大学	$\left(\begin{array}{l} 11 - 8 \\ 11 - 7 \\ 10 - 12 \\ 11 - 7 \\ - \end{array} \right)$	$\left(\begin{array}{l} 7 - 11 \\ 4 - 11 \\ 1 - 11 \\ - \\ - \end{array} \right)$
	伊藤 詩菜	愛知工業大学

試合番号 726
No 68

	No 72	
司 千莉	3	0
早稲田大学	$\left(\begin{array}{l} 12 - 10 \\ 11 - 7 \\ 11 - 9 \\ - \\ - \end{array} \right)$	$\left(\begin{array}{l} 11 - 1 \\ 11 - 8 \\ 11 - 6 \\ - \\ - \end{array} \right)$
	附田 美瑠姫	中央大学

試合番号 727
No 74

	No 78	
野崎 穂果	0	3
日本大学	$\left(\begin{array}{l} 7 - 11 \\ 4 - 11 \\ 1 - 11 \\ - \\ - \end{array} \right)$	$\left(\begin{array}{l} 9 - 11 \\ 3 - 11 \\ 12 - 10 \\ 7 - 11 \\ - \end{array} \right)$
	首藤 成美	専修大学

試合番号 728
No 79

	No 82	
今枝 愛美	3	0
愛知工業大学	$\left(\begin{array}{l} 11 - 1 \\ 11 - 8 \\ 11 - 6 \\ - \\ - \end{array} \right)$	$\left(\begin{array}{l} 11 - 8 \\ 11 - 7 \\ 11 - 9 \\ - \\ - \end{array} \right)$
	宍戸 春來	札幌国際大学

試合番号 729
No 86

	No 89	
眞木 七夕佳	1	3
日本体育大学	$\left(\begin{array}{l} 9 - 11 \\ 3 - 11 \\ 12 - 10 \\ 7 - 11 \\ - \end{array} \right)$	$\left(\begin{array}{l} 11 - 8 \\ 6 - 11 \\ 7 - 11 \\ 9 - 11 \\ - \end{array} \right)$
	鶴岡 美菜	神戸松蔭大学

試合番号 730
No 90

	No 93	
面田 采巳	3	0
愛知工業大学	$\left(\begin{array}{l} 11 - 9 \\ 11 - 9 \\ 11 - 7 \\ - \\ - \end{array} \right)$	$\left(\begin{array}{l} 11 - 1 \\ 11 - 8 \\ 11 - 6 \\ - \\ - \end{array} \right)$
	岡田 実弓	立命館大学

試合番号 731
No 95

	No 100	
竹内 伶	1	3
中央大学	$\left(\begin{array}{l} 11 - 8 \\ 6 - 11 \\ 7 - 11 \\ 9 - 11 \\ - \end{array} \right)$	$\left(\begin{array}{l} 11 - 8 \\ 11 - 7 \\ 10 - 11 \\ - \\ - \end{array} \right)$
	遊佐 美月	専修大学

試合番号 732
No 101

	No 106	
上澤 依央	3	0
東洋大学	$\left(\begin{array}{l} 11 - 7 \\ 11 - 2 \\ 11 - 3 \\ - \\ - \end{array} \right)$	$\left(\begin{array}{l} 11 - 1 \\ 11 - 8 \\ 11 - 6 \\ - \\ - \end{array} \right)$
	佐久間 芽生	慶應義塾大学

試合番号 733
No 108

	No 111	
稲垣 幸菜	0	3
中央大学	$\left(\begin{array}{l} 5 - 11 \\ 7 - 11 \\ 3 - 11 \\ - \\ - \end{array} \right)$	$\left(\begin{array}{l} 11 - 8 \\ 11 - 7 \\ 10 - 11 \\ - \\ - \end{array} \right)$
	牧野 里菜	筑波大学

試合番号 734
No 112

吉岡 桜子 3 $\left(\begin{array}{l} 16 - 14 \\ 10 - 12 \\ 11 - 5 \\ 7 - 11 \\ 11 - 9 \end{array} \right)$ 2 小野 蒼彩
中央大学 早稲田大学

試合番号 735
No 117

首藤 美咲 0 $\left(\begin{array}{l} 7 - 11 \\ 7 - 11 \\ 2 - 11 \\ - \\ - \end{array} \right)$ 3 横田 心
日本大学 日本体育大学

試合番号 736
No 125

遠藤 凜 0 $\left(\begin{array}{l} 8 - 11 \\ 8 - 11 \\ 9 - 11 \\ - \\ - \end{array} \right)$ 3 大村 風葉
専修大学 立命館大学

試合番号 737
No 129

泉田 和抄 3 $\left(\begin{array}{l} 15 - 13 \\ 16 - 14 \\ 9 - 11 \\ 11 - 8 \\ - \end{array} \right)$ 1 浅田 真奈
國學院大学 朝日大学

試合番号 738
No 134

永野 萌衣 3 $\left(\begin{array}{l} 11 - 8 \\ 7 - 11 \\ 11 - 2 \\ 5 - 11 \\ 11 - 5 \end{array} \right)$ 2 浦部 佳苗
愛知工業大学 東洋大学

試合番号 739
No 139

直江 杏 0 $\left(\begin{array}{l} 5 - 11 \\ 9 - 11 \\ 10 - 12 \\ - \\ - \end{array} \right)$ 3 吉松 寿莉
筑波大学 中央大学

試合番号 740
No 145

村松 愛菜 3 $\left(\begin{array}{l} 11 - 2 \\ 11 - 9 \\ 11 - 3 \\ - \\ - \end{array} \right)$ 0 深谷 和花
専修大学 早稲田大学

試合番号 741
No 151

山下 菜々美 2 $\left(\begin{array}{l} 17 - 15 \\ 7 - 11 \\ 11 - 7 \\ 4 - 11 \\ 5 - 11 \end{array} \right)$ 3 岡 るる
日本体育大学 神戸松蔭大学

試合番号 742
No 156

中谷 理菜 3 $\left(\begin{array}{l} 9 - 11 \\ 12 - 10 \\ 11 - 2 \\ 11 - 4 \\ - \end{array} \right)$ 1 本間 あかり
立命館大学 東洋大学

試合番号 743
No 163

平野 亜子 0 $\left(\begin{array}{l} 3 - 11 \\ 6 - 11 \\ 9 - 11 \\ - \\ - \end{array} \right)$ 3 小林 りんご
都留文科大学 青山学院大学

試合番号 744
No 167

先田 萌乃 0 $\left(\begin{array}{l} 8 - 11 \\ 5 - 11 \\ 4 - 11 \\ - \\ - \end{array} \right)$ 3 吉井 亜紀
金城大学 同志社大学

試合番号 745
No 173

陳々尾 真子 0 $\left(\begin{array}{l} 4 - 11 \\ 4 - 11 \\ 8 - 11 \\ - \\ - \end{array} \right)$ 3 枝廣 愛
専修大学 中央大学

4回戦

試合番号 746
No 1

			7 - 11		No 11
			7 - 11		
青井 さくら	3		11 - 8		
			11 - 8		4 山本 真愛
			11 - 8		
			6 - 11		
筑波大学			8 - 11		神戸松蔭大学

試合番号 747
No 12

			13 - 11		No 23
			7 - 11		
武山 華子	4		12 - 10		
			8 - 11		3 萩井 菜津子
			4 - 11		
			11 - 3		
中央大学			12 - 10		日本大学

試合番号 748
No 24

			11 - 3		No 29
			11 - 6		
香取 位圭	4		11 - 5		
			11 - 0		0 森 優菜
			-		
			-		
中央大学			-		千里金蘭大学

試合番号 749
No 38

			5 - 11		No 45
			5 - 11		
仲本 七虹	0		7 - 11		
			8 - 11		4 藤田 知子
			-		
			-		
専修大学			-		愛知工業大学

試合番号 750
No 46

			6 - 11		No 56
			11 - 2		
兼吉 優花	4		11 - 3		
			11 - 6		1 古賀 咲音
			11 - 3		
			-		
中央大学			-		立命館大学

試合番号 751
No 57

			6 - 11		No 64
			12 - 10		
西川 結	2		11 - 9		
			5 - 11		4 大西 友佳
			10 - 12		
			6 - 11		
日本体育大学			-		神戸松蔭大学

試合番号 752
No 68

			3 - 11		No 78
			4 - 11		
司 千莉	1		11 - 4		
			6 - 11		4 首藤 成美
			8 - 11		
			-		
早稲田大学			-		専修大学

試合番号 753
No 79

			11 - 8		No 89
			11 - 8		
今枝 愛美	3		3 - 11		
			3 - 11		4 鶴岡 美菜
			11 - 7		
			13 - 15		
愛知工業大学			6 - 11		神戸松蔭大学

試合番号 754
No 90

			11 - 9		No 100
			9 - 11		
面田 采巳	4		11 - 4		
			6 - 11		3 遊佐 美月
			12 - 10		
			8 - 11		
愛知工業大学			11 - 5		専修大学

試合番号 755
No 101

			11 - 6		No 111
			11 - 7		
上澤 依央	4		9 - 11		
			11 - 6		3 牧野 里菜
			6 - 11		
			8 - 11		
東洋大学			11 - 8		筑波大学

試合番号 756
No 112

			13 - 15		No 122
			16 - 14		
吉岡 桜子	3		7 - 11		
			9 - 11		4 横田 心
			11 - 9		
			11 - 3		
中央大学			6 - 11		日本体育大学

試合番号 757
No 126

			11 - 5		No 129
			11 - 8		
大村 風葉	3		10 - 12		
			13 - 11		4 泉田 和抄
			8 - 11		
			4 - 11		
立命館大学			8 - 11		國學院大学

試合番号 758
No 134

			12 - 10		No 144
			9 - 11		
永野 萌衣	1		6 - 11		
			5 - 11		4 吉松 寿莉
			7 - 11		
			-		
愛知工業大学			-		中央大学

試合番号 759
No 145

			11 - 9		No 155
			11 - 5		
村松 愛菜	4		13 - 11		
			11 - 8		0 岡 るる
			-		
			-		
専修大学			-		神戸松蔭大学

試合番号 760
No 156

			5 - 11		No 166
			8 - 11		
中谷 理菜	4		11 - 8		
			11 - 7		3 小林 りんご
			4 - 11		
			11 - 8		
立命館大学			11 - 9		青山学院大学

試合番号 761
No 171

			9 - 11		No 177
			6 - 11		
吉井 亜紀	0		4 - 11		
			11 - 13		4 枝廣 愛
			-		
			-		
同志社大学			-		中央大学

準決勝

試合番号 774
No 45

No 46

藤田	知子	3	7 - 11	4	兼吉	優花
			12 - 10			
			5 - 11			
			11 - 8			
			8 - 11			
			11 - 8			
愛知工業大学			6 - 11			中央大学

試合番号 775
No 90

No 144

面田	采巳	4	11 - 3	0	吉松	寿莉
			11 - 9			
			11 - 7			
			11 - 9			
			-			
			-			
愛知工業大学			-			中央大学

決勝

試合番号 776
No 46

No 90

兼吉	優花	2	9 - 11	4	面田	采巳
			8 - 11			
			11 - 8			
			6 - 11			
			12 - 10			
			10 - 12			
中央大学			-			愛知工業大学