

## 第50回大阪国際招待卓球選手権大会(全国オープン)第2日目

### 男子ダブルス結果

	氏名／所属	勝	ポイント	負	氏名／所属
準々決勝	吉村真晴 有延大夢 (野田学園高・山口)	3	11-2, 11-6, 11-9	0	佐々木信也 尾留川竜貴 (明德義塾高・高知)
	酒井明日翔 大塚大寛 (エリートアカデミー・東京)	3	12-10, 7-11, 11-7, 13-11	1	立石柝良二 蘇健 (ユアイクラブ・福岡)
	中川洋希 川端友 (日本大・東京)	3	10-12, 11-6, 13-11, 11-5	1	山本勝也 岩本和之 (遊学館高・石川)
	松下海輝 徳永大輝 (希望が丘高・福岡)	3	11-5, 12-10, 10-12, 8-11, 12-10	2	澤口平 岩見剛司 (朝日大・岐阜)
準決勝	吉村真晴 有延大夢 (野田学園高・山口)	3	11-7, 11-7, 5-11, 9-11, 11-9	2	酒井明日翔 大塚大寛 (エリートアカデミー・東京)
	中川洋希 川端友 (日本大・東京)	3	10-12, 13-11, 11-5, 11-8	1	松下海輝 徳永大輝 (希望が丘高・福岡)
決勝	中川洋希 川端友 (日本大・東京)	3	15-13, 4-11, 11-13, 14-12, 11-5	2	吉村真晴 有延大夢 (野田学園高・山口)

### 女子ダブルス結果

	氏名／所属	勝	ポイント	負	氏名／所属
準々決勝	山梨有理 石塚美和子 (十六銀行・岐阜)	3	11-7, 11-8, 14-12	0	李佳 (日本生命・大阪) 刘洁 (大阪経済法科大・大阪)
	南小美 李泫 (大韓民国)	3	11-6, 11-6, 11-5	0	福平暁 野上紗矢香 (日立化成・茨城)
	阿部恵 岡本真由子 (サンリツ・東京)	3	9-11, 11-9, 12-10, 3-11, 11-8	2	天野優佳 土田美佳 (明德義塾高・高知)
	福岡春菜 土井みなみ (中国電力・広島)	3	11-6, 7-11, 11-5, 11-4	1	前田沙也加 玉石美幸 (同志社大・京都)
準決勝	南小美 李泫 (大韓民国)	3	8-11, 11-9, 11-3, 11-8	1	山梨有理 石塚美和子 (十六銀行・岐阜)
	福岡春菜 土井みなみ (中国電力・広島)	3	3-11, 7-11, 11-8, 11-7, 11-7	2	阿部恵 岡本真由子 (サンリツ・東京)
決勝	福岡春菜 土井みなみ (中国電力・広島)	3	12-10, 9-11, 13-15, 11-5, 11-4	2	南小美 李泫 (大韓民国)

第50回大阪国際招待卓球選手権大会(全国オープン)最終日

男子シングルス結果

	氏名／所属	勝	ポイント	負	氏名／所属
準々決勝	時 吉 佑 一 (時吉スクール・愛 知)	3	11-9, 11-5, 11-2	0	村 松 雄 斗 (エリートアカデミー・東 京)
	吉 村 真 晴 (野田学園高・山 口)	3	11-3, 12-10, 11-9	0	伊 積 健 太 (中央大・東 京)
	森 本 耕 平 (愛知工業大・愛 知)	3	7-11, 11-6, 11-8, 11-5	1	石 野 鳳 (立命館大・京 都)
	有 延 大 夢 (野田学園高・山 口)	3	8-11, 11-9, 8-11, 11-8, 11-6	2	桑 原 元 希 (リコー・東 京)
準決勝	吉 村 真 晴 (野田学園高・山 口)	3	11-7, 8-11, 11-3, 11-8	1	時 吉 佑 一 (時吉スクール・愛 知)
	森 本 耕 平 (愛知工業大・愛 知)	3	12-10, 11-8, 11-3	0	有 延 大 夢 (野田学園高・山 口)
決勝	吉 村 真 晴 (野田学園高・山 口)	3	11-7, 11-9, 11-6	0	森 本 耕 平 (愛知工業大・愛 知)

女子シングルス結果

	氏名／所属	勝	ポイント	負	氏名／所属
準々決勝	南 小 美 (大韓民国)	3	11-8, 4-11, 14-12, 11-7	1	李 佳 (日本生命・大 阪)
	阿 部 恵 (サンリツ・東 京)	3	11-3, 11-6, 11-6	0	福 岡 春 菜 (中国電力・広 島)
	市 川 梓 (日立化成・茨 城)	3	4-11, 11-8, 9-11, 11-6, 11-7	2	福 平 暁 (日立化成・茨 城)
	李 明 明 (近畿大・大 阪)	3	11-3, 11-5, 6-11, 11-9	1	金 美 貞 (大韓民国)
準決勝	阿 部 恵 (サンリツ・東 京)	3	11-7, 11-7, 12-10	0	南 小 美 (大韓民国)
	市 川 梓 (日立化成・茨 城)	3	11-8, 6-11, 9-11, 12-10, 12-10	2	李 明 明 (近畿大・大 阪)
決勝	阿 部 恵 (サンリツ・東 京)	3	11-6, 11-9, 13-11	0	市 川 梓 (日立化成・茨 城)

第50回大阪国際招待卓球選手権大会(全国オープン)最終日

男子ジュニア結果

	氏名／所属	勝	ポイント	負	氏名／所属
準々決勝	田 添 健 汰 (石田卓球クラブ・福 岡)	3	7-11, 11-9, 8-11, 11-9, 11-9	2	山 本 勝 也 (遊学館高・石 川)
	加 藤 由 行 (愛知工業大名電高・愛 知)	3	11-8, 11-5, 11-7	0	定 松 裕 成 (希望が丘高・福 岡)
	藤 村 友 也 (愛知工業大名電高・愛 知)	3	12-10, 7-11, 11-7, 11-8	1	平 野 佑 治 (愛知工業大名電高・愛 知)
	大 島 祐 哉 (東山高・京 都)	3	13-11, 11-6, 11-9	0	清 野 将 成 (愛知工業大名電高・愛 知)
準決勝	加 藤 由 行 (愛知工業大名電高・愛 知)	3	11-5, 13-11, 11-6	0	田 添 健 汰 (石田卓球クラブ・福 岡)
	藤 村 友 也 (愛知工業大名電高・愛 知)	3	11-13, 11-9, 8-11, 12-10, 11-8	2	大 島 祐 哉 (東山高・京 都)
決勝	加 藤 由 行 (愛知工業大名電高・愛 知)	3	11-9, 11-7, 10-12, 11-9	1	藤 村 友 也 (愛知工業大名電高・愛 知)

女子ジュニア結果

	氏名／所属	勝	ポイント	負	氏名／所属
準々決勝	永 田 彩 夏 (岩国商業高・山 口)	3	6-11, 11-4, 11-6, 11-7	1	市 川 志 穂 (名古屋経大高蔵高・愛 知)
	楠 川 愛 子 (藍住中・徳 島)	3	15-13, 11-7, 9-11, 13-11	1	高 橋 美 帆 (徳地中・山 口)
	酒 井 詩 音 (四天王寺高・大 阪)	3	11-5, 11-8, 11-7	0	成 本 綾 海 (四天王寺高・大 阪)
	三 宅 菜 津 美 (就実高・岡 山)	3	7-11, 11-4, 12-14, 11-6, 11-5	2	土 田 美 佳 (明德義塾高・高 知)
準決勝	楠 川 愛 子 (藍住中・徳 島)	3	11-9, 11-8, 6-11, 11-5	1	永 田 彩 夏 (岩国商業高・山 口)
	三 宅 菜 津 美 (就実高・岡 山)	3	11-1, 11-8, 11-7	0	酒 井 詩 音 (四天王寺高・大 阪)
決勝	三 宅 菜 津 美 (就実高・岡 山)	3	7-11, 12-10, 11-7, 11-7	1	楠 川 愛 子 (藍住中・徳 島)

## 第50回大阪国際招待卓球選手権大会(全国オープン)最終日

### 男子カデット結果

	氏名／所属	勝	ポイント	負	氏名／所属
準々決勝	渡辺 裕介 (明德義塾中・高知)	3	7-11, 11-9, 7-11, 11-5, 11-4	2	松下 大星 (愛知工業大附属中・愛知)
	梅崎 光明 (ななく卓球スポ少・岡山)	3	15-13, 11-4, 6-11, 14-16, 11-8	2	廣田 雅志 (愛知工業大附属中・愛知)
	高取 侑史 (野田学園中・山口)	3	11-9, 11-7, 2-11, 11-9	1	藤田 将弘 (豊田町卓スポ少・静岡)
	南谷 将成 (明德義塾中・高知)	3	5-11, 11-6, 11-5, 14-12	1	水谷 良紀 (愛知工業大附属中・愛知)
準決勝	渡辺 裕介 (明德義塾中・高知)	3	6-11, 11-7, 11-7, 11-8	1	梅崎 光明 (ななく卓球スポ少・岡山)
	南谷 将成 (明德義塾中・高知)	3	11-9, 6-11-9-11, 11-7, 11-9	2	高取 侑史 (野田学園中・山口)
決勝	渡辺 裕介 (明德義塾中・高知)	3	11-6, 5-11, 11-9, 11-4	1	南谷 将成 (明德義塾中・高知)

### 女子カデット結果

	氏名／所属	勝	ポイント	負	氏名／所属
準々決勝	浜本 由惟 (すみよし長居T.C・大阪)	3	11-2, 11-8, 11-6	0	松澤 帆乃果 (明德義塾中・高知)
	馬場 麻裕 (小浜クラブJr・兵庫)	3	12-14, 11-4, 11-7, 11-4	1	安川 佳純 (白鳳中・奈良)
	伊藤 美誠 (豊田町卓スポ少・静岡)	3	11-7, 11-8, 12-10	0	加藤 杏華 (高富中・岐阜)
	梶沢 かえ (明德義塾中・高知)	3	11-7, 9-11, 12-10, 11-9	1	川北 美礼 (王塚台中・兵庫)
準決勝	浜本 由惟 (すみよし長居T.C・大阪)	3	11-5, 11-8, 11-9	0	馬場 麻裕 (小浜クラブJr・兵庫)
	伊藤 美誠 (豊田町卓スポ少・静岡)	3	11-4, 11-4, 4-11, 9-11, 11-6	2	梶沢 かえ (明德義塾中・高知)
決勝	伊藤 美誠 (豊田町卓スポ少・静岡)	3	11-4, 12-14, 9-11, 11-8, 11-9	2	浜本 由惟 (すみよし長居T.C・大阪)

## 第50回大阪国際招待卓球選手権大会(全国オープン)最終日

### 男子ホープス結果

	氏名／所属	勝	ポイント	負	氏名／所属
準々決勝	松山 祐季 (卓伸クラブ・愛知)	3	11-7, 14-12, 11-8	0	竹崎 千明 (First Step・高知)
	出雲 卓斗 (鳥屋クラブジュニア・石川)	3	11-1, 12-10, 11-8	0	遠藤 竜馬 (フェニックス・福井)
	緒方 遼太郎 (卓伸クラブ・愛知)	3	11-6, 11-8, 9-11, 11-7	1	飯沼 周也 (卓研ジュニア・岐阜)
	木造 勇人 (美崎クラブ・愛知)	3	11-3, 11-6, 11-9	0	太田 輝 (裾花卓研・長野)
準決勝	松山 祐季 (卓伸クラブ・愛知)	3	13-11, 12-10, 11-13, 6-11, 11-3	2	出雲 卓斗 (鳥屋クラブジュニア・石川)
	緒方 遼太郎 (卓伸クラブ・愛知)	3	11-7, 6-11, 11-5, 11-9	1	木造 勇人 (美崎クラブ・愛知)
決勝	緒方 遼太郎 (卓伸クラブ・愛知)	3	13-11, 8-11, 13-11, 8-11, 13-11	2	松山 祐季 (卓伸クラブ・愛知)

### 女子ホープス結果

	氏名／所属	勝	ポイント	負	氏名／所属
準々決勝	橋本 帆乃香 (卓伸クラブ・愛知)	3	11-5, 13-11, 11-8	0	小脇 瑞穂 (華兵卓球・兵庫)
	三村 優果 (三村TTC・兵庫)	3	11-9, 8-11, 7-11, 11-8, 11-4	2	富田 彩菜 (卓栄Kids・兵庫)
	加藤 結有子 (ピンテック・愛知)	3	5-11, 11-8, 9-11, 12-10, 11-9	2	弓立 美沙輝 (浜寺アスリートクラブ・愛媛・愛媛)
	上田 真実 (ピンテック・愛知)	3	13-15, 4-11, 11-9, 11-7, 13-11	2	山本 笙子 (ミナミラボ・福井)
準決勝	橋本 帆乃香 (卓伸クラブ・愛知)	3	6-11, 11-6, 7-11, 12-10, 11-7	2	三村 優果 (三村TTC・兵庫)
	加藤 結有子 (ピンテック・愛知)	3	13-11, 11-9, 11-3	0	上田 真実 (ピンテック・愛知)
決勝	加藤 結有子 (ピンテック・愛知)	3	11-1, 6-11, 11-7, 11-4	1	橋本 帆乃香 (卓伸クラブ・愛知)

# 男子ダブルス(MD) ①

1	有田 洋巳 (近畿大・大阪)	吉田 和也	2	手塚 理人 (日本体育大・東京)	猪俣 俊太郎	21
2	足立 一博 (武蔵クラブ・兵庫)	武藤 智史 (ウエダTTC)	3	畠山 秀穂 (上宮高・大阪)	由比 直幸	22
3	高橋 啓太 (北越高・新潟)	島 寛樹	0	木村 文彦 (黒学クラブ・広島)	刘 昊 (武田高)	23
4	杉谷 英明 (大阪経済法科大・島根)	金森 翼 (出雲北陵高)	3	神山 佑太 (尚志学園高・北海道)	水谷 綱紀	24
5	小田桐憲仁 (富士大職員・岩手)	佐々木武尊 (富士大)	0	森部 淳 (京都学園・滋賀)	西田 光里 (ロイヤルクラブ)	25
6	道畑総一郎 (エレファントTTC卓球場・大阪)	河野 隼人	3	安永 孝之 (近畿大・大阪)	塔野岡一真	26
7	坂本 憲一 (帝京安積高・福島)	平岡 明博	0	伊藤 健 (静岡学園高・静岡)	長尾 景介	27
8	万木 勇祐 (近畿大附属新宮高・和歌山)	岡本 悠幹	3	石井 裕也 (佐久総合病院・長野)	小椋 浩樹	28
9	bye		0	勝 健真 (小瀬クラブ・奈良)	相馬 尚樹	29
10	近藤 功成 (中央大・東京)	橋本 唯史	3	佐々木信也 (明德義塾高・高知)	尾留川竜貴	30
11	石井 匠 (専修大・東京)	川島 勇樹	1	福原 裕一 (立命館大・京都)	林 一茂	31
12	児玉 基 (関西大・大阪)	飯田 徳明	1	北畑 勇樹 (阪南大・大阪)	鶴薊 諒	32
13	財田 滉太 (遊学館高・石川)	町田 幸希	3	寺坂 大輝 (関西高・岡山)	柴田 雄貴	33
14	田添 健汰 (石田卓球クラブ・福岡)	上村 慶哉	3	本澤 圭太 (広島大・栃木)	上野 明大 (アマタケ)	34
15	湯本 晃 (同志社大・京都)	津曲 義隆	2	篠原 哲郎 (早稲田大・東京)	宮澤 圭	35
16	碓塚 将人 (エリートアカデミー・東京)	宮崎 友	0	政本 剛 (大阪桐蔭高・大阪)	長沼 巧	36
17	中野 智宏 (杜若高・愛知)	矢城 智宏	3	吉村 光生 (福井商業高・福井)	徳島 剛	37
18	川上 雄也 (大阪桐蔭高・大阪)	伊藤 晃浩	3	鈴木 琢也 (希望が丘高・福岡)	岡野 勇仁	38
19	中野 和也 (鳴門工業高・徳島)	新居 直斗	0	藤岡 直樹 (城東工科高・大阪)	山岡 豊貴	39
20	吉村 真晴 (野田学園高・山口)	有延 大夢	3	柴田 直人 (愛知工業大名電高・愛知)	岡田 峻	40
20	吉村 真晴 (野田学園高・山口)	有延 大夢	2	決勝	中川 洋希 (日本大・東京)	110
			3		川端 友	

男子ダブルス(MD) ②

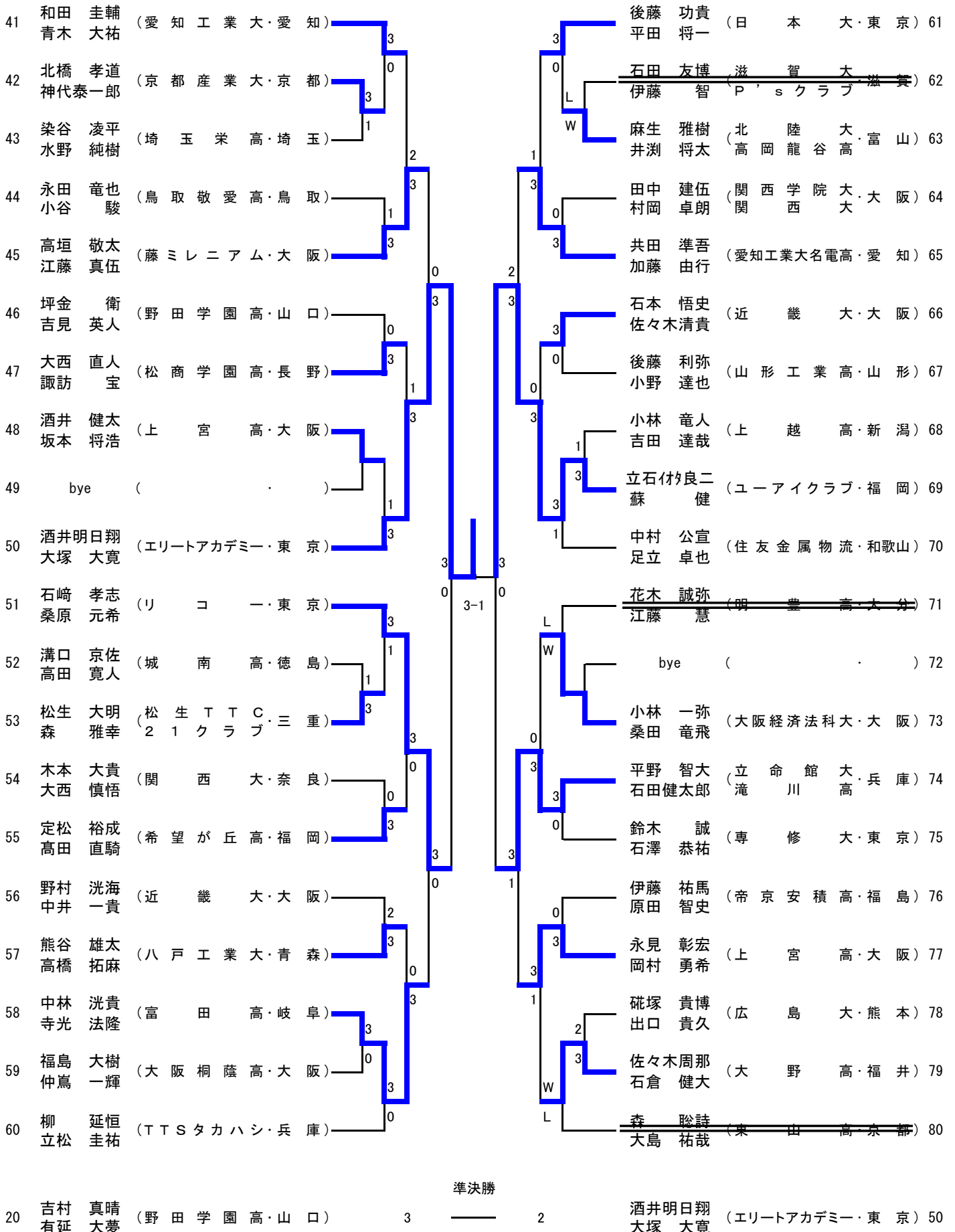

# 男子ダブルス(MD) ③

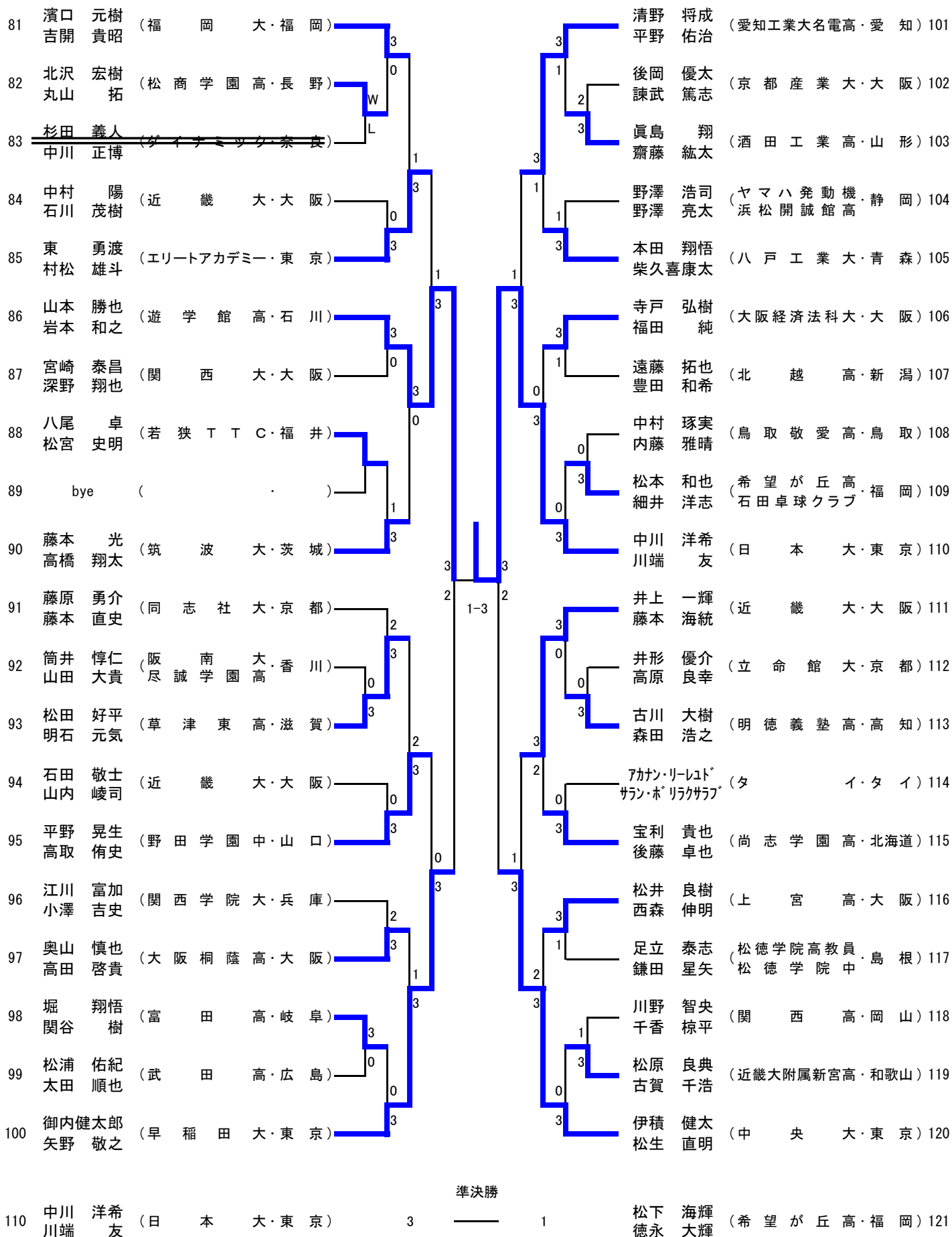



# 男子ダブルス(MD) ④

121	松下 海輝 徳永 大輝	(希望が丘高・福岡)	3	脇ノ谷勝利 阿部 一博	(リコ一・東京)	141
122	林 元希 吉村 皐希	(金光大阪高・大阪)	0	小浦 成由 谷口シュン	(近畿大附属新宮高・和歌山)	142
123	田中 雄仁 西田 誠広	(TTSタカハシ・兵庫)	3	小川 翔 内田 芽人	(白子高・三重)	143
124	山内 乙平 山上 尚弥	(大阪桐蔭高・大阪)	1	澤 英俊 大宮 敏裕	(WINS・大阪)	144
125	橋爪 克弥 木下 雅晴	(駒澤大・富山)	3	澤口 平 岩見 剛司	(朝日大・岐阜)	145
126	柰屋 康介 趙 昕旭	(ねや卓球クラブ・岡山)	3	張 慧超 奥田 拓夢	(航空石川高・石川)	146
127	三部 智也 日塔 拓人	(山形工業高・山形)	0	丸山 明彦 永見 優介	(天理大・奈良)	147
128	藏原 啓介 藤原 葵	(九州学院高・熊本)	0	押山 拳大 白根 誠通	(帝京安積高・福島)	148
129	荻野 真幸 古川 雅高	(上宮高・大阪)	3	定松 祐輔 田添 響	(石田卓球クラブ・福岡)	149
130	谷口 卓也 土倉 諒	(中央大・東京)	3	水内 大介 酒井 晟行	(大阪経済法科大・大阪)	150
131	濱川 明史 河井 啓伸	(近畿大・大阪)	1	藤井 将大 井上 啓	(立命館大・京都)	151
132	堀 大志 田中 博己	(明德義塾中・高知)	3	bye	( )	152
133	蔭西ひかる 灘 政伸	(関西大・大阪)	1	松田 幸大 渡邊 大地	(出雲北陵中・島根)	153
134	酒井 健斗 広瀬 貴之	(杜若高・愛知)	W	宮本 幸典 片岡 弘紀	(丸善クラブ・東京)	154
135	田中 健奨 飯野 弘義	(専修大・東京)	L	安本 和雄 宮内 卓也	(TTSタカハシ・大阪)	155
136	松崎 友佑 野村 夏樹	(野田学園高・山口)	3	川瀬 敏貴 澤田 和登	(近畿大・大阪)	156
137	松井 克樹 川野 壮大	(京都産業大・京都)	0	荒木 元亮 荒木 亮祐	(広島大・広島)	157
138	内山 健吾 内山 正己	(浜松商業高・静岡)	3	谷口 正兼 倉本 翔	(青谷高・鳥取)	158
139	洙田 政和 檀原 壮史	(徳島商業高・徳島)	0	迫田 秀敏 迫田 樹	(P'sクラブ・滋賀)	159
140	森田 有城 沼田 勝	(住友金属物流・和歌山)	3	森本 耕平 北村 祐馬	(愛知工業大・愛知)	160

# 女子ダブルス(WD) ①

順位	選手名	所属校	スコア	スコア	選手名	所属校	スコア	スコア
1	李 佳	(日本生命・大阪)			福平 暁	(日立化成・茨城)	33	
2	刘 洁	(大阪経済法科大)			野上 紗	(聖母女学院高・大阪)	34	
3	竹本 有沙	(日南学園高・宮崎)	0	3	高畑 はるか	(滋賀学園高・滋賀)	35	
4	多納 未喜	(青山学院大・福井)	3	0	渡辺 美咲	(福岡大・福岡)	36	
5	城戸 佳織	(神戸松蔭女学院大)	3	0	松田 優美	(駒澤大苫小牧高・北海道)	37	
6	加藤 千可	(京都産業大・京都)	1	3	藤田 有香	(近畿大附属福山高・広島)	38	
7	中島 郁佳	(近畿大附属福山高・広島)	3	0	青木 志穂	(就実高・岡山)	39	
8	坂本 瑞佳	(奈良女子高・奈良)	1	3	工藤 麻友	(愛知工業大・愛知)	40	
9	白木 里佳	(愛媛銀行・愛媛)	3	0	猪谷 真由	(コカ・コーラウエスト・大阪)	41	
10	山岡 紗瑛	(エリートアカデミー・東京)	3	0	小山 美和	(長吉卓球センター)	42	
11	山内 祐子	(すみよし長居T.C大)	0	3	清水 凛愛	(明誠高・島根)	43	
12	山口 瑞樹	(日新高大・大阪)	1	3	美濃 満子	(同志社大・京都)	44	
13	出口 上知	(鳥取敬愛高・鳥取)	3	0	美森 永留	(長野商業高・長野)	45	
14	片上 友里	(市川高・兵庫)	2	3	福留 めぐみ	(ミキハウスJSC山梨山梨)	46	
15	加藤 友里	(大阪経済法科大・大阪)	1	3	中川 めぐみ	(小浜クラブJr兵庫)	47	
16	佐藤 衣由	(徳島商業高・徳島)	3	0	安部 香織	(関西大一高・大阪)	48	
17	梅澤 美幸	(須坂卓翔会・長野)	0	3	高橋 沙也加	(日本体育大・東京)	49	
18	森 優花	(ルネサスSKY・熊本)	3	0	永瀬 智恵子	(大阪市立高・大阪)	50	
19	川添 綾	(日南学園高・宮崎)	3	0	白井 智子	(日南学園高・宮崎)	51	
20	川崎 伶美	(peace大・大阪)	1	3	的場 由さ	(立命館大・京都)	52	
21	田松 杏奈	(就実高・岡山)	0	3	小山 稀き	(藤ミレニアム大・大阪)	53	
22	平澤 祥子	(ロイヤルクラブ・滋賀)	3	0	山岸 央里	(千葉英和高・千葉)	54	
23	景山 真衣	(四天王寺高・大阪)	3	0	平野 美宇	(愛知工業大・三重)	55	
24	重本 愛美	(オークワ・和歌山)	0	3	馬場 裕弓	(中国電力・広島)	56	
25	原 佳菜	(正智深谷高・埼玉)	1	3	勝谷 紗里	(朝日大・岐阜)	57	
26	澤藤 重理	(アスモ・静岡)	3	0	西村 香里	(城南高・徳島)	58	
27	末益 佳代	(近畿大・大阪)	3	0	佐伯 直美	(遊学館高・石川)	59	
28	刘 莉莎	(ドンペリ富山)	1	3	立石 穗睦	(関西学院大・兵庫)	60	
29	刘 笑利	(エクセデイ・三重)	0	3	須磨 詩乃	(鳥取敬愛高・鳥取)	61	
30	白川 彩登	(明德義塾高・高知)	3	0	宮崎 小美	(近畿大・大阪)	62	
31	倉山 千紗	(新潟大・新潟)	2	3	南 李	(土佐女子高・高知)	63	
32	佐藤 風薫	(その田卓研・兵庫)	3	0	李 小美	(オークワ・和歌山)	64	
33	陶 聡	(羽衣学園高・大阪)	0	3				
34	木内 彩子	(十六銀行・岐阜)	3	0				
35	成本 綾海							
36	高橋 志穂							
37	松平 穂穂							
38	加治屋 美紗							
39	田代 茜							
40	池上 玲子							
41	桑原 美紀							
42	平田 有貴							
43	黒田 幸枝							
44	倉田 未歩							
45	福田 容子							
46	平野 美菜							
47	宮里 綾子							
48	畑中 綾子							
49	森原 芹菜							
50	南波 里香							
51	高橋 舞							
52	前瀧 初音							
53	前瀧 美音							
54	大村 茅可							
55	竹内 千夏							
56	山梨 有理							
57	石塚 美和子							
58	南 小美	(韓国・韓国)	2	3	福岡 春菜	(中国電力・広島)	97	
59	李 小美				土井 みなみ			

決勝

## 女子ダブルス(WD) ②

65	天野 優 (明徳義塾高・高知)	3	福岡 春菜 (中国電力・広島)	97
66	開美帆 (龍谷大・奈良)	1	土井みなみ (滋賀学園高・滋賀)	98
67	政本ひかり (駒澤大苫小牧高・北海道)	3	朝戸亜子 (正智深谷高・埼玉)	99
68	島影朱花 (中京大・愛知)	2	菅本夕香 (愛知工業大・奈良)	100
69	石田千晴 (正智深谷高・埼玉)	1	平佑里香 (富士大・岩手)	101
70	桑名英里 (四天王寺高・大阪)	1	川口歩 (四天王寺高・大阪)	102
71	堀千紗都 (福井商業高・福井)	2	山岡佳乃子 (明誠高・島根)	103
72	中濱愛鈴 (日立化成・茨城)	3	鈴木陽子 (富田高・岐阜)	104
73	田崎織千尋 (金城大・石川)	2	鈴木山唯 (昇陽高・大阪)	105
74	南葵 (エリートアカデミー・東京)	0	鷗池真由佳 (松商学園高・長野)	106
75	石田真由 (磐城第一高・福島)	1	酒井詩音 (神戸松蔭女学院大・兵庫)	107
76	芦原真奈 (近畿大・大阪)	3	北村侑子 (土佐女子高・高知)	108
77	口田美奈紀 (明誠高・島根)	3	吉田佳奈里 (静岡東高・静岡)	109
78	野中梓郁 (龍谷大・京都)	0	荒野順子 (倉吉北高・鳥取)	110
79	市川赫男 (白子高・三重)	0	大野美真 (近畿大・大阪)	111
80	松本彩音 (日本生命大・大阪)	3	黄智那 (近畿大・大阪)	112
81	森田梨良 (十六銀行・岐阜)	3	堀真小都 (阿部愛莉佳)	113
82	石川千里 (近畿大・大阪)	0	山本真未 (新潟産業大附属高・新潟)	114
83	四家千美 (浜松学芸高・静岡)	3	矢島里茜 (福井商業高・福井)	115
84	渡辺美波 (神戸松蔭女学院大・兵庫)	3	若林奈希 (エクセディ・三重)	116
85	酒井さつき (ロイヤルクラブ・滋賀)	3	小川未紗 (就実高・岡山)	117
86	中川博子 (日南学園高・宮崎)	1	島居舞子 (大阪経済法科大・大阪)	118
87	千崎美沙 (愛媛銀行・愛媛)	0	藤原美葵 (中京大・和歌山)	119
88	吉野麻那 (愛媛銀行・愛媛)	0	渡辺佳梨花 (専修大・東京)	120
89	岸本あすか (四天王寺高・大阪)	3	清水村真歩 (藤ミレニアム・大阪)	121
90	長澤早紀 (ルネサスSKY・熊本)	2	吉村美凛 (YU-style・石川)	122
91	藤井優子 (新潟産業大附属高・新潟)	3	中橋真紗 (愛知みずほ大瑞穂高・愛知)	123
92	伊藤みどり (大阪樟蔭女子大)	3	酒井明日香 (同志社大・京都)	124
93	狭間のぞみ (立命館大・京都)	3	雨郡理紗 (日南学園高・宮崎)	125
94	西村未里 (オクワ・和歌山)	1	坂本千帆 (愛媛銀行・愛媛)	126
95	中川友里 (藤ミレニアム・大阪)	0	天野友未 (日立化成・茨城)	127
96	村松滯 (立命館大・京都)	3	原ちひろ (日南学園高・宮崎)	128
	小智映子 (ルネサスSKY・熊本)	2	花田麻里 (藤ミレニアム・大阪)	
	熊谷里子 (新潟産業大附属高・新潟)	3	溝上秋里 (YU-style・石川)	
	宮崎静香 (大阪経済法科大・大阪)	3	山崎絵里 (愛知みずほ大瑞穂高・愛知)	
	宮崎優子 (城南高・徳島)	2	杉村典子 (同志社大・京都)	
	郡山亜美 (立命館大・京都)	3	安達渚 (日南学園高・宮崎)	
	河津美穂 (オクワ・和歌山)	1	伊藤のぞみ (愛媛銀行・愛媛)	
	塩崎恵理 (ルネサスSKY・熊本)	2	伊前沙也加 (日立化成・茨城)	
	高岡美咲 (新潟産業大附属高・新潟)	3	玉石美幸 (日南学園高・宮崎)	
	高橋真梨子 (大阪樟蔭女子大)	3	吉田有希 (近畿大・大阪)	
	松本優希 (藤ミレニアム・大阪)	0	藤森華美 (愛媛銀行・愛媛)	
	金山美咲 (立命館大・京都)	3	富尾颯美 (日南学園高・宮崎)	
	高橋結女 (城南高・徳島)	2	白石紗緒里 (近畿大・大阪)	
	片桐彩夏 (立命館大・京都)	3	劉飛 (日立化成・茨城)	
	広瀬礼奈 (オクワ・和歌山)	1		
	繁田佳江 (ルネサスSKY・熊本)	2		
	濱田優子 (新潟産業大附属高・新潟)	3		
	楠川陽子 (大阪樟蔭女子大)	3		
	仲佑美子 (立命館大・京都)	3		
	天野有香 (藤ミレニアム・大阪)	0		
	衣川麻美 (オクワ・和歌山)	1		
	内田季子 (ルネサスSKY・熊本)	2		
	菊地愛里 (新潟産業大附属高・新潟)	3		
	阿部恵 (大阪樟蔭女子大)	3		
	岡本真由子 (立命館大・京都)	3		

# 男子シングルス(MS) ①

1	時吉 佑一 (時吉スクール・愛知)			藤本 海統 (近畿大・大阪)	38
2	立松 圭祐 (TTSタカハシ・兵庫)	3	3	谷口 卓也 (中央大・東京)	39
3	森下 一志 (大阪桐蔭高・大阪)	0	3	五十嵐勇太 (遊学館高・石川)	40
4	岡野 裕樹 (柳井商工業高・山口)	2	0	川上 岳洋 (大阪経済大・大阪)	41
5	櫻野 翔太 (朝日大・岐阜)	0	3	酒井 康行 (関西高・岡山)	42
6	川端 友 (日本大・東京)	3	3	高瀬 諄 (育英高・兵庫)	43
7	中村 陽 (近畿大・和歌山)	0	0	永田 竜也 (鳥取敬愛高・鳥取)	44
8	刘 昊 (武田高・広島)	3	3	高木 和法 (長野ラージヒルズ・長野)	45
9	二宮 麻人 (松山大・愛媛)	2	0	村岡 卓朗 (関西大・大阪)	46
10	鶴菌 諒 (阪南大・大阪)	3	3	橋爪 克弥 (駒澤大・富山)	47
11	川瀬 敏貴 (近畿大・大阪)	3	0	安川 直伸 (大阪桐蔭高・大阪)	48
12	松宮 史明 (若狭TTC・福井)	1	3	鈴木 大地 (富田高・岐阜)	49
13	堀 将太 (明德義塾高・高知)	W	0	戸上 雄貴 (高田高・三重)	50
14	<del>中村 謙太 (龍谷大・京都)</del>	<del>L</del>	0	長岡 達也 (大阪経済法科大・大阪)	51
15	永見 優介 (天理大・奈良)	0	3	柴久喜康太 (八戸工業大・青森)	52
16	藤岡 慎洋 (上宮高・大阪)	3	0	長田 光史 (Crossover・滋賀)	53
17	母利 大地 (P'sクラブ・滋賀)	1	3	脇ノ谷勝利 (リコ一・東京)	54
18	趙 昕旭 (関西高・岡山)	3	3	藤本 直史 (同志社大・京都)	55
19	手塚 理人 (日本体育大・東京)	3	3	村松 雄斗 (エリートアカデミー・東京)	56
20	林 正偉 (大阪経済法科大・大阪)	1	3-0	安永 孝之 (近畿大・大阪)	57
21	青木 大祐 (愛知工業大・愛知)	3	1	外川 健哉 (北越高・新潟)	58
22	森田 彰浩 (大阪商業大・大阪)	0	3	岡林 良典 (高知市役所・高知)	59
23	碓塚 貴博 (広島大・熊本)	0	1	勝 健真 (小瀬クラブ・奈良)	60
24	石田健太郎 (滝川高・兵庫)	3	1	藤田 陸登 (広島大・広島)	61
25	山口 洵 (関西学院大・大阪)	0	3	松下 幸治 (堺市役所・大阪)	62
26	飯野 弘義 (専修大・東京)	3	3	伊藤 健 (静岡学園高・静岡)	63
27	熊谷 雄太 (八戸工業大・青森)	2	0	小嶋 大亮 (立命館大・京都)	64
28	後岡 優太 (京都産業大・京都)	3	0	松本 宗一 (関西学院大・兵庫)	65
29	近藤 功成 (中央大・東京)	3	3	徳永 大輝 (希望が丘高・福岡)	66
30	高田 恭輔 (浪速高・大阪)	0	3	大迫 準 (徳島銀行・徳島)	67
31	張 慧超 (航空石川高・石川)	3	2	寺戸 弘樹 (大阪経済法科大・大阪)	68
32	中井 一貴 (近畿大・大阪)	0	0	宮澤 圭 (早稲田大・東京)	69
33	武岡 紀幸 (徳島商業高・徳島)	2	3	川上 雄也 (大阪桐蔭高・大阪)	70
34	藤本 大輔 (関西大・大阪)	3	1	常松 将悟 (出雲西高・島根)	71
35	蘇 健 (ユ-アイクラブ・福岡)	3	3	bye ( )	72
36	福原 裕 (立命館大・京都)	1	1	和田 圭輔 (愛知工業大・愛知)	73
37	藤本 光 (筑波大・茨城)	3	3	沼田 勝 (住友金属物流・和歌山)	74
決勝				3	0
112	吉村 真晴 (野田学園高・山口)	3	0	森本 耕平 (愛知工業大・愛知)	185

## 男子シングルス(MS) ②

<p>75 伊積 健太 (中央大・東京)</p> <p><del>76 三宅 皓大 (エフエフエフ卓球場・大阪)</del></p> <p>77 井瀨 将太 (高岡龍谷高・富山)</p> <p>78 江戸 伊吹 (松山北高・愛媛)</p> <p>79 荒木 亮祐 (広島大・広島)</p> <p>80 中島 裕騎 (愛知工業大・愛知)</p> <p>81 藤原 優 (関西大・大阪)</p> <p>82 安野 祐介 (日本AMC・福井)</p> <p>83 湯本 晃 (同志社大・京都)</p> <p>84 万木 勇祐 (近畿大附属新宮高・和歌山)</p> <p>85 鈴木 誠 (専修大・東京)</p> <p>86 由比 直幸 (上宮高・大阪)</p> <p>87 小林 一弥 (大阪経済法科大・鳥取)</p> <p>88 黒田 将司 (滋賀大・滋賀)</p> <p>89 金森 翼 (出雲北陵高・島根)</p> <p><del>90 中島 千晶 (松本市役所クラブ・長野)</del></p> <p>91 吉元 祐太 (大阪桐蔭高・大阪)</p> <p>92 田中 建伍 (関西学院大・兵庫)</p> <p>93 吉田 和也 (近畿大・大阪)</p> <p>94 濱口 元樹 (福岡大・福岡)</p> <p>95 和田 隆仁 (グリーンクラブ・大阪)</p> <p>96 兼子 瞭介 (城南高・徳島)</p> <p>97 川野 貴央 (京都産業大・京都)</p> <p>98 小田桐憲仁 (富士大職員・岩手)</p> <p>99 堀内 匠 (Weed・大阪)</p> <p>100 高橋 啓太 (北越高・新潟)</p> <p>101 大場 崇志 (遊学館高・石川)</p> <p>102 高垣 敬太 (藤ミレニアム・大阪)</p> <p>103 西田 誠広 (TTSタカハシ・兵庫)</p> <p>104 山本 和彦 (浜松商業高・静岡)</p> <p>105 谷本 周星 (明德義塾高・高知)</p> <p>106 森田 慎之助 (近畿大・大阪)</p> <p>107 菅野 成則 (吉水クラブ・和歌山)</p> <p>108 三宅 将広 (大阪経済大・大阪)</p> <p>109 矢野 駿 (大和広陵高・奈良)</p> <p>110 石崎 孝志 (リコ一・東京)</p> <p>111 森 聡詩 (東山高・京都)</p>	<p>吉村 真晴 (野田学園高・山口) 112</p> <p>石井 匠 (専修大・東京) 113</p> <p>今西 哲平 (天理高・奈良) 114</p> <p>村上 弘毅 (近畿大附属高・大阪) 115</p> <p>井上 啓 (立命館大・京都) 116</p> <p>山上 尚弥 (大阪桐蔭高・大阪) 117</p> <p>本田 翔悟 (八戸工業大・青森) 118</p> <p>谷口 正兼 (青谷高・鳥取) 119</p> <p>塔野岡一真 (近畿大・大阪) 120</p> <p>後藤 功貴 (日本大・東京) 121</p> <p>豊泉樹一郎 (ドリム・静岡) 122</p> <p>横山 雅敏 (上宮高・大阪) 123</p> <p>中村 彰吾 (近畿大・宮崎) 124</p> <p>小倉 俊治 (北海道大・北海道) 125</p> <p>澤口 平 (朝日大・岐阜) 126</p> <p>松下 貴亮 (白子高・三重) 127</p> <p>深野 翔也 (関西大・大阪) 128</p> <p>柳 延恒 (TTSタカハシ・兵庫) 129</p> <p>足立 卓也 (住友金属物流・和歌山) 130</p> <p>井上 一輝 (近畿大・大阪) 131</p> <p>上村 将太 (松山商業高・愛媛) 132</p> <p>本澤 圭太 (広島大・栃木) 133</p> <p>八尾 卓 (若狭TTC・福井) 134</p> <p>原 祐貴 (阪南大・大阪) 135</p> <p>直野 正幸 (龍谷大・香川) 136</p> <p>松村 悠平 (松徳学院高・島根) 137</p> <p>上野 康治 (関西学院大・兵庫)</p> <p>酒井 晟行 (大阪経済法科大・大阪) 139</p> <p>沖村 貴弘 (松商学園高・長野) 140</p> <p>松本 和也 (希望が丘高・福岡) 141</p> <p><del>北橋 孝道 (京都産業大・京都)</del> 142</p> <p>西田 光里 (ロイヤルクラブ・滋賀) 143</p> <p>坂本 紘太 (関西高・岡山) 144</p> <p>古川 大樹 (明德義塾高・高知) 145</p> <p>堀田 弘時 (三国丘高・大阪) 146</p> <p>柴田 直人 (愛知工業大名電高・愛知) 147</p> <p>御内健太郎 (早稲田大・東京) 148</p>
---	---

準決勝

1 時吉 佑一 (時吉スクール・愛知)      1 ——— 3      吉村 真晴 (野田学園高・山口) 112

# 男子シングルス(MS) ③

149 森田 有城 (住友金属物流・和歌山)		有田 洋巳 (近畿大・大阪)	186
150 宮内 卓也 (川西ギラントム・兵庫)	3	石野 鳳 (立命館大・京都)	187
151 石坂 芳晶 (FEVER・静岡)	0	南 啓志 (関商工高・岐阜)	188
152 森田 浩之 (明德義塾高・高知)	3	小谷 駿 (鳥取敬愛高・鳥取)	189
153 多久和奨大 (関西学院大・鳥根)	3	政本 孟士 (大阪桐蔭高・大阪)	190
154 由比 和徳 (上宮高・大阪)	0	高橋 秀太 (愛知工業大名電高・愛知)	191
155 水野 陽介 (大阪経済法科大・大阪)	0	<del>眞庭 貴彦 (淀川キリスト大・大阪)</del>	192
156 中野 賢司 (長野松代総合病院・長野)	3	吉見 英人 (野田学園高・山口)	193
157 神代泰一郎 (京都産業大・京都)	1	土倉 諒 (中央大・東京)	194
158 猪俣俊太郎 (日本体育大・東京)	3	田代 周大 (倉敷工業高・岡山)	195
159 石本 悟史 (近畿大・大阪)	3	森部 淳 (京都学園・滋賀)	196
160 桂田 憲二 (ever free・滋賀)	0	藤原 智史 (大阪商業大・大阪)	197
161 中野 智宏 (杜若高・愛知)	3	土屋 充彦 (飯田市役所・長野)	198
162 山田 宗慶 (東山高・京都)	1	宮崎 泰昌 (関西大・大阪)	199
163 岩見 剛司 (朝日大・岐阜)	3	渡部龍太郎 (松山大・愛媛)	200
164 多賀 晴彦 (金光大阪高・大阪)	0	西浦 功一 (滝川第二高・兵庫)	201
165 和田 直樹 (徳島商業高・徳島)	1	佐々木信也 (明德義塾高・高知)	202
166 江藤 真伍 (藤ミレニアム・大阪)	3	阿部 一博 (リコ一・東京)	203
167 中川 洋希 (日本大・東京)	1	藤原 勇介 (同志社大・京都)	204
168 安本 和雄 (TTSタカハシ・大阪)	3	水内 大介 (大阪経済法科大・大阪)	205
169 藤井 将大 (立命館大・京都)	3	武田 拓也 (広島大・広島)	206
170 出口 貴久 (広島大・熊本)	0	岡本 悠幹 (近畿大附属新宮高・和歌山)	207
171 菊本 悟志 (大阪経済大・大阪)	0	筒井 惇仁 (阪南大・香川)	208
172 財田 滉太 (遊学館高・石川)	3	小澤 吉史 (関西学院大・兵庫)	209
173 石田 敬士 (近畿大・鳥取)	3	豊田 和希 (北越高・新潟)	210
174 穂山 周平 (大商学園高・大阪)	0	麻生 雅樹 (北陸大・富山)	211
175 黒川 修平 (関西大・奈良)	2	山下 大輔 (WINS・大阪)	212
176 高橋 翔太 (筑波大・茨城)	3	篠原 哲郎 (早稲田大・東京)	213
177 河野 隼人 (エレファントTTC卓球場・大阪)	3	山口 文康 (天理大・奈良)	214
178 立石 佳良二 (ユーアイクラブ・福岡)	1	大栗 寛 (徳島銀行・徳島)	215
179 <del>柴田 雄貴 (関西高・岡山)</del>	1	石川 茂樹 (近畿大・大阪)	216
180 山内 峻司 (近畿大・和歌山)	W	松井 克樹 (京都産業大・京都)	217
181 三塚 達朗 (舞弩倶楽部・東京)	1	高橋 拓麻 (八戸工業大・青森)	218
182 櫻井 励央 (大阪桐蔭高・大阪)	3	吉開 貴昭 (福岡大・福岡)	219
183 石倉 健大 (大野高・福井)	1	bye ( )	220
184 江川 富加 (関西学院大・兵庫)	3	山内 乙平 (大阪桐蔭高・大阪)	221
185 森本 耕平 (愛知工業大・愛知)	3	田中 健奨 (専修大・東京)	222
185 森本 耕平 (愛知工業大・愛知)	3	有延 大夢 (野田学園高・山口)	223

準決勝

# 男子シングルス(MS) ④

<p>223 有延 大夢 (野田学園高・山口)</p> <p>224 中村 公宣 (住友金属物流・和歌山)</p> <p>225 亀井 拓也 (関西大・大阪)</p> <p>226 木村 文彦 (黒学クラブ・広島)</p> <p>227 白井 雅晃 (静岡学園高・静岡)</p> <p>228 高柳 伸哉 (大阪経済法科大・大阪)</p> <p>229 <del>末長 卓也 (近畿大・大阪)</del></p> <p>230 川野 壮大 (京都産業大・京都)</p> <p>231 山田 修平 (広島大・鳥取)</p> <p>232 李 牛尤 (八戸工業大・青森)</p> <p>233 川島 勇樹 (専修大・東京)</p> <p>234 遠山 史章 (立命館大・福岡)</p> <p>235 平田 将一 (日本大・東京)</p> <p>236 坂本 侑亮 (近畿大・大阪)</p> <p>237 サン・ホ・リカガワ (タイ)</p> <p>238 島 寛樹 (北越高・新潟)</p> <p>239 丸山 明彦 (天理大・奈良)</p> <p>240 花岡 大靖 (宇和島東高・愛媛)</p> <p>241 村上 純也 (関西学院大・兵庫)</p> <p>242 酒井明日翔 (エリートアカデミー・東京)</p> <p>243 田中 雄仁 (TTSタカハシ・兵庫)</p> <p>244 加藤 匠 (滋賀大・滋賀)</p> <p>245 永江 広樹 (大阪経済大・大阪)</p> <p>246 加能 恭兵 (高松機械工業・石川)</p> <p>247 橋本 唯史 (中央大・東京)</p> <p>248 岡田 健一 (平田球友会・島根)</p> <p>249 田中 龍也 (若狭TTC・福井)</p> <p>250 蔭西ひかる (関西大・大阪)</p> <p>251 松尾 将史 (近畿大・大阪)</p> <p>252 上保 響弥 (明德義塾高・高知)</p> <p>253 津曲 義隆 (同志社大・宮崎)</p> <p>254 川野 智央 (関西高・岡山)</p> <p>255 稲熊 宏晃 (富田高・岐阜)</p> <p>256 上野 明大 (アマタケ・栃木)</p> <p>257 小枝 宏平 (大阪桐蔭高・大阪)</p> <p>258 北村 祐馬 (愛知工業大・愛知)</p> <p>259 林 一茂 (立命館大・京都)</p>	<p>松下 海輝 (希望が丘高・福岡) 260</p> <p>河井 啓伸 (近畿大・大阪) 261</p> <p>百瀬 貴樹 (松商学園高・長野) 262</p> <p>佐々木武尊 (富士大・岩手) 263</p> <p>石澤 恭祐 (専修大・東京) 264</p> <p>大津 公也 (日本新薬・京都) 265</p> <p>田村 翔太 (上宮高・大阪) 266</p> <p>杉田 義人 (ダイナミック・奈良) 267</p> <p>柁屋 康介 (ねや卓球クラブ・岡山) 268</p> <p>平野 智大 (立命館大・兵庫) 269</p> <p>杉本 裕平 (阪南大・大阪) 270</p> <p>松山 大起 (高知大・高知) 271</p> <p>北島 慎也 (大阪経済法科大・大阪) 272</p> <p>谷口 廉太 (愛知工業大・香川) 273</p> <p>伊藤 智 (P'sクラブ・滋賀) 274</p> <p>野口巧二郎 (大阪桐蔭高・大阪) 275</p> <p>橋本 兼英 (住友金属物流・和歌山) 276</p> <p>矢野 敬之 (早稲田大・東京) 277</p> <p>岡田 峻 (愛知工業大名電高・愛知) 278</p> <p>桑原 元希 (リコ・東京) 279</p> <p>野澤 亮太 (浜松開誠館高・静岡) 280</p> <p>久米慶一郎 (関西学院大・大阪) 281</p> <p>南 翔太郎 (21クラブ・三重) 282</p> <p>荒木 元亮 (広島大・広島) 283</p> <p>佐々木浩太郎 (龍谷大・京都) 284</p> <p>伊藤 匡志 (福井テレビ・福井) 285</p> <p>杉谷 英明 (大阪経済法科大・大阪) 286</p> <p>松生 直明 (中央大・東京) 287</p> <p>和田 卓也 (遊学館高・石川) 288</p> <p>稲生 巧 (松山大・愛媛) 289</p> <p>西村 一輝 (関西大・大阪) 290</p> <p>高橋 一帆 (松徳学院高・島根) 291</p> <p>浦 義和 (育英高・兵庫) 292</p> <p>和田守圭祐 (阪南大・大阪) 293</p> <p>矢部 秀樹 (AWAクラブ・徳島) 294</p> <p>吉田 和也 (東山高・京都) 295</p> <p>濱川 明史 (近畿大・大阪) 296</p>
---	--

## 女子シングルス(WS) ①

1	野中 由紀 (日立化成・茨城)				34
2	宇土 弘恵 (立命館大・京都)				35
3	杉田 真希 (関西福祉科学大高・大阪)				36
4	石田 愛良 (鳥取敬愛高・鳥取)				37
5	高木 瞳 (愛知工業大・愛知)				38
6	田松 杏奈 (市川高・兵庫)				39
7	清水 彩加 (就実中・岡山)				40
8	郡山 亜美 (ロイヤルクラブ・滋賀)				41
9	城戸 佳織 (青山学院大・福井)				42
10	平澤 祥子 (大阪経済法科大・大阪)				43
11	河合 梨奈 (同志社大・京都)				44
12	米望亜利沙 (長野松代総合病院・長野)				45
13	深江 優海 (オークワ・和歌山)				46
14	市原 芹菜 (明德義塾高・高知)				47
15	東 明香里 (徳島市立高・徳島)				48
16	刘 雯雯 (近畿大・大阪)				49
17	伊藤みどり (十六銀行・岐阜)				50
18	土田 美紀 (中国電力・広島)				51
19	佐藤 優衣 (エリートアカデミー・東京)				52
20	大原由布佳 (聖母女学院高・大阪)				53
21	深野紗貴子 (金城大・石川)				54
22	島田 真美 (神戸松蔭女学院大・香川)				55
23	松井 夏美 (愛知工業大・三重)				56
24	清 美里 (中京大・宮崎)				57
25	花田 麻里 (藤ミレニアム・大阪)				58
26	湯 安琪 (大阪経済法科大・大阪)				59
27	瀬下 真優 (明誠高・島根)				60
28	佐藤 有夏 (奈良県庁クラブ・奈良)				61
29	池田友里佳 (関西学院大・兵庫)				62
30	岸本あすか (龍谷大・京都)				63
31	楠谷 友里 (羽衣学園高・大阪)				64
32	平田 有貴 (アスモ・静岡)				65
33	南 小美 (韓国・韓国)				66
		決勝			
99	阿部 恵 (サンリツ・東京)	3 — 0			市川 梓 (日立化成・茨城) 182



## 女子シングルス(WS) ②

<p>67 藤井 優子 (近畿大・大阪)</p> <p>68 張 可心 (日南学園高・宮崎)</p> <p>69 引地 史 (日本体育大・東京)</p> <p>70 松石実沙子 (寝屋川高・大阪)</p> <p>71 石川 操 (同志社大・京都)</p> <p>72 白川 翔子 (愛知工業大・島根)</p> <p>73 松田 寛子 (エクセディ・三重)</p> <p>74 尾竹 由冴 (新潟大・新潟)</p> <p>75 藤田有香子 (福岡大・福岡)</p> <p>76 玉井 里枝 (長野松代総合病院・長野)</p> <p>77 一宮 沙紀 (藤ミレニウム・大阪)</p> <p>78 中山紗央里 (神戸松蔭女学院大・兵庫)</p> <p>79 浦 千鶴 (朝日大・岐阜)</p> <p>80 田中 詩織 (福井高専・福井)</p> <p>81 大岩みなみ (立命館大・香川)</p> <p>82 山本 真理 (オークワ・和歌山)</p> <p>83 森 美紗樹 (明德義塾高・高知)</p> <p>84 麻 赫男 (金城大・石川)</p> <p>85 下之段志保 (大阪経済法科大・大阪)</p> <p>86 朝戸 亜子 (滋賀学園高・滋賀)</p> <p>87 白石紗緒里 (済美高・愛媛)</p> <p>88 小坂 紗代 (筑波大・茨城)</p> <p>89 中尾 優子 (昇陽高・大阪)</p> <p>90 今田 実穂 (スズキ・静岡)</p> <p>91 孫 怡婧 (岡山商業大附属高・岡山)</p> <p>92 坂本 瑞穂 (京都産業大・京都)</p> <p>93 長谷阪理沙 (鳥取敬愛高・鳥取)</p> <p>94 山岡佳乃子 (愛知工業大・奈良)</p> <p>95 原 佳菜絵 (徳島商業高・徳島)</p> <p>96 酒井さつき (近畿大・大阪)</p> <p>97 尾形 遥 (関西学院大・兵庫)</p> <p>98 李 玆 (韓国・韓国)</p> <p>99 阿部 恵 (サンリツ・東京)</p>		<p>劉 婷 (日立化成・茨城) 100</p> <p>原 ちひろ (専修大・東京) 101</p> <p>前田 祐綺 (山田高・大阪) 102</p> <p>内牧はるな (天理大・奈良) 103</p> <p>森川 美希 (日南学園高・宮崎) 104</p> <p>角 可奈子 (神戸松蔭女学院大・兵庫) 105</p> <p><del>小野あゆみ (百十四銀行・香川) 106</del></p> <p>溝上 千秋 (藤ミレニウム・大阪) 107</p> <p>筒井 奈々 (立命館大・京都) 108</p> <p>溝渕 真由 (土佐女子高・高知) 109</p> <p>伊藤さゆり (滋賀大・滋賀) 110</p> <p>吉田佳代枝 (愛知工業大・福井) 111</p> <p>小楠 知美 (近畿大・大阪) 112</p> <p>根本 莉沙 (遊学館高・石川) 113</p> <p>黄 智那 (韓国・韓国) 114</p> <p>狭間のぞみ (十六銀行・岐阜) 115</p> <p>松本 優希 (四天王寺高・大阪) 116</p> <p>原 陽子 (愛知工業大・愛知) 117</p> <p>高岡 美咲 (愛媛銀行・愛媛) 118</p> <p>中江 未耶 (日新高・大阪) 119</p> <p>赤澤 菜美 (京都産業大・京都) 120</p> <p>小山美和子 (近畿大・大阪) 121</p> <p>瀬島 彩華 (株富山スガキ・富山) 122</p> <p>雨郡 理紗 (中京大・和歌山) 123</p> <p>金山 美咲 (ルネサスSKY・熊本) 124</p> <p>宮崎 優子 (ロイヤルクラブ・滋賀) 125</p> <p>佐藤 菜月 (明誠高・島根) 126</p> <p>出川 菜穂 (就実高・岡山) 127</p> <p><del>申橋 理紗 (大阪経済法科大・大阪) 128</del></p> <p>岩尾 誠子 (百五銀行・三重) 129</p> <p>森 和泉 (明德義塾中・高知) 130</p> <p>瀧澤 杏奈 (関西学院大・兵庫) 131</p> <p>福岡 春菜 (中国電力・広島) 132</p>
準決勝		
33 南 小美 (韓国・韓国) 0	—	阿部 恵 (サンリツ・東京) 99 3

# 女子シングルス(WS) ③

133 福平 暁 (日立化成・茨城)										陶 聡 (ロイヤルクラブ・滋賀)	166
134 阪田 真弓 (立命館大・京都)										富尾 颯子 (近畿大・大阪)	167
135 <del>濱森 瑞希 (大阪市立高・大阪)</del>	L	0								廣田笑瑠和 (徳島商業高・徳島)	168
136 三栖可奈絵 (紀陽銀行・和歌山)	W									佐藤 陽子 (日南学園高・宮崎)	169
137 宮崎 伶美 (市川高・兵庫)										林 亜衣 (立命館大・京都)	170
138 岩見 莉沙 (朝日大・岐阜)										佐々木静香 (藤ミレニアム・大阪)	171
139 杉村加奈恵 (鳥取敬愛高・鳥取)										南波 里香 (新潟大・新潟)	172
140 倉田 幸枝 (近畿大・大阪)										鈴木 美佳 (十六銀行・岐阜)	173
141 藪原 佳代 (ルネサスSKY・熊本)										鳥居 夕華 (神戸松蔭女学院大・兵庫)	174
142 高埜 真唯 (大阪樟蔭女子大・奈良)										川添 綾 (鳥取敬愛高・鳥取)	175
143 宮尾 明里 (土佐女子高・高知)										坂本 沙織 (大阪経済法科大・大阪)	176
144 景山 真衣 (大阪経済法科大・大阪)										宮里美菜子 (エクセディ・三重)	177
145 宮崎 詩乃 (日本体育大・東京)										吉村 奈菜 (啓新高・福井)	178
146 <del>鷺見奈々江 (滋賀学園高・滋賀)</del>	L	0								坂本 千帆 (大阪樟蔭女子大・和歌山)	179
147 坂本 佳奈 (仁愛女子高・福井)										岡本真由子 (サンリツ・東京)	180
148 高橋真梨子 (四天王寺高・大阪)										天野 優 (明德義塾高・高知)	181
149 土井みなみ (中国電力・広島)										市川 梓 (日立化成・茨城)	182
150 李 守珍 (韓国・韓国)										有田 朱里 (京都産業大・京都)	183
151 熊谷衣里子 (神戸松蔭女学院大・兵庫)										佐藤 舞 (金城大・石川)	184
152 <del>白井 摩耶 (摂津高・大阪)</del>	L	0								加藤友里子 (愛媛銀行・愛媛)	185
153 松本 陽奈 (立命館大・三重)	W									飯塚 真実 (大阪経済法科大・大阪)	186
154 上島 慶 (新大クラブ・新潟)										福留 真代 (愛知工業大・愛知)	187
155 高志 旭 (愛知工業大・愛知)										蓮井美都紀 (神戸松蔭女学院大・香川)	188
156 石黒 由樹 (近畿大・大阪)										森井 美帆 (龍谷大・奈良)	189
157 温 馨 (希望が丘高・福岡)										中川 博子 (明誠高・島根)	190
158 平野 容子 (高岡龍谷高・富山)										鈴木 陽子 (富士大・岩手)	191
159 古川 香里 (安曇川高教員・滋賀)										高橋 美穂 (オークワ・和歌山)	192
160 吉田 尚代 (名西クラブ・徳島)										山岸央里恵 (長野商業高・長野)	193
161 的場 由稀 (同志社大・京都)										鈴木 春香 (中京大・静岡)	194
162 井出悠梨恵 (FEVER・静岡)										藤村 早紀 (関西学院大・兵庫)	195
163 坂田 聖佳 (就実高・岡山)										藤井 若子 (大谷高・大阪)	196
164 物部 南砂 (藤ミレニアム・大阪)										<del>高橋 尚子 (慶誠高・熊本)</del>	197
165 山梨 有理 (十六銀行・岐阜)										田代 早紀 (日本生命・大阪)	198
182 市川 梓 (日立化成・茨城)	3									李 明明 (近畿大・大阪)	231

準決勝

## 女子シングルス(WS) ④

<p>199 楊 飛飛 (日 立 化 成・茨 城)</p> <p>200 宮崎 静香 (神 戸 松 蔭 女 学 院 大・兵 庫)</p> <p>201 広 島 亜 紀 (福 井 ク ラ ブ・大 阪)</p> <p>202 岩 崎 花 音 (就 実 高・岡 山)</p> <p>203 西 村 香 里 (天 理 大・奈 良)</p> <p>204 福 井 菜 津 実 (羽 衣 学 園 高・大 阪)</p> <p>205 澤 本 あ ず み (土 佐 女 子 高・高 知)</p> <p>206 松 本 郁 (金 城 大・石 川)</p> <p>207 天 野 友 未 (専 修 大・東 京)</p> <p>208 鈴 木 か ん な (県 立 岐 阜 商 業 高・岐 阜)</p> <p>209 広 瀬 礼 奈 (大 阪 経 済 法 科 大・大 阪)</p> <p>210 吉 國 由 花 (札 幌 大 谷 高・北 海 道)</p> <p>211 青 木 志 穂 (福 岡 大・福 岡)</p> <p>212 宮 尾 知 里 (京 都 産 業 大・京 都)</p> <p>213 <del>若 宮 万 記 子 (百 一 四 銀 行・香 川)</del></p> <p>214 堀 部 紗 代 (藤 ミ レ ニ ア ム・大 阪)</p> <p>215 王 一 平 (ル ネ サ ス S K Y・熊 本)</p> <p>216 森 永 愛 里 (愛 知 工 業 大・愛 知)</p> <p>217 郭 婉 桐 (黒 龍 江 省・中 国・宮 崎)</p> <p>218 酒 井 明 日 香 (大 阪 経 済 法 科 大・大 阪)</p> <p>219 明 石 愛 (滋 賀 大・滋 賀)</p> <p>220 加 藤 千 可 子 (神 戸 松 蔭 女 学 院 大・福 井)</p> <p>221 畑 中 綾 子 (エ ク セ デ ィ・三 重)</p> <p>222 塩 崎 恵 理 子 (愛 媛 銀 行・愛 媛)</p> <p>223 天 野 有 香 (立 命 館 大・京 都)</p> <p>224 内 田 侑 来 (中 国 電 力・広 島)</p> <p>225 澤 畑 奈 津 美 (愛 知 工 業 大・宮 城)</p> <p>226 川 辺 美 沙 (関 西 学 院 大・兵 庫)</p> <p>227 岡 崎 美 友 紀 (明 誠 高・島 根)</p> <p>228 内 田 友 季 子 (オ ー ク ワ・和 歌 山)</p> <p>229 南 彩 夏 (関 西 福 祉 科 学 大 高・大 阪)</p> <p>230 大 野 茜 (朝 日 大・岐 阜)</p> <p>231 李 明 明 (近 畿 大・大 阪)</p>	<p>刘 洁 (大 阪 経 済 法 科 大・大 阪) 232</p> <p>桑 原 美 紀 (ア ス モ・静 岡) 233</p> <p>大 野 恵 美 (愛 媛 銀 行・愛 媛) 234</p> <p>大 森 香 織 (立 命 館 大・京 都) 235</p> <p>山 岡 紗 瑛 (近 畿 大 附 属 福 山 高・広 島) 236</p> <p>藤 森 華 美 (近 畿 大・大 阪) 237</p> <p>衣 川 麻 美 (オ ー ク ワ・和 歌 山) 238</p> <p>高 橋 舞 (新 潟 大・新 潟) 239</p> <p>山 下 夕 希 (徳 島 市 立 高・徳 島) 240</p> <p>花 尻 理 奈 (新 日 鐵 広 畑・兵 庫) 241</p> <p>福 田 未 歩 (ド ン ペ リ・富 山) 242</p> <p>木 内 彩 子 (ロ イ ヤ ル ク ラ ブ・滋 賀) 243</p> <p>安 達 渚 (愛 知 み ず ほ 大 瑞 穂 高・愛 知) 244</p> <p>米 澤 由 佳 (樟 蔭 高・大 阪) 245</p> <p>須 磨 睦 (日 本 体 育 大・東 京) 246</p> <p>金 美 貞 (韓 国・韓 国) 247</p> <p>石 塚 美 和 子 (十 六 銀 行・岐 阜) 248</p> <p>定 国 莉 衣 (就 実 高・岡 山) 249</p> <p>武 藤 理 恵 (須 坂 卓 翔 会・長 野) 250</p> <p>高 村 智 佳 (金 城 大・秋 田) 251</p> <p>古 川 里 美 (近 畿 大・大 阪) 252</p> <p>吉 野 麻 那 (龍 谷 大・京 都) 253</p> <p>杉 村 典 子 (Y u - s t y l e・石 川) 254</p> <p>増 本 望 (神 戸 松 蔭 女 学 院 大・兵 庫) 255</p> <p>中 川 め ぐ み (コ カ・コ ー ラ ウ エ ス ト・大 阪) 256</p> <p>河 野 千 春 (エ ク セ デ ィ・三 重) 257</p> <p>川 添 結 (鳥 取 敬 愛 高・鳥 取) 258</p> <p>春 日 礼 奈 (明 徳 義 塾 中・高 知) 259</p> <p>川 口 歩 (愛 知 工 業 大・奈 良) 260</p> <p>檜 山 春 菜 (太 田 一 高・茨 城) 261</p> <p><del>森 優 花 (日 新 高・大 阪) 262</del></p> <p>玉 石 美 幸 (同 志 社 大・京 都) 263</p> <p>刘 笑 利 (日 南 学 園 高・宮 崎) 264</p>
--	---

# ジュニア男子(JM) ①

1	西森 伸明 (上 宮 高・大阪)	3		3		共田 準吾 (愛知工業大名電高・愛知)	31
2	池田 慎悟 (松 商 学 園 高・長野)	3	0	3	0	藤田 雄大 (大 津 商 業 高・滋 賀)	32
3	越川 卓哉 (紀 南 高・三重)	1	3	3	1	中林 洸貴 (富 田 高・岐 阜)	33
4	伊藤 祐馬 (帝 京 安 積 高・福 島)	1	1	1	0	大田 貴翔 (本 渡 中・熊 本)	34
5	坂口 飛成 (龍谷大付属平安高・京 都)	3	1	3	0	千香 椋平 (関 西 高・岡 山)	35
6	中村 琢実 (鳥 取 敬 愛 高・鳥 取)	0	3	3	0	古川 雅高 (上 宮 高・大 阪)	36
7	中田 一也 (近 畿 大 福 山 高・広 島)	3	0	3	1	渡部 大輝 (え ひ め T T C・愛 媛)	37
8	伊藤 理 (愛知工業大名電高・愛 知)	3	3	3	1	鈴木 琢也 (希 望 が 丘 高・福 岡)	38
9	高中 悟史 (生 駒 高・奈 良)	0	3	3	0	加藤 拓哉 (静 岡 学 園 高・静 岡)	39
10	中平 直樹 (尽 誠 学 園 高・香 川)	2	2	3	1	今村 勇士 (星 翔 高・大 阪)	40
11	小坂 紘平 (遊 学 館 高・石 川)	3	2	3	0	小川 翔 (白 子 高・三 重)	41
12	矢田部健太 (明 誠 高・島 根)	3	3	3	0	大岩 亨充 (明 徳 義 塾 高・高 知)	42
13	高田 寛人 (城 南 高・徳 島)	1	0	3	2	白根 誠通 (帝 京 安 積 高・福 島)	43
14	高 熹成 (大阪朝鮮高級学校・大 阪)	0	3	3	0	新居 直斗 (鳴 門 工 業 高・徳 島)	44
15	田添 健汰 (石田卓球クラブ・福 岡)	3	3	3	0	今西健太郎 (東 山 高・京 都)	45
16	水野 基成 (愛知工業大附属中・愛 知)		3	3	2	宮本 幸典 (丸 善 ク ラ ブ・東 京)	46
17	bye ( . )		3	3	3-2	高木 信幸 (長 野 商 業 高・長 野)	47
18	明石 元気 (草 津 東 高・滋 賀)	1	1	3	1	吉田 達哉 (上 越 高・新 潟)	48
19	村松 侑 (明 徳 義 塾 高・高 知)	3	3	3	1	坂本 将浩 (上 宮 高・大 阪)	49
20	大西 雄飛 (SAKURAクラブ・大 阪)	0	1	3	0	宝利 貴也 (尚 志 学 園 高・北 海 道)	50
21	清野 佳史 (新 発 田 第 一 中・新 潟)	3	3	3	1	車 耀 (野 田 学 園 高・山 口)	51
22	川口 晃希 (松 山 S C・愛 媛)	0	2	3	0	新宮 大地 (平 城 高・奈 良)	52
23	中村 圭介 (滝 川 第 二 高・兵 庫)	3	2	3	1	白根 亮太 (出 雲 北 陵 中・島 根)	53
24	徳島 剛 (福 井 商 業 高・福 井)	1	3	3	1	森本 昌邦 (育 英 高・兵 庫)	54
25	藤原 悠樹 (倉 敷 工 業 高・岡 山)	3	3	3	0	日塔 拓人 (山 形 工 業 高・山 形)	55
26	福島 大樹 (大 阪 桐 蔭 高・大 阪)	0	0	3	0	森下駿之介 (金 光 大 阪 高・大 阪)	56
27	小浦 成由 (近畿大附属新宮高・和歌山)	3	1	3	0	小笹 和希 (武 田 高・広 島)	57
28	藏原 啓介 (九 州 学 院 高・熊 本)	0	3	3	0	亀井 裕介 (県立和歌山工業高・和歌山)	58
29	内山 正己 (浜 松 商 業 高・静 岡)	3	W	3	2	山地 勝己 (山 田 高・大 阪)	59
30	<del>松田 尚樹 (エリートアカデミー 東 京)</del>		L	3	0	山本 勝也 (遊 学 館 高・石 川)	60

決勝

120	加藤 由行 (愛知工業大名電高・愛 知)	3	—	1		藤村 友也 (愛知工業大名電高・愛 知)	135
-----	----------------------	---	---	---	--	----------------------	-----

## ジュニア男子(JM) ②

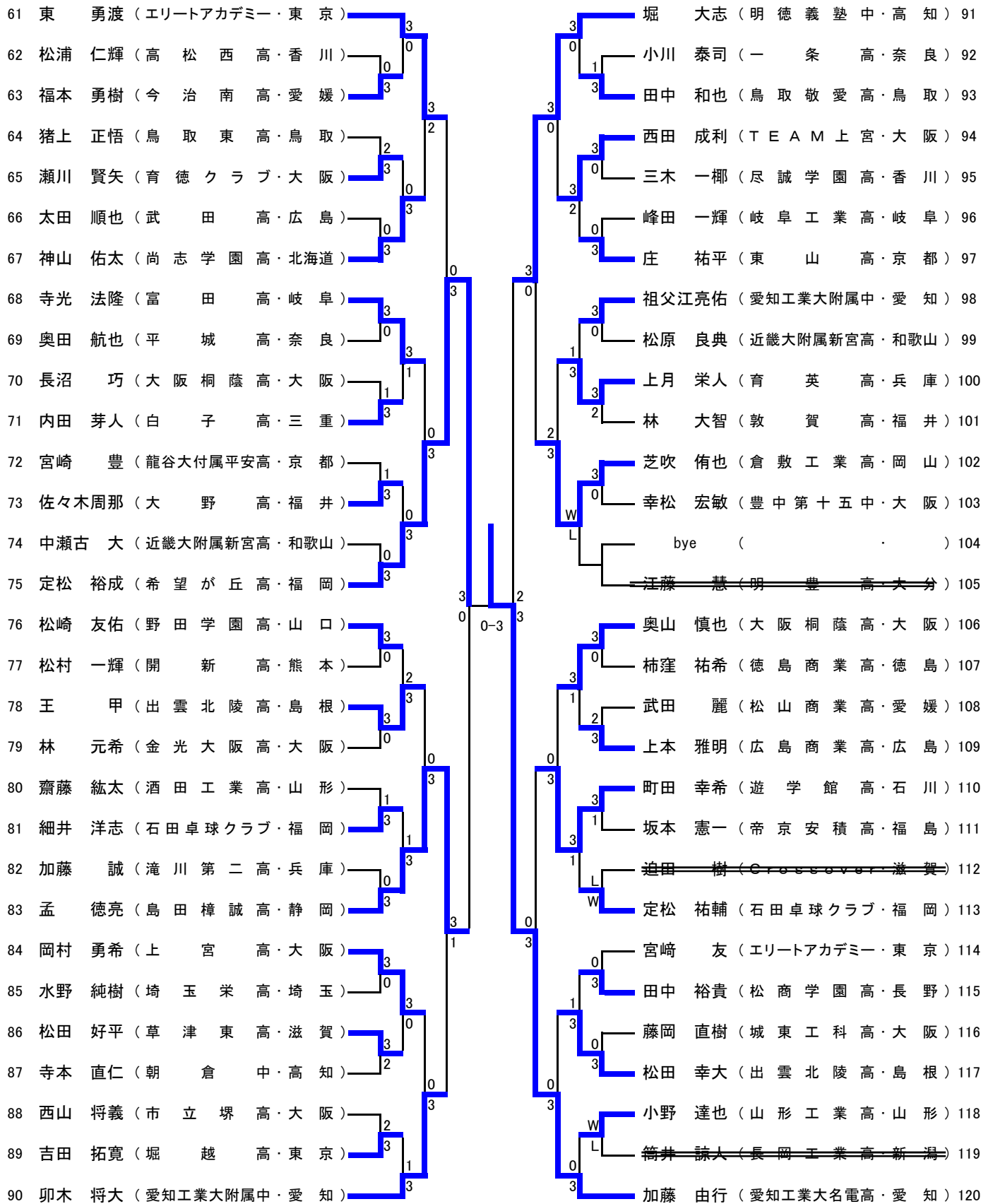

準決勝

15 田添 健太 (石田卓球クラブ・福岡) 0 — 3 加藤 由行 (愛知工業大名電高・愛知) 120

# ジュニア男子(JM) ③

121	後藤 卓也 (尚志学園高・北海道)					151	大塚 大寛 (エリートアカデミー・東京)
122	森永 凌太 (高松中央高・香川)					152	重松 克 (西和高・奈良)
123	山石 堯 (宮山台中・大阪)					153	宮澤 僚太 (新潟産業大附属高・新潟)
124	関谷 樹 (富田高・岐阜)					154	坪金 衛 (野田学園高・山口)
125	広沢 優 (南部中・徳島)					155	山岡 豊貴 (城東工科高・大阪)
126	藤原 葵 (九州学院高・熊本)					156	嘉数 篤志 (関西高・岡山)
127	久野 徳大 (東山高・京都)					157	高田 直騎 (希望が丘高・福岡)
128	内山 健吾 (浜松商業高・静岡)					158	稲嶋 俊介 (愛知工業大附属中・愛知)
129	綾井 太一 (Crossover・滋賀)					159	太田黒拓真 (開新高・熊本)
130	仲嵜 一輝 (大阪桐蔭高・大阪)					160	<del>畑 稜介 (大津商業高・滋賀)</del>
131	古賀 千浩 (近畿大附属新宮高・和歌山)					161	高田 啓貴 (大阪桐蔭高・大阪)
132	田中 博己 (明德義塾中・高知)					162	小川 正悟 (尽誠学園高・香川)
133	染谷 凌平 (埼玉栄高・埼玉)					163	那須 幸樹 (出雲北陵高・島根)
134	内藤 雅晴 (鳥取敬愛高・鳥取)					164	的場 浩平 (近畿大学附属中・大阪)
135	藤村 友也 (愛知工業大名電高・愛知)					165	岩本 和之 (遊学館高・石川)
136	上村 慶哉 (石田卓球クラブ・福岡)					166	尾留川竜貴 (明德義塾高・高知)
137	bye ( )					167	上岡 弘明 (千葉F・C・C・千葉)
138	小林 竜人 (上越高・新潟)					168	松浦 伸哉 (黒学クラブ・広島)
139	恒松 輝 (出雲北陵中・島根)					169	今津健太郎 (滝川第二高・兵庫)
140	大西 直人 (松商学園高・長野)					170	橋原 大樹 (松山商業高・愛媛)
141	押山 拳大 (帝京安積高・福島)					171	滝澤 拓真 (長野商業高・長野)
142	吉村 皐希 (金光大阪高・大阪)					172	左右田和馬 (九里学園高・山形)
143	三部 智也 (山形工業高・山形)					173	酒井 健太 (上宮高・大阪)
144	吉村 光生 (福井商業高・福井)					174	原田 智史 (帝京安積高・福島)
145	土居 徹 (育英高・兵庫)					175	杉浦 昇吾 (龍谷大付属平安高・京都)
146	三井 義人 (平城高・奈良)					176	月待 輝海 (育徳クラブ・大阪)
147	末廣 大地 (宇和島東高・愛媛)					177	山本 雄飛 (白子高・三重)
148	片岡 弘紀 (it'sMOジュニア・東京)					178	小里 裕也 (県立岐阜商業高・岐阜)
149	宇仁田啓市 (白山中・三重)					179	倉橋 慎 (近畿大附属新宮高・和歌山)
150	松井 良樹 (上宮高・大阪)					180	平野 佑治 (愛知工業大名電高・愛知)

準決勝

135	藤村 友也 (愛知工業大名電高・愛知)	3	—	2		181	大島 祐哉 (東山高・京都)
-----	---------------------	---	---	---	--	-----	----------------

# ジュニア男子(JM) ④

<p>181 大島 祐哉 (東山高・京都) 3</p> <p>182 倉本 翔 (青谷高・鳥取) 3</p> <p>183 高木 雄太 (寝屋川第一中・大阪) 1</p> <p>184 堀 翔悟 (富田高・岐阜) 2</p> <p>185 宇仁田雅雄 (高田高・三重) 3</p> <p>186 岡 直樹 (出雲北陵高・島根) 2</p> <p>187 神山 匠 (愛知工業大名電高・愛知) 3</p> <p>188 野村 夏樹 (野田学園高・山口) 3</p> <p>189 中野 和也 (鳴門工業高・徳島) 0</p> <p>190 西山 飛鳥 (浜松北高・静岡) 0</p> <p>191 政本 剛 (大阪桐蔭高・大阪) 3</p> <p>192 田添 響 (石田卓球クラブ・福岡) 3</p> <p>193 水谷 綱紀 (尚志学園高・北海道) 2</p> <p>194 遠藤 拓也 (北越高・新潟) 0</p> <p>195 斎藤 稜馬 (遊学館高・石川) 3</p> <p>196 寺坂 大輝 (関西高・岡山) 3</p> <p>197 田中 大貴 (堀越高・東京) 0</p> <p>198 岡田健太郎 (金光大阪高・大阪) 0</p> <p>199 谷口シュン (近畿大附属新宮高・和歌山) 3</p> <p>200 石黒 翼 (育英高・兵庫) 3</p> <p>201 三橋 航平 (敦賀高・福井) 0</p> <p>202 平岡 明博 (帝京安積高・福島) 2</p> <p>203 碓塚 将人 (エリートアカデミー・東京) 1</p> <p>204 松浦 佑紀 (武田高・広島) 3</p> <p>205 藤原 祥 (明德義塾高・高知) 3</p> <p>206 畠山 秀穂 (上宮高・大阪) 1</p> <p>207 東 和明 (天理高・奈良) 3</p> <p>208 井口 隼 (草津東高・滋賀) 0</p> <p>209 信岡 直樹 (開新高・熊本) 1</p> <p>210 上江洲光志 (愛知工業大附属中・愛知) 3</p>	<p style="text-align: center;">L W</p> <p>花本 誠弥 (明豊高・大分) 211</p> <p>広瀬 勝大 (箕面学園高・大阪) 212</p> <p>工藤 瑞斗 (八戸工業高・青森) 213</p> <p>諏訪 宝 (松商学園高・長野) 214</p> <p>田村 昌裕 (近江高・滋賀) 215</p> <p>荻野 真幸 (上宮高・大阪) 216</p> <p>アカソ・リ-レト (タ イ・タイ) 217</p> <p>渡邊 大地 (出雲北陵中・島根) 218</p> <p>榎 雄高 (大阪桐蔭高・大阪) 219</p> <p>藤本 知得 (倉敷工業高・岡山) 220</p> <p>河辺 陸利 (近畿大附属新宮高・和歌山) 221</p> <p>宮脇 顕吾 (滝川高・兵庫) 222</p> <p>伴 和樹 (静岡学園高・静岡) 223</p> <p>福森 峻矢 (平城高・奈良) 224</p> <p>平野 晃生 (野田学園中・山口) 225</p> <p>永見 彰宏 (上宮高・大阪) 226</p> <p>新山 勇氣 (尽誠学園高・香川) 227</p> <p>坂野 申悟 (長森中・岐阜) 228</p> <p>久住 慧 (福井商業高・福井) 229</p> <p>岡野 勇仁 (希望が丘高・福岡) 230</p> <p>田中 類 (明德義塾高・高知) 231</p> <p>西川 翼 (鳥取敬愛高・鳥取) 232</p> <p>山本 明生 (龍谷大付属平安高・京都) 233</p> <p>船本 将志 (ヒロタクスポーツ・広島) 234</p> <p>奥田 拓夢 (航空石川高・石川) 235</p> <p>後藤 利弥 (山形工業高・山形) 236</p> <p>白石 広大 (今治南高・愛媛) 237</p> <p>升廣 祐麻 (kami club・大阪) 238</p> <p>大隅 貴洋 (城南高・徳島) 239</p> <p>清野 将成 (愛知工業大名電高・愛知) 240</p>
--	---

ジュニア女子(JW) ①

1 楊 婷 (明徳義塾 高・高知) 3 稲吉 早紀 (桜丘 高・愛知) 57

2 平田 千夏 (生野 高・大阪) 0 阿児弥乃里 (貝塚 高・大阪) 58

3 山根 千果 (倉吉北 高・鳥取) 3 村松由希恵 (長野商業 高・長野) 59

4 吉田 礼楽 (楠中 三重) 0 大鶴美沙季 (日南学園 高・宮崎) 60

5 河津 美穂 (日南学園 高・宮崎) 3 桐村 瑠奈 (奈良女子 高・奈良) 61

6 泉 由里奈 (济美 高・愛媛) 0 中川 知香 (華頂女子 高・京都) 62

7 内山 七月 (鶴岡東 高・山形) 3 楠川 愛子 (藍住 中・徳島) 63

8 田中 詩歩 (昇陽 高・大阪) 0 鳥屋 真帆 (明徳義塾 中・高知) 64

9 bye ( ) 65

10 岩尾 里沙 (近畿大附属新宮高・和歌山) 3 明珍 香澄 (福井商業 高・福井) 66

11 原山千紗登 (就実 高・岡山) 3 佐藤 亜美 (岩国商業 高・山口) 67

12 前川 陽香 (滋賀学園 高・滋賀) 3 辻浦 沙紀 (白子 高・三重) 68

13 福嶋 香奈 (生駒 高・奈良) 2 笹川 美紀 (北越 高・新潟) 69

14 前瀧 初音 (その田卓研 兵庫) 3 池田真由佳 (四天王寺 高・大阪) 70

15 姜 赫煜 (富田 高・岐阜) 3 平 真由香 (Shochi Jr. 埼玉) 71

16 渡辺 美波 (磐城第一 高・福島) 0 奈尾明日香 (観音寺第一 高・香川) 72

17 西尾 理沙 (華頂女子 高・京都) 0 ~~田畑 葉 (慶誠 高・熊本) 73~~

18 渡邊 彩愛 (日南学園 中・宮崎) 1 望月 陽美 (華頂女子 中・京都) 74

19 永井 佐知 (城南 高・徳島) 3 青山 静華 (河瀬 高・滋賀) 75

20 三原 千夏 (近畿大附属福山高・広島) 0 北村 侑子 (明誠 高・島根) 76

21 柳本英里佳 (福井商業 高・福井) 3 向山 佳歩 (日南学園 中・宮崎) 77

22 猪谷 真由 (駒澤大苫小牧高・北海道) 1 宮内 玲菜 (济美 高・愛媛) 78

23 林 紅 (中越 高・新潟) 3 小川 真由 (倉吉北 高・鳥取) 79

24 笹本野々香 (正智深谷 高・埼玉) 1 天願 晴香 (芦屋学園 高・兵庫) 80

25 宮崎 優 (城山ひのくにジュニア 熊本) 3 高畑はるか (聖母女学院 高・大阪) 81

26 渡辺 由佳 (静岡東 高・静岡) 3 村井 琴美 (鶴岡東 高・山形) 82

27 竹内 千夏 (羽衣学園 高・大阪) 0 伊藤久里沙 (近畿大附属新宮高・和歌山) 83

28 市川 志穂 (名古屋経大高蔵 高・愛知) 3 阿部 愛莉 (ミキハウスJSC 大阪) 84

29 永田 彩夏 (岩国商業 高・山口) 3 片桐 彩夏 (新潟産業大附属高・新潟) 85

30 菱川 由樹 (寝屋川 高・大阪) 0 山本 真未 (昇陽 高・大阪) 86

31 遠藤 飛鳥 (福井商業 高・福井) 3 紀川 直子 (奈良女子 高・奈良) 87

32 福永 真悠 (姫路商業 高・兵庫) 1 村上 優 (日南学園 高・宮崎) 88

33 ~~作田美紗子 (慶誠 高・熊本) 73~~ 高橋 理恵 (大竹 高・広島) 89

34 矢野和佳子 (鳥取敬愛 高・鳥取) 0 工藤麻友里 (駒澤大苫小牧高・北海道) 90

35 長澤 玲奈 (白子 高・三重) 3 長谷川楓子 (吉岡S.C. 大阪) 91

36 神山 佳栄 (華頂女子 高・京都) 0 石川 梨良 (エリートアカデミー 東京) 92

37 ~~中本夏乃子 (広島商業 高・広島) 73~~ 中川恵里花 (遊学館 高・石川) 93

38 飯田 実佳 (新潟産業大附属高・新潟) 2 美濃 満子 (就実 高・岡山) 94

39 福島 舞子 (土佐女子 高・高知) 3 穂積 瑞穂 (富田 高・岐阜) 95

40 武藤 亜実 (愛知みずほ大瑞穂高・愛知) 3 藤井 美穂 (城南 高・徳島) 96

41 加藤 未紗 (遊学館 高・石川) 1 田頭亜佳音 (大阪市立 高・大阪) 97

42 上野 有希 (高富 中・岐阜) 3 明神 佑実 (土佐女子 中・高知) 98

43 林 めぐみ (旭市立第一 中・千葉) 3 高橋 美帆 (徳地 中・山口) 99

44 小木智映子 (浜松学芸 高・静岡) 3 小山 みき (須坂 高・長野) 100

45 南方 麻里 (池田ピンポン 大阪) 0 山内 樺恵 (近畿大附属新宮高・和歌山) 101

46 牧野 日菜 (県立和歌山商業 高・和歌山) 3 天野 真実 (明徳義塾 高・高知) 102

47 藤田 可奈 (日吉 中・愛媛) 1 村松 澪 (浜松学芸 高・静岡) 103

48 出口 瑞樹 (奈良女子 高・奈良) 0 bye ( ) 104

49 池上 玲子 (正智深谷 高・埼玉) 3 野原 咲季 (滋賀学園 高・滋賀) 105

50 赤崎 瑞樹 (日南学園 高・宮崎) 3 田代 茜 (正智深谷 高・埼玉) 106

51 松田優美子 (滋賀学園 高・滋賀) 0 小中 千咲 (明誠U15 島根) 107

52 唐渡 結希 (高松西 高・香川) 0 増山 悠里 (名古屋経大高蔵 中・愛知) 108

53 清水 愛 (就実 高・岡山) 3 小崎 麻由 (市川 高・兵庫) 109

54 大島萌々果 (石見 中・島根) 2 村上 千佳 (济美 高・愛媛) 110

55 古川 聖奈 (飯田長姫 高・長野) 3 村田侑里恵 (河南 高・大阪) 111

56 松平 志穂 (ミキハウスJSC 大阪) 3 浜畑保菜美 (華頂女子 高・京都) 112

63 楠川 愛子 (藍住 中・徳島) 1 三宅菜津美 (就実 高・岡山) 169

決勝





















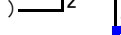

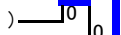



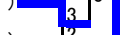
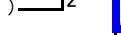
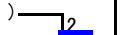

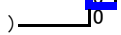

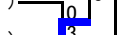

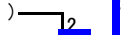





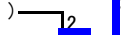
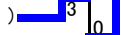





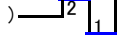





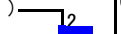









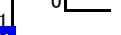
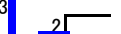





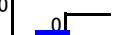
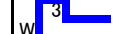
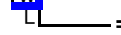





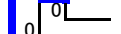



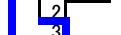





## ジュニア女子(JW) ②

113	成本 綾海	(四天王寺高・大阪)		169	三宅菜津美	(就実高・岡山)	
114	寺村 萌	(草津東高・滋賀)		170	小林 沙衣	(緑風冠高・大阪)	
115	佐藤 遥香	(平田中・島根)		171	細川 聖	(日南学園中・宮崎)	
116	田崎 彩織	(正智深谷高・埼玉)		172	南出 彩花	(大正中・大阪)	
117	西川 里奈	(吹田第二中・大阪)		173	野村 優花	(滋賀学園高・滋賀)	
118	小林 真子	(須坂高・長野)		174	今道 寿子	(北越高・新潟)	
119	武智 瞳	(済美高・愛媛)		175	荒木 悠里	(富田高・岐阜)	
120	向山 佳那	(日南学園中・宮崎)		176	廣木 亜弥	(岩国商業高・山口)	
121	bye	( )		177	<del>申濱 愛鈴</del>	<del>(正智深谷高・埼玉)</del>	
122	栗村 郁未	(桜丘高・愛知)		178	後藤 祐加	(酒田工業高・山形)	
123	小森 香菜子	(華頂女子高・京都)		179	狩野 汐里	(市川高・兵庫)	
124	大村 茅可	(羽衣学園高・大阪)		180	加藤 亜梨沙	(長野商業高・長野)	
125	王 雅潔	(鳥取敬愛高・鳥取)		181	米 真歩	(倉吉北高・鳥取)	
126	藤原 美葵	(土佐女子高・高知)		182	政本 ひかり	(三笠中・奈良)	
127	佐藤 風薫	(就実高・岡山)		183	南 千尋	(四天王寺高・大阪)	
128	四家 千里	(磐城第一高・福島)		184	岡田 夏季	(高松商業高・香川)	
129	山本 祥子	(近畿大附属新宮高・和歌山)		185	竹本 有沙	(日南学園高・宮崎)	
130	前瀧 美音	(その田卓研・兵庫)		186	加藤 麻貴奈	(華頂女子高・京都)	
131	<del>大田 千尋</del>	<del>(慶誠高・熊本)</del>		187	緒方 奈穂	(名古屋経大蔵高・愛知)	
132	須藤 洸	(遊学館高・石川)		188	長尾 美佳	(遊学館高・石川)	
133	酒井 真菜	(白子高・三重)		189	二岡 志帆	(清水国際高・静岡)	
134	楠川 陽子	(城南高・徳島)		190	<del>吉田 佳奈</del>	<del>(明誠高・島根)</del>	
135	山内 麻祐子	(奈良女子高・奈良)		191	口田 実奈	(福井商業高・福井)	
136	多納 未喜	(日南学園高・宮崎)		192	田中 遥子	(祇園北高・広島)	
137	大野 順子	(富田高・岐阜)		193	桑名 春花	(土佐女子中・高知)	
138	大澤 奈津美	(仁愛女子高・福井)		194	尾崎 友美	(県立和歌山商業高・和歌山)	
139	石川 安祐美	(大阪市立高・大阪)		195	<del>天内 来美</del>	<del>(寝屋川第四中・大阪)</del>	
140	高橋 結女	(新潟産業大附属高・新潟)		196	森園 美月	(えひめTTC・愛媛)	
141	加藤 知秋	(高富中・岐阜)		197	<del>徳永 美子</del>	<del>(マキハウスJSC・大阪)</del>	
142	馬場 梓	(城東工科高・大阪)		198	近藤 亜希	(白子高・三重)	
143	木原 茉鈴	(二見中・兵庫)		199	田中 友梨	(新潟産業大附属高・新潟)	
144	中谷 美紀	(星野クラブ・大阪)		200	林 みどり	(千葉英和高・千葉)	
145	鎌倉 沙耶	(城南高・徳島)		201	板尾 佳歩	(卓志会ジュニア・石川)	
146	島影 朱花	(駒澤大苫小牧高・北海道)		202	濱田 あきほ	(近畿大附属新宮高・和歌山)	
147	菊地 優里	(明德義塾高・高知)		203	宮花 早紀	(高松中央高・香川)	
148	森田 彩音	(エリートアカデミー・東京)		204	山地理穂	(済美高・愛媛)	
149	西 清楓	(尽誠学園高・香川)		205	吉田 有希	(日南学園高・宮崎)	
150	村上 由紀	(日南学園高・宮崎)		206	島津 郁実	(明誠U15・島根)	
151	井上 美穂	(滋賀学園高・滋賀)		207	岡本 祐実	(華頂女子高・京都)	
152	中西 美里	(近畿大附属新宮高・和歌山)		208	<del>田中 由紀</del>	<del>(慶誠高・熊本)</del>	
153	高松 史沙	(遊学館高・石川)		209	石田 千晴	(駒澤大苫小牧高・北海道)	
154	森井 麻友	(奈良女子高・奈良)		210	平 侑里香	(Shochi Jr.・埼玉)	
155	酒井 詩音	(四天王寺高・大阪)		211	富田 真凜	(就実高・岡山)	
156	安川 奏子	(高田高・三重)		212	河野 美咲子	(岩国商業高・山口)	
157	氏川 千香子	(明誠高・島根)		213	清水 梨花	(静岡東高・静岡)	
158	林 杏子	(華頂女子高・京都)		214	山田 春花	(高富中・岐阜)	
159	臼井 貴子	(松本県ヶ丘高・長野)		215	堀 真小都	(昇陽高・大阪)	
160	bye	( )		216	bye	( )	
161	吉村 麻里	(倉吉北高・鳥取)		217	寺迫 宏美	(近畿大附属福山高・広島)	
162	宮本 望	(城山ひのくにジュニア・熊本)		218	山本 莉子	(加古川中部中・兵庫)	
163	高橋 麻衣	(藤枝北高・静岡)		219	濱田 美優	(城南高・徳島)	
164	芦原 真由	(福井商業高・福井)		220	久野 育美	(卓伸クラブ・愛知)	
165	大場 綾香	(山寺クラブ・山形)		221	内海 陽香	(奈良女子高・奈良)	
166	西村 智恵	(廿日市高・広島)		222	北島 佳奈	(滋賀学園高・滋賀)	
167	渡辺 美穂	(聖母女学院高・大阪)		223	本多 優衣	(常翔学園高・大阪)	
168	亀石 藍	(岩国商業高・山口)		224	开田 美佳	(明德義塾高・高知)	

# カデット男子(CM) ①

1	渡辺 裕介 (明德義塾中・高知)	3	0	3	廣田 雅志 (愛知工業大附属中・愛知)	47
2	竹信晃一郎 (桜宮中・大阪)	3	0	3	尾形 直樹 (木屋平中・徳島)	48
3	富岡 昌平 (瀬田北中・滋賀)	1	3	3	川崎 大志 (S P E E D・大阪)	49
4	加藤 健太 (豊田町卓スポ少・静岡)	3	0	3	黒岩 大樹 (ヒロタクススポーツ・広島)	50
5	川上 海貴 (新宮卓球クラブ・和歌山)	3	0	3	明田 卓哉 (勝賀中・香川)	51
6	伊藤 力斗 (南箕輪中・長野)	1	3	3	坂本 紫信 (鴻巣北中・埼玉)	52
7	山根 尚真 (鳥取大附属中・鳥取)	3	0	3	今井 優作 (山卓・滋賀)	53
8	長光 大地 (スイトピア・京都)	3	0	3	仲 将志 (T.Cマルカワ・岡山)	54
9	河村 優太 (城西中・徳島)	0	3	3	伊与田 夏 (明德義塾中・高知)	55
10	佐藤 卓央 (長森中・岐阜)	3	2	3	熊崎 健 (下呂中・岐阜)	56
11	大畑 開暉 (久城クラブ・島根)	3	3	3	矢吹 悠 (スイトピア・京都)	57
12	百瀬 卓也 (愛知工業大附属中・愛知)	3	2	3	神 京夏 (21クラブ・三重)	58
13	江本 裕樹 (T.Cマルカワ・岡山)	3	0	3	熊谷 拓哉 (郡山第二中・福島)	59
14	西郷 純平 (平群中・奈良)	0	3	3	中田 拓人 (新産中・奈良)	60
15	宮上 呼人 (浜寺アスリート倶楽部・大阪)	0	3	3	西河 史也 (星野クラブ・大阪)	61
16	島田 大輔 (小川西中・埼玉)	3	3	3	三浦 雅司 (重信中・愛媛)	62
17	林 拓海 (中央中・福井)	2	1	3	三浦 陸 (クラブオールスター・和歌山)	63
18	竹内 宏熙 (ヨシダTTC・広島)	3	3	3	三浦 祐人 (小谷TTC・富山)	64
19	絹川 太一 (野々市中・石川)	3	0	3	村瀬 陽祐 (ジュニアロートスカイ・兵庫)	65
20	塩入 拓磨 (えひめTTC・愛媛)	2	1	3	藤田 哲弘 (豊田町卓スポ少・静岡)	66
21	中村 智也 (三雲中・三重)	3	3	3	玉川 瑞己 (若穂中・長野)	67
22	山本 飛鳥 (ストレート・大阪)	0	0	3	浜畑 聡仁 (浪速中・大阪)	68
23	木原 翔貴 (高砂中・兵庫)	3	3	3	鎌田 星矢 (松徳学院中・島根)	69
24	松下 大星 (愛知工業大附属中・愛知)	3	2	3	柳本 雅也 (ミナミラボ・福井)	70
25	大東 純 (かるがもクラブ・大阪)	3	0	3	加藤 啓志 (阪南中・大阪)	71
26	中谷 和輝 (桜井東中・奈良)	0	3	3	木村 勇介 (出雲北陵中・島根)	72
27	水野 智也 (男山東中・京都)	3	0	3	小松 拓也 (南箕輪中・長野)	73
28	bye ( )	0	3	3	加藤 未有 (Crossover・滋賀)	74
29	卯木 尚大 (松徳学院中・島根)	3	3	3	勝瑞 篤志 (城西中・徳島)	75
30	松宮 悠真 (彦根JOY・滋賀)	3	1	3	道端 莉句 (穴水中・石川)	76
31	新保 和希 (千田中・新潟)	0	0	3	馬場 孔明 (郡山中・奈良)	77
32	林 愛空 (正和中・三重)	3	2	3	宮崎 伸敏 (太田中・兵庫)	78
33	曾根 颯 (平野中・兵庫)	3	3	3	田島 知治 (城北中・高知)	79
34	赤尾圭一郎 (山室中・富山)	1	1	3	松谷 勇輝 (原田卓球・鳥取)	80
35	備本 将 (原田卓球・鳥取)	3	3	3	和田 貴稀 (TEAM上宮・大阪)	81
36	浅井 蓮 (富士市卓スポ少・静岡)	3	1	3	竹中 宏旭 (北和中・岐阜)	82
37	<del>吉岡 卓 (矢州卓球クラブ・東京)</del>	1	3	3	尾中 郁也 (朽木中・滋賀)	83
38	田中 風汰 (田阪卓研・京都)	3	3	3	木村 駿太 (TOMAX・千葉)	84
39	脇村 真平 (SAKURAクラブ・大阪)	0	1	3	谷 和輝 (堅下北中・大阪)	85
40	口田 泰広 (フェニックス・福井)	3	0	3	中窪 康喜 (米田道場・愛知)	86
41	佐藤 歩望 (郡山第二中・福島)	3	3	3	安崎 弘将 (黒学クラブ・広島)	87
42	松本 夏樹 (岩出S.P.C.和歌山)	0	1	3	桐村 陸人 (福卓クラブ・京都)	88
43	畑 和希 (鳥屋中・石川)	3	0	3	向井 祐太 (緑丘中・和歌山)	89
44	山西 一樹 (野村中・大阪)	0	3	3	御内 大空 (TKジュニア・大阪)	90
45	江尻 達也 (本庄中・兵庫)	3	0	3	高野 清流 (チームコスモ・富山)	91
46	千葉 悠平 (野田学園中・山口)	3	3	3	梅崎 光明 (ななく卓球スポ少・岡山)	92
決勝						
1	渡辺 裕介 (明德義塾中・高知)	3	—	1	南谷 将成 (明德義塾中・高知)	150

## カデット男子(CM) ②

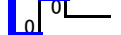
<p>93 高取 侑史 (野田学園中・山口) </p> <p>94 播木 武奈 (kami club・大阪) </p> <p>95 向山 諒 (卓伸クラブ・愛知) </p> <p>96 久保田 仁 (京都学園中・京都) </p> <p>97 岡本 克也 (松徳学院中・島根) </p> <p>98 小澤 壮 (市川第六中・千葉) </p> <p>99 辻 智貴 (崇広中・三重) </p> <p>100 吉岡 大視 (豊岡北中・兵庫) </p> <p>101 高岡 睦央 (平群中・奈良) </p> <p>102 中原 元気 (鉢盛中・長野) </p> <p>103 小池 雄太 (TEAM上宮・大阪) </p> <p>104 三枝 晃記 (三好クラブ・愛知) </p> <p>105 西川明日翔 (富田中・徳島) </p> <p>106 越村 溪大 (アミークラブ・滋賀) </p> <p>107 中井 峻悟 (太山寺中・兵庫) </p> <p>108 松田 謙吾 (フェニックス・福井) </p> <p>109 竹崎 一皓 (土佐中・高知) </p> <p>110 青木 良磨 (長森中・岐阜) </p> <p>111 広瀬 雅治 (福原中・山形) </p> <p>112 橋本 春哉 (緑丘中・和歌山) </p> <p>113 木下 公佑 (かるがもクラブ・大阪) </p> <p>114 高倉 充史 (津幡中・石川) </p> <p>115 上野 亨樹 (T.Cマルカワ・岡山) </p> <p>116 高杉 東志 (実践学園中・東京) </p> <p>117 元林 亮介 (貝塚スポ少・大阪) </p> <p>118 西崎 直哉 (グリーンネット・京都) </p> <p>119 加藤 圭祐 (郡山第二中・福島) </p> <p>120 大浦 一輝 (明和中・和歌山) </p> <p>121 池田 拓也 (錦城中・石川) </p> <p>122 長尾 知博 (三木中・香川) </p> <p>123 佐伯 克至 (唐崎中・滋賀) </p> <p>124 藤田 将弘 (豊田町卓スポ少・静岡) </p> <p>125 三井 健介 (春日中・奈良) </p> <p>126 坂本 康平 (黒学クラブ・広島) </p> <p>127 土谷 耕平 (本庄中・兵庫) </p> <p>128 小浦 仁斗 (田阪卓研・京都) </p> <p>129 奥村 卷士 (奥田中・富山) </p> <p>130 春日 勝太 (明德義塾中・高知) </p> <p>131 田中 秀次 (TKジュニア・大阪) </p> <p>132 山下 知起 (今治西中・愛媛) </p> <p>133 藤山 明紀 (原田卓球・鳥取) </p> <p>134 翁 大博 (南箕輪中・長野) </p> <p>135 斎藤 稜祐 (城西中・徳島) </p> <p>136 田中 元樹 (小浜第二中・福井) </p> <p>137 近藤 大貴 (高倉中・大阪) </p> <p>138 和田 航大 (愛知工業大附属中・愛知) </p>	<p>福島 誠 (松徳学院中・島根) 139 </p> <p>山口伸一郎 (育徳クラブ・大阪) 140 </p> <p>今岡 拓 (大野中・岐阜) 141 </p> <p>岩本 大樹 (可部町卓球・広島) 142 </p> <p>玉置 怜央 (鴻巣北中・埼玉) 143 </p> <p>久保 岳 (スイトピア・京都) 144 </p> <p>山口 昌馬 (生駒中・奈良) 145 </p> <p>佐藤 俊介 (商友会Jr・富山) 146 </p> <p>後田 将 (すみよし長居T.C・大阪) 147 </p> <p>岡 幸樹 (T.Cマルカワ・岡山) 148 </p> <p>平井 陸 (山手中・三重) 149 </p> <p>南谷 将成 (明德義塾中・高知) 150 </p> <p>多内 太良 (八東中・鳥取) 151 </p> <p>岡本 和久 (東陽中・和歌山) 152 </p> <p>北野 辰樹 (勝賀中・香川) 153 </p> <p>岩崎 聖彦 (彦根南中・滋賀) 154 </p> <p><del>町田謙三郎 (郡山第二中・福島) 155</del> </p> <p>石田 光 (愛知工業大附属中・愛知) 156 </p> <p>bye ( ) 157 </p> <p>亀川 樹 (松山S.C・愛媛) 158 </p> <p>簾内 克弥 (豊田町卓スポ少・静岡) 159 </p> <p>糸本 輝太 (愛染橋クラブ・大阪) 160 </p> <p>山本 拓 (山陽中・兵庫) 161 </p> <p>鈴木 義隆 (蜷塚中・静岡) 162 </p> <p>南 匠真 (安田中・高知) 163 </p> <p>染谷 晃徳 (ITS・大阪) 164 </p> <p>西村 巧 (城西中・徳島) 165 </p> <p>御手洗健斗 (皇子山中・滋賀) 166 </p> <p>井上 皓貴 (吉江中・富山) 167 </p> <p>篠原 淳太 (えひめTTC・愛媛) 168 </p> <p>坂根 翔大 (宝殿中・兵庫) 169 </p> <p>武田 聖也 (長森中・岐阜) 170 </p> <p>杉本 佳代 (田阪卓研・京都) 171 </p> <p>千原 雅生 (若穂中・長野) 172 </p> <p>林 真司 (ミナミラボ・福井) 173 </p> <p>田中 智大 (三朝中・鳥取) 174 </p> <p>水口 兼誠 (穴水中・石川) 175 </p> <p>中矢 貴之 (岸城中・大阪) 176 </p> <p>古市 真暉 (21クラブ・三重) 177 </p> <p>西 伶二 (ヒロタクススポーツ・広島) 178 </p> <p>新宮 拓人 (真美ヶ丘中・奈良) 179 </p> <p>地崎 大知 (出雲北陵中・島根) 180 </p> <p>信澤 宏明 (舞子中・兵庫) 181 </p> <p>木下 直貴 (旭陽中・大阪) 182 </p> <p>魚津 広大 (岩出S.P.C・和歌山) 183 </p> <p>水谷 良紀 (愛知工業大附属中・愛知) 184 </p>
--	---

# カデット女子(CW) ①

1 浜本 由惟 (すみよし長居T.C・大阪)	3	0	3	平野 美宇 (ミキハウスJSC山梨・山梨)	47
2 伊藤 沙羅 (豊岡中・静岡)	0	1	3	川上 愛里 (野村中・大阪)	48
3 小田 未央 (津宮クラブ・島根)	3	0	3	間宮 利帆 (東安中・岐阜)	49
4 徳田 茜 (湖東クラブスポ少・滋賀)	0	0	3	児嶋 愛子 (八万中・徳島)	50
5 山崎 真依 (加納中・岐阜)	3	0	3	塩谷 真由 (ラブオールjr・和歌山)	51
6 奥山 麗華 (錦城中・石川)	0	1	3	蔵 史乃 (氷見クラブ・富山)	52
7 南部 芹菜 (壺球倶楽部・京都)	3	0	3	益田 育実 (富士市卓スポ少・静岡)	53
8 藤井 未来 (平良卓球・広島)	1	2	3	打浪 優 (T's ZERO+・兵庫)	54
9 藤田ななえ (岩岡中・兵庫)	3	3	3	濱本 愛 (小浜中・福井)	55
10 堀井 美希 (柏崎第二中・新潟)	0	3	3	<del>中村真優美 (石田卓球クラブ・福岡)</del>	56
11 徳持ひかり (湖東中・鳥取)	1	3	3	安川 佳純 (白鳳中・奈良)	57
12 澤田 優希 (氷見クラブ・富山)	3	1	3	竹前裕美子 (須坂東中・長野)	58
13 世古 美鈴 (卓伸クラブ・愛知)	3	0	3	小野寺美典 (平田中・山形)	59
14 池上 莉麻 (浪速中・大阪)	0	0	3	内藤 沙織 (一条クラブ・京都)	60
15 山下 祐依 (平群中・奈良)	1	3	3	平塚 叶梨 (ミキハウスJSC・大阪)	61
16 赤川恵理奈 (土佐女子中・高知)	3	3	3	高須裕美加 (一色中・愛知)	62
17 椎崎 楓花 (岩出S.P.C・和歌山)	1	2	3	桑原真湖都 (ロイヤルJ.A.C・滋賀)	63
18 内山 美紅 (就実中・岡山)	3	3	3	八木 汐里 (二見中・三重)	64
19 徳住 風花 (福卓クラブ・京都)	3	2	3	bye ( )	65
20 柴本 愛美 (相森中・長野)	0	3	3	藪内 葉子 (就実中・岡山)	66
21 菅沼 春菜 (三滝中・三重)	3	0	3	久野 悠 (湖東中・鳥取)	67
22 小島 里央 (SAKURAクラブ・大阪)	1	3	3	阿波 央子 (緑中・大阪)	68
23 加藤みなみ (徳島中・徳島)	2	3	3	松本さゆり (香東中・香川)	69
24 鈴木 優 (ミナミラボ・福井)	3	0	3-0 3	朱 紗貴 (星野クラブ・大阪)	70
25 梅原 真由 (桜宮中・大阪)	0	1	3	多田 涼夏 (吉川中・兵庫)	71
26 山岸 望 (須坂東中・長野)	3	3	3	土橋 律子 (津田中・徳島)	72
27 山崎 瑞季 (岩出S.P.C・和歌山)	0	0	3	今村明日香 (フェニックス・福井)	73
28 bye ( )	1	3	3	bye ( )	74
29 岩本 真奈 (久米中・鳥取)	3	2	3	大口 茜 (大塚クラブ・埼玉)	75
30 長尾 真由 (富士市卓スポ少・静岡)	3	3	3	小林 茉穂 (名古屋経大高蔵中・愛知)	76
31 中西 珠実 (牟礼中・香川)	1	0	3	西澤 萌 (湖東クラブスポ少・滋賀)	77
32 栗村 菜月 (浜寺アスリート倶楽部・大阪)	3	0	3	谷本 史奈 (松山北中・愛媛)	78
33 川西 都希 (王寺中・奈良)	2	3	3	中 暖子 (山添中・奈良)	79
34 小網さやか (富来中・石川)	3	3	3	小村 歩未 (松徳学院中・島根)	80
35 松澤帆乃果 (明德義塾中・高知)	3	3	3	三野 朋美 (鳥屋中・石川)	81
36 横山 有沙 (二見中・兵庫)	3	0	3	金森 南美 (登龍中・岐阜)	82
37 松島 大空 (ヒロタクススポーツ・広島)	0	3	3	山口 来美 (久居西中・三重)	83
38 川田 真由 (高富中・岐阜)	1	3	3	榎谷 美優 (岩出S.P.C・和歌山)	84
39 藤原吾実音 (大正中・大阪)	0	2	3	松谷 早恵 (エレファントTTC・大阪)	85
40 中畑 夏海 (山陽女子中・岡山)	3	3	3	代田華菜子 (明德義塾中・高知)	86
41 久我 里菜 (柏崎第二中・新潟)	0	3	3	今井 望貴 (可部町卓球・広島)	87
42 大森 遥 (今津暁卓球・滋賀)	0	3	3	桜井 美菜 (スイトピア・京都)	88
43 森川 周子 (出雲北陵中・島根)	3	3	3	齊藤美由希 (柏崎第二中・新潟)	89
44 高橋 滯奈 (華頂女子中・京都)	3	3	3	岡田 比奈 (チームコスモ・富山)	90
45 由地 雛子 (岸城中・大阪)	0	0	3	蔵下穂乃香 (深野中・大阪)	91
46 熊中 理子 (石田卓球クラブ・福岡)	3	3	3	馬場 麻裕 (小浜クラブjr・兵庫)	92
決勝					
1 浜本 由惟 (すみよし長居T.C・大阪)	2	—	3	伊藤 美誠 (豊田町卓スポ少・静岡)	138

## カデット女子(CW) ②

<p>93 加藤 杏華 (高 富 中・岐 阜) 3</p> <p>94 石川 麻由 (岸 城 中・大 阪) 10</p> <p>95 奥下 茜里 (就 実 中・岡 山) 3</p> <p>96 篠原 歩華 (平 田 中・島 根) 2</p> <p>97 大澤 京香 (ミ ナ ミ ラ ボ・福 井) 3</p> <p>98 岡崎 加歩 (国 分 寺 中・香 川) 0</p> <p>99 <del>阿部麻里菜 (香 球 俱 楽 部 京 都)</del> 3</p> <p>100 河合あかね (掛 川 サ ニ ー・静 岡) W</p> <p>101 藤本 小雪 (玉 津 中・兵 庫) 3</p> <p>102 山岡 洋子 (富 雄 南 中・奈 良) 10</p> <p>103 船本さくら (ヒロタクスポーツ・広 島) 3</p> <p>104 中岡 瑚夏 (土 佐 女 子 中・高 知) 3</p> <p>105 大森 遥花 (湖 東 中・鳥 取) 1</p> <p>106 池上 晴美 (そ の 田 卓 研・兵 庫) 3</p> <p>107 平田 由佳 (エレファントTTC・大 阪) 3</p> <p>108 酒井 博子 (滑 川 中・富 山) 10</p> <p>109 土佐 杏奈 (緑 丘 中・和 歌 山) 10</p> <p>110 鎌倉 由佳 (犀 陵 中・長 野) 0</p> <p>111 bye ( . ) 3</p> <p>112 森本 瑞穂 (華 頂 女 子 中・京 都) 1</p> <p>113 高橋さなみ (伊 吹 山 中・滋 賀) 3</p> <p>114 横山 仁美 (柏 崎 第 二 中・新 潟) 12</p> <p>115 矢津田優花 (星 野 ク ラ ブ・大 阪) 3</p> <p>116 津隈ひかり (多 田 中・兵 庫) 3</p> <p>117 中谷 菜子 (明 徳 義 塾 中・高 知) 3</p> <p>118 清水 未来 (神 路 S . T . C・大 阪) 10</p> <p>119 新川いずみ (金 津 卓 球 スポ 少・福 井) 1</p> <p>120 bye ( . ) 0</p> <p>121 平川 舞 (大 塚 ク ラ ブ・埼 玉) 3</p> <p>122 山本 育歩 (名 古 屋 経 大 高 蔵 中・愛 知) 3</p> <p>123 名山 京花 (志 賀 中・石 川) 3</p> <p>124 櫻葉 美乃 (田 阪 卓 研 大 阪・大 阪) 10</p> <p>125 采野 美咲 (今 津 暁 卓 球・滋 賀) 10</p> <p>126 青木 梨真 (橋 北 中・三 重) 3</p> <p>127 原田 幸子 (津 宮 ク ラ ブ・島 根) 3</p> <p>128 乙井 麻帆 (松 山 北 中・愛 媛) 3</p> <p>129 山岸 麻希 (須 坂 東 中・長 野) 12</p> <p>130 井上 柚 (岩 出 S . P . C・和 歌 山) 3</p> <p>131 岡田 朱李 (山 添 中・奈 良) 1</p> <p>132 添田 暁音 (石 田 卓 球 ク ラ ブ・福 岡) 3</p> <p>133 木村 香純 (ト ト ロ ク ラ ブ・千 葉) 3</p> <p>134 <del>麻 愛美 (ダ リ ー ン ネット 京 都)</del> 1</p> <p>135 徳田真梨菜 (津 田 中・徳 島) W</p> <p>136 黒飛あゆみ (可 部 町 卓 球・広 島) 3</p> <p>137 川村 朱音 (桜 宮 中・大 阪) 10</p> <p>138 伊藤 美誠 (豊 田 町 卓 スポ 少・静 岡) 3</p>	<p>川北 美礼 (王 塚 台 中・兵 庫) 139 3</p> <p>久木優里奈 (富 来 中・石 川) 140 0</p> <p>南出 華伽 (大 正 中・大 阪) 141 0</p> <p>山崎理香子 (柏 崎 第 二 中・新 潟) 142 3</p> <p>高津 未裕 (ピ ン ポ ン 館・愛 知) 143 1</p> <p>成相 陽香 (稗 原 ク ラ ブ・島 根) 144 3</p> <p>辰野 七彩 (鎌 田 中・長 野) 145 0</p> <p>津曲 彩香 (泉 佐 野 第 三 中・大 阪) 146 2</p> <p>切石 沙織 (山 陽 女 子 中・岡 山) 147 3</p> <p>内藤ひかる (新 居 中・静 岡) 148 0</p> <p>上野 大弥 (フ ェ ニ ッ ク ス ク・福 井) 149 3</p> <p>朝田 茉依 (ス イ ト ビ ア・京 都) 150 3</p> <p>高野 未来 (氷 見 ク ラ ブ・富 山) 151 1</p> <p>高木莉紗子 (ラ ブ オ ー ル jr・和 歌 山) 152 3</p> <p>井後帆乃香 (大 野 中・岐 阜) 153 2</p> <p>奥村 七瀬 (湖 東 中・鳥 取) 154 3</p> <p>大平 実幸 (城 東 中・徳 島) 155 1</p> <p><del>堤玉 梨央 (三 野 津 中・香 州)</del> 156 W</p> <p>bye ( . ) 157 W</p> <p>柿添悠吏奈 (彦 根 J O Y・滋 賀) 158 0</p> <p>森本 紘菜 (平 群 中・奈 良) 159 3</p> <p>南 汐里 (野 村 中・大 阪) 160 0</p> <p>小室 聖 (東 高 津 中・神 奈 川) 161 3</p> <p><del>栗屋 美佳 (就 実 中・岡 山)</del> 162 W</p> <p>菅 和佳 (桜 宮 中・大 阪) 163 3</p> <p>木村 紗智 (岩 出 S . P . C・和 歌 山) 164 1</p> <p>小野 雅代 (華 頂 女 子 中・京 都) 165 2</p> <p>田代 愛 (内 灘 中・石 川) 166 3</p> <p>中西 春奈 (小 俣 中・三 重) 167 2</p> <p>佐藤 美祐 (三 条 第 二 中・新 潟) 168 0</p> <p>村中しずく (月 曜 ク ラ ブ・愛 知) 169 3</p> <p>瀬戸さくら (川 西 ギ ャ ラ ン ト ム・兵 庫) 170 0</p> <p>花沢 かえ (明 徳 義 塾 中・高 知) 171 3</p> <p>野村 優貴 (揖 東 中・岐 阜) 172 3</p> <p>玉石 幸穂 (大 成 中・奈 良) 173 0</p> <p>石田 葵 (ミ キ ハ ウ ス J S C・大 阪) 174 3</p> <p>松本 恵利 (弓 ケ 浜 中・鳥 取) 175 0</p> <p>立岡 唯 (マ ロ ン ジ ュ ニ ア・滋 賀) 176 1</p> <p>岩田 晴香 (K I D ' S α・兵 庫) 177 3</p> <p>武久 美月 (平 良 卓 球・広 島) 178 0</p> <p>大石 稀菜 (富 士 市 卓 スポ 少・静 岡) 179 3</p> <p>南 まどか (富 山 A P E X・富 山) 180 3</p> <p>木内 慈佳 (城 西 中・徳 島) 181 2</p> <p>長友 愛 (高 倉 中・大 阪) 182 3</p> <p>吉田 桃菜 (ミ ナ ミ ラ ボ・福 井) 183 0</p> <p>伊豆丸咲希 (石 田 卓 球 ク ラ ブ・福 岡) 184 3</p>
--	--

ホープス男子(HM) ①

1	松山 祐季 (卓伸クラブ・愛知)	3	0	3	遠藤 竜馬 (フェニックス・福井)	51
2	小島 朋輝 (ITS・大阪)	1	0	3	近藤 大介 (星野クラブ・大阪)	52
3	田仲 翔 (スイトピア・京都)	3	0	3	桑原 啓輔 (豊田町卓スポ少・静岡)	53
4	豊嶋 大基 (旭ジュニア・愛媛)	2	0	3	氷見山瑞基 (内灘町宮坂ジュニア・石川)	54
5	近川 弘成 (ラブオールjr・和歌山)	3	2	0	矢守 幸太 (山卓・滋賀)	55
6	鎌倉 将輝 (長野ラージヒルズ・長野)	2	3	0	bye ( )	56
7	矢津田海人 (星野クラブ・大阪)	3	0	3	藤井 威旺 (T-Friends・富山)	57
8	金光 航平 (T.Cマルカワ・岡山)	1	3	1	永田 悠貴 (育徳クラブ・大阪)	58
9	楊 奇真 (フリック・静岡)	3	3	2	川口 育寛 (ファンタジスタSC・愛知)	59
10	谷口 伊績 (kami club・奈良)	0	1	3	大畑 佳弘 (大田クラブ・島根)	60
11	大野 未来 (卓研ジュニア・岐阜)	3	3	0	和泉 勇真 (ALLSTAR・兵庫)	61
12	神野 翔太 (津田ジュニア・徳島)	0	3	2	赤堀 樹 (須坂JTC・長野)	62
13	井上 晶斗 (城山ひのくにJr・熊本)	2	3	0	杉山 孝知 (由宇マーベルス・山口)	63
14	恒松 慧 (大田クラブ・島根)	3	0	3	面田 瑛奎 (卓栄Kid's・兵庫)	64
15	森本 大輝 (室戸J.P・高知)	0	0	3	柏 竹琉 (T.Cマルカワ・岡山)	65
16	森崎 将 (貝塚スポ少・大阪)	3	3	0	口地 輝季 (21クラブ・三重)	66
17	菅沼 湧輝 (ケンちゃんズ・三重)	3	0	3	新井 宇輝 (浜寺アスリート倶楽部・大阪)	67
18	香川 敬 (賀露小卓球部・鳥取)	0	1	3	福本 卓郎 (美保Jr卓球クラブ・鳥取)	68
19	西 大二朗 (彦根JOY・滋賀)	3	1	3	王 義凱 (黒龍江省・中国)	69
20	平木 駿 (丸岡卓球JSC・福井)	3	3	2	亀田 智士 (竹取クラブ・奈良)	70
21	倉 啓太 (一条クラブ・京都)	3	0	3	中野 優 (杏球倶楽部・京都)	71
22	飯田 健吾 (可部町卓球・広島)	2	3	2	河野 圭悟 (松山卓球教室・愛媛)	72
23	山守 光 (内灘町宮坂ジュニア・石川)	3	1	3	山田 竜誠 (湯浅T.T.C・和歌山)	73
24	有本 浩紀 (池田ピンポン・大阪)	2	0	3	三浦 弘喜 (kami club・大阪)	74
25	加山 裕 (華兵卓球・兵庫)	3	0	3	高見 真己 (美崎クラブ岐阜・岐阜)	75
26	宮上 永遠 (浜寺アスリート倶楽部・大阪)	3	3	3	橋本 一輝 (卓伸クラブ・愛知)	76
27	岡沢 賢也 (堀金JTC・長野)	3	0	0	喜多 透 (Kossクラブ・大阪)	77
28	中野 颯真 (南郷スポーツ少年団・滋賀)	0	3	3	津村 優斗 (世紀小卓球クラブ・鳥取)	78
29	松井 充輝 (TOMAX・千葉)	1	2	3	志垣 俊樹 (ヒゴ鏡卓球クラブ・熊本)	79
30	中井 柊斗 (ジュニアロードスカイ・兵庫)	3	0	2	松浦 久信 (大森クラブ・岡山)	80
31	安芸 颯真 (昭和クラブ・徳島)	3	3	2	和田 翼 (新宮卓球クラブ・和歌山)	81
32	矢野 憲 (松山SC・愛媛)	3	3	3	上村 太陽 (すみよし長居T.C・大阪)	82
33	梶田 諒 (社スポーツ少年団・鳥取)	0	1	3	大村 光次 (卓研ジュニア・岐阜)	83
34	堀村 柊 (育徳クラブ・大阪)	3	1	0	小泉 太暉 (みさとくらぶ・奈良)	84
35	井上 廉 (岩出S.P.C・和歌山)	2	3	3	高木 淳史 (伊丹卓球教室・兵庫)	85
36	小林 篤司 (ピンテック・愛知)	3	0	0	細木 洋 (First Step・高知)	86
37	津 雄一郎 (スイトピア・京都)	3	0	3	吉田 大輔 (TOMAX・千葉)	87
38	吉田 智史 (平井卓球スポ少・香川)	3	3	3	千坂 雄也 (一条クラブ・京都)	88
39	大賀 匠真 (生駒ホープス・奈良)	0	0	3	中陳 辰郎 (富山APEX・富山)	89
40	佐藤 壮介 (商友会ジュニア・富山)	3	3	0	西 祥平 (岸和田スポ少・大阪)	90
41	弓削海輝汰 (ESCピンポンマンJr・大阪)	0	2	3	大井 達矢 (昭和クラブ・徳島)	91
42	金子 知樹 (馬関卓少・山口)	3	0	3	高森 玲欧 (米田道場・愛知)	92
43	戸上 隼輔 (松生TTC・三重)	3	3	1	伊藤 哲平 (桃園クラブ・三重)	93
44	船山 朝陽 (マイダス・東京)	3	3	3	山下 晴人 (金津卓球スポ少・福井)	94
45	bye ( )	3	0	3	bye ( )	95
46	藤本壮一郎 (曹クラブ・兵庫)	3	0	2	松宮 享平 (彦根JOY・滋賀)	96
47	品川 和基 (津幡クラブ・石川)	0	1	3	藤井 祐作 (藤枝市卓スポ少・静岡)	97
48	大坂 健智 (東濃ジュニア・岐阜)	3	3	1	池下 武史 (香芝jr・奈良)	98
49	海津 佳希 (岸和田スポ少・大阪)	0	0	3	和田 竜一 (サニージュニア・大阪)	99
50	竹崎 千明 (First Step・高知)	3	3	3	出雲 卓斗 (鳥屋クラブジュニア・石川)	100

決勝

1	松山 祐季 (卓伸クラブ・愛知)	2	3	緒方遼太郎 (卓伸クラブ・愛知)	101
---	------------------	---	---	------------------	-----

# ホープス男子(HM) ②

101 緒方遼太郎 (卓伸クラブ・愛知)		3			3	0			3	0																畑 直希 (鳥屋クラブジュニア・石川)	151	
102 池田光太郎 (池田ピンポン・大阪)		0			3	0			3	0																	西原 聖人 (育徳クラブ・大阪)	152
103 恒松 遼 (大田クラブ・島根)		3			0				3	0																	世古 浩志 (卓伸クラブ・愛知)	153
104 宮本 春樹 (21クラブ・三重)		3			0				3	0																	矢野 峻平 (真正スポ少・岐阜)	154
105 川村 康人 (kami club・大阪)		0			3	0			3	0																	田仲 祿 (スイトピア・京都)	155
106 山口 礼士 (伊丹卓球教室・兵庫)		3			0				3	0																	bye ( )	156
107 小林 礼於 (ヒゴ鏡卓球クラブ・熊本)		0			3	0			3	0																	永田 佳大 (石田卓球クラブ・福岡)	157
108 武田 洸和 (山 卓・滋賀)		3			0				3	0																	浅津 碧利 (稗原クラブ・島根)	158
109 横谷 晟 (高富スポ少・岐阜)		3			0				3	0																	堺 浩平 (21クラブ・三重)	159
110 石塚 颯太 (ストレート・大阪)		2			0				3	0																	灰塚 俊介 (すみよし長居T.C・大阪)	160
111 今田 祐樹 (スイトピア・京都)		3			0				3	0																	松田 東季 (吉岡S.C・大阪)	161
112 南 和歩 (ラブオールjr・和歌山)		1			3	0			3	0																	橋本 拓磨 (えひめTTC・愛媛)	162
113 坂本新之介 (大森クラブ・岡山)		1			3	0			3	0																	太田 輝 (裾花卓研・長野)	163
114 福田 純大 (広沢スポ少・静岡)		3			0				3	0																	三上 貴弘 (マイダス・東京)	164
115 福井 世那 (紫水クラブ・京都)		0			3	0			3	0																	久保 龍也 (大津ジュニア・滋賀)	165
116 金子 真大 (馬関卓少・山口)		3			0				3	0																	前田 優斗 (T.Cマルカワ・岡山)	166
117 佐々木盛将 (育徳クラブ・大阪)		1			3	0			3	0																	立藤 颯馬 (TFJクラブ・大阪)	167
118 丹羽 将太 (卓志会ジュニア・石川)		3			0				3	0																	西野 伊織 (昭和クラブ・徳島)	168
119 津村 陸斗 (世紀小卓球クラブ・鳥取)		1			3	0			3	0																	佐伯 慎一 (岩出S.P.C・和歌山)	169
120 亀川 聖 (松山S.C・愛媛)		3			0				3	0																	葉波 啓 (TOMAX・千葉)	170
121 乾 雅則 (精華クラブ・奈良)		0			3	0			3	0																	谷垣 祐真 (華兵卓球・兵庫)	171
122 中内 友希 (チームコスモ・富山)		3			0				3	0																	西 聡臣 (桜井卓球協会・奈良)	172
123 藤田 一平 (卓愛レジェンド・福井)		3			0				3	0																	谷本 成優 (First Step・高知)	173
124 永山 太一 (かるがもクラブ・大阪)		1			3	0			3	0																	安藤 雄気 (浜寺アスリート倶楽部・大阪)	174
<del>125 大西 尚弥 (S.K.S・兵庫)</del>		1			3	0			3	0																	紵本 隆帆 (丸岡卓球JSC・福井)	175
126 飯沼 周也 (卓研ジュニア・岐阜)		3			0				3	0																	松下 竜巳 (城山ひのくにjr・熊本)	176
127 飯田 隆明 (Kossクラブ・大阪)		0			3	0			3	0																	山西 将人 (岸和田スポ少・大阪)	177
128 曾根 翔 (卓栄Kids・兵庫)		3			0				3	0																	小島 秀樹 (松山S.C・愛媛)	178
129 小林 准也 (ピンテック・愛知)		3			0				3	0																	高田紳之佑 (東濃ジュニア・岐阜)	179
130 中島 健輔 (若葉台Jr卓球ク・鳥取)		0			3	0			3	0																	荒木伸之輔 (小浜クラブjr・兵庫)	180
131 石脇 優樹 (香芝jr・奈良)		2			0				3	0																	井上 有志 (郵便局クラブ・高知)	181
132 飯田 慎吾 (可部町卓球・広島)		3			0				3	0																	谷 泰成 (桃園クラブ・三重)	182
133 佐藤 匠海 (富久山卓球クラブ・福島)		2			0				3	0																	廣田 竜大 (森田ジュニア・福井)	183
134 栗村 太知 (浜寺アスリート倶楽部・大阪)		3			0				3	0																	山口聖之介 (育徳クラブ・大阪)	184
135 亀井 康平 (わかやまT.C・和歌山)		0			3	0			3	0																	山本 涼馬 (御津クラブ・愛知)	185
136 青木 直哉 (ミナミラボ・福井)		3			0				3	0																	柏 友貴 (T.Cマルカワ・岡山)	186
137 中川 実 (藍愛クラブ・徳島)		2			0				3	0																	老松 陸斗 (T-Friends・富山)	187
138 内藤 雅明 (一条クラブ・京都)		1			3	0			3	0																	福田 雄太 (野田学園ジュニア・山口)	188
139 山中真之介 (真嶋ジュニア・大阪)		0			3	0			3	0																	山守 一生 (内灘町宮坂ジュニア・石川)	189
140 大森 貴斗 (内灘町宮坂ジュニア・石川)		3			0				3	0																	池田 顕次 (平群クラブjr・奈良)	190
141 西 逸斗 (岸和田スポ少・大阪)		0			3	0			3	0																	脇ノ谷大河 (かるがもクラブ・大阪)	191
142 盛武 大悟 (マイダス・東京)		3			0				3	0																	藤本 聖也 (ASC、jr・香川)	192
143 近藤 怜央 (上田T.S.C・長野)		0			3	0			3	0																	渡井丈人士 (ビッブ・静岡)	193
144 三谷 悠大 (Y.Aジュニア・高知)		0			3	0			3	0																	千坂 達也 (一条クラブ・京都)	194
145 bye ( )		0			3	0			3	0																	平倉 正幸 (堀金JTC・長野)	195
<del>146 伊藤 海生 (彦根JOY・滋賀)</del>		1			3	0			3	0																	山本 将輝 (社スポーツ少年団・鳥取)	196
147 倉橋 利弥 (豊田町卓スポ少・静岡)		1			3	0			3	0																	長澤 圭悟 (彦根JOY・滋賀)	197
148 大森 史也 (和卓球クラブ・三重)		0			3	0			3	0																	太田 周志 (城東クラブ・徳島)	198
149 赤尾祐生朗 (商友会ジュニア・富山)		3			0				3	0																	森津 大輝 (ESCピンポンマンjr・大阪)	199
150 多田 浩嗣 (王子クラブ・大阪)		3			0				3	0																	木造 勇人 (美崎クラブ・愛知)	200

# ホープス女子(HW) ①

<p>1 橋本帆乃香 (卓伸クラブ・愛知) 3          2 佐藤紅音 (津宮クラブ・島根) 3          3 与野陽花 (浜寺アスリート倶楽部・大阪) 1          4 小松さくら (塩浜卓球クラブ・三重) 0          5 川北帆香 (ALLSTAR・兵庫) 3          6 bye ( ) 3          7 濱川侑未 (城東クラブ・徳島) 3          8 高木あかね (豊田町卓スポ少・静岡) 0          9 林亜美 (末恒ジュニア卓ク・鳥取) 3          10 成田ちはる (kami club・大阪) 1          11 大下久美子 (一条クラブ・京都) 3          12 板花美和 (JUPIC・長野) 2          13 竹内嘉菜 (ヨシダTTS・広島) 3          14 松田未咲 (えひめTTC・愛媛) 3          15 麻菜々子 (育徳クラブ・大阪) 3          16 大谷悠 (由宇マーベルス・山口) 0          17 細畑愛理 (新宮卓球クラブ・和歌山) 0          18 河淵雅友 (郵便局クラブ・高知) 3          19 角野恵美奈 (彦根JOY・滋賀) 3          20 中原千春 (香芝jr・奈良) 1          21 加賀詩織 (石田卓球クラブ・福岡) 0          22 中島彩希 (ミナミラボ・福井) 3          23 中田七海 (岸和田スポ少・大阪) 0          24 里川奈優 (松平スポーツ・石川) 3          25 土橋明日香 (伊丹卓球教室・兵庫) 3          26 谷渡亜美 (美崎クラブ岐阜・岐阜) 2          27 岡田輝 (社スポーツ少年団・鳥取) 1          28 宮川裕衣 (丸亀南ジュニア・香川) 3          29 酒井唯奈 (丸岡卓球JSC・福井) 3          30 中萌恵 (竹取クラブ・奈良) 0          31 森山果歩 (平田仲良しクラブ・島根) 1          32 小川茉桜 (Y・Aジュニア・高知) 3          33 西川陽夏 (藍愛クラブ・徳島) 3          34 邑上菜々 (平ジュニア・滋賀) 1          35 佐藤優帆 (KID・愛知) 3          36 高橋優花 (ヒロタクススポーツ・広島) 2          37 皆川優香 (個人・大阪) 2          38 宮崎翔 (城山ひのくにJr・熊本) 3          39 大東彩 (かるがもクラブ・大阪) 0          40 原田真央 (裾野卓スポ少・静岡) 3          41 石田和歌子 (田阪卓研・京都) 1          42 大平美樹 (長野ラージヒルズ・長野) 3          43 松本静香 (和卓球クラブ・三重) 3          44 海津天音 (氷見クラブ・富山) 3          45 bye ( ) 0          46 山本未来 (湯浅TTC・和歌山) 0          47 笹川真子 (鳥屋クラブジュニア・石川) 3          48 大本さくら (コンハスクラブ塚本・大阪) 1          49 丸川葉奈 (T.Cマルカワ・岡山) 3          50 小脇瑞穂 (華兵卓球・兵庫) 3</p>		<p>青木千佳 (ミナミラボ・福井) 51          石川英恵 (ラブオールjr・和歌山) 52          田村朱姫 (個人・大阪) 53          望月樹奈 (ファミリー・静岡) 54          早川実奈 (今津暁卓球・滋賀) 55          bye ( ) 56          大川千尋 (OMJT・香川) 57          森谷知聡 (マイダス・東京) 58          藤尾真結 (F・ウィン・北海道) 59          吉田葵 (育徳クラブ・大阪) 60          中岡咲月 (First Step・高知) 61          瀬古凧沙 (サイズミック・三重) 62          富田彩菜 (卓栄Kid's・兵庫) 63          東山もも花 (流山アストロズ・千葉) 64          佐野春菜 (O.T.T.C・岐阜) 65          朝野郁香 (kami club・奈良) 66          片山さつき (TTCきさらぎ・京都) 67          阿部里歩 (ピンテック・愛知) 68          樋口佳菜 (浜寺アスリート倶楽部・大阪) 69          佐藤鈴捺 (内灘町宮坂ジュニア・石川) 70          藤原真由 (岸和田スポ少・大阪) 71          横山桃子 (T.Cマルカワ・岡山) 72          柳内碧 (昭和クラブ・徳島) 73          松岡優奈 (船橋ジュニア・富山) 74          井絢乃 (石田卓球クラブ・福岡) 75          三村優果 (三村TTC・兵庫) 76          鈴木琴音 (卓伸クラブ・愛知) 77          西岡優奈 (ストレート・大阪) 78          松本夏子 (穴水真名井・石川) 79          中村さくら (マロンジュニア・滋賀) 80          梅森美夕 (玖珂SCジュニア・山口) 81          松島七海 (ヒロタクススポーツ・広島) 82          宮野彩未 (砺波ジュニア・富山) 83          幡司杏香 (コスモス・大阪) 84          魚津亜珠 (岩出S.P.C・和歌山) 85          野村美咲 (久城クラブ・島根) 86          牧之内菜央 (長野ラージヒルズ・長野) 87          梶田未来 (社スポーツ少年団・鳥取) 88          林千智 (フェニックスク・福井) 89          岡畑志歩 (浜寺アスリート倶楽部・大阪) 90          若原孝実 (高富スポ少・岐阜) 91          大場夏紀 (山寺クラブ・山形) 92          丸怜央奈 (田阪卓研・京都) 93          永目真唯 (ヒゴ鏡卓球クラブ・熊本) 94          bye ( ) 95          山口真愛 (桃園クラブ・三重) 96          津隈愛佳 (ALLSTAR・兵庫) 97          新居志寿 (Kossクラブ・大阪) 98          丸山結菜 (高の原クラブ・奈良) 99          塩見真希 (えひめTTC・愛媛) 100</p>
---	--	---

決勝

1 橋本帆乃香 (卓伸クラブ・愛知)	1 ————— 3	加藤結有子 (ピンテック・愛知) 101
--------------------	-----------	----------------------



## ホープス女子(HW) ②

<p>101 加藤結有子 (ピンテック・愛知)</p> <p>102 榎 沙羅 (フレンズ・京都)</p> <p>103 田中 瑞穂 (石田卓球クラブ・福岡)</p> <p>104 西村 歌音 (池田ピンポン・大阪)</p> <p>105 井上 夏奈 (内灘町宮坂ジュニア・石川)</p> <p>106 bye ( )</p> <p>107 岡本 紗弥 (津宮クラブ・島根)</p> <p>108 斉藤 ゆみ (F・ウィン・北海道)</p> <p>109 澤田 凧彩 (岩倉こども卓球ク・鳥取)</p> <p>110 木下 夕輝 (かるがもクラブ・大阪)</p> <p>111 近藤あおい (平ジュニア・滋賀)</p> <p>112 安崎 未唯 (黒学クラブ・広島)</p> <p>113 清水 百合 (ALLSTAR・兵庫)</p> <p>114 牧野 圭純 (ファミリー・静岡)</p> <p>115 西山 実里 (浜寺アスリート倶楽部・大阪)</p> <p>116 赤澤 菜摘 (和田島クラブ・徳島)</p> <p>117 池田侑香里 (スイトピア・京都)</p> <p>118 山崎 真緒 (岐阜卓TC・岐阜)</p> <p>119 田仲裕理奈 (kami club・奈良)</p> <p>120 嶋田有利子 (サイズミック・三重)</p> <p>121 前田 菜那 (湯浅T.T.C・和歌山)</p> <p>122 木内 愛実 (フェニックス・福井)</p> <p>123 横山 茉穂 (姫路卓研・兵庫)</p> <p>124 北澤 梓 (長野ラージヒルズ・長野)</p> <p>125 田中 理沙 (育徳クラブ・大阪)</p> <p>126 弓立美沙輝 (浜寺アスリートクラブ愛媛・愛媛)</p> <p>127 太田 舞花 (豊田町卓スポ少・静岡)</p> <p>128 中村 貴莉 (ヨシダT.T.S・広島)</p> <p>129 中村真理子 (丸亀南ジュニア・香川)</p> <p>130 新宮 唯 (香芝jr・奈良)</p> <p>131 山本 実央 (福卓クラブ・京都)</p> <p>132 遠藤 麻美 (岩出S.P.C・和歌山)</p> <p>133 神田 未夢 (高森J.T.C・長野)</p> <p>134 綾井 唯 (マロンジュニア・滋賀)</p> <p>135 大谷 真美 (21クラブ・三重)</p> <p>136 花岡 麻衣 (吉岡S.C・大阪)</p> <p>137 森谷 渚 (マイダス・東京)</p> <p>138 郡山 七海 (瀬戸内卓球スポ少・岡山)</p> <p>139 高田 愛佳 (ヒゴ鏡卓球クラブ・熊本)</p> <p>140 野村 萌 (卓伸クラブ・愛知)</p> <p>141 大村明日風 (みさとくらぶ大阪・大阪)</p> <p>142 二宮 里奈 (Y・Aジュニア・高知)</p> <p>143 植田 晃代 (富山APEX・富山)</p> <p>144 和仁ももこ (高富スポ少・岐阜)</p> <p>145 bye ( )</p> <p>146 北 苑子 (野口T.T.C・兵庫)</p> <p>147 道端 沙羽 (穴水真名井・石川)</p> <p>148 草場 美月 (岸和田スポ少・大阪)</p> <p>149 久保 葉 (金津卓球スポ少・福井)</p> <p>150 早田 ひな (石田卓球クラブ・福岡)</p>	<p>出雲 美空 (鳥屋クラブジュニア・石川) 151</p> <p>村岡 紅 (マロンジュニア・滋賀) 152</p> <p>吉永 真由 (ヒゴ鏡卓球クラブ・熊本) 153</p> <p>森本 枝里 (大紀クラブ・三重) 154</p> <p>福住 光梨 (Kossクラブ兵庫・大阪) 155</p> <p>bye ( ) 156</p> <p>藤原 雅 (一条クラブ・京都) 157</p> <p>井内 見咲 (ハピネスコム・徳島) 158</p> <p>上田 真実 (ピンテック・愛知) 159</p> <p>道上 綾音 (岩出S.P.C・和歌山) 160</p> <p>林 茜 (杜卓球クラブ・東京) 161</p> <p>幡司 佑香 (コスモス・大阪) 162</p> <p>赤川 真生 (原田卓球・鳥取) 163</p> <p>皆川 愛華 (個人・大阪) 164</p> <p>森井 郁葉 (平田仲良しクラブ・島根) 165</p> <p>永道麻依加 (石田卓球クラブ・福岡) 166</p> <p>安川 千裕 (香芝jr・奈良) 167</p> <p>下田ことみ (裾野卓スポ少・静岡) 168</p> <p>坂本みなみ (玖珂SCジュニア・山口) 169</p> <p>森本 明里 (室戸J.P・高知) 170</p> <p>小幡 未歩 (砺波ジュニア・富山) 171</p> <p>寺坂 美優 (T.Cマルカワ・岡山) 172</p> <p>成田さくら (kami club・大阪) 173</p> <p>中島 董 (広幡スポ少・岐阜)</p> <p>江戸 絢音 (伊丹卓球教室・兵庫) 175</p> <p>塩見 紗希 (えひめT.T.C・愛媛) 176</p> <p>有村 友花 (四日市卓球EC・三重) 177</p> <p>木下 知香 (かるがもクラブ・大阪) 178</p> <p>田子 静茄 (浜坂卓球スポク・鳥取) 179</p> <p>沼崎 優生 (比美乃江クラブ・富山) 180</p> <p>山本 笙子 (ミナミラボ・福井) 181</p> <p>大川 真実 (O.M.J.T・香川) 182</p> <p>国枝 梨子 (大野スポ少・岐阜) 183</p> <p>松村美有紀 (浜寺アスリート倶楽部・大阪) 184</p> <p>原田 奈々 (平群クラブjr・奈良) 185</p> <p>吉田ゆか子 (K.I.D・愛知) 186</p> <p>野村 優香 (久城クラブ・島根) 187</p> <p>高東 沙奈 (ヒロタクススポーツ・広島) 188</p> <p>田中 麻湖 (岸和田スポ少・大阪) 189</p> <p>戎野 那菜 (津田ジュニア・徳島) 190</p> <p>田中 木葉 (田阪卓研・京都) 191</p> <p>植村 有華 (桃園クラブ・三重) 192</p> <p>青木多恵子 (J.U.P.I.C・長野) 193</p> <p>加藤 未央 (Crossover・滋賀) 194</p> <p>bye ( ) 195</p> <p>岡田 玲尚 (ラブオールjr・和歌山) 196</p> <p>桑原 穂実 (豊田町卓スポ少・静岡) 197</p> <p>石倉 安悠 (すみよし長居T.C・大阪) 198</p> <p>秋山 有紀 (Y・Aジュニア・高知) 199</p> <p>合田あかり (その田卓研・兵庫) 200</p>
--	---